

UNIVERSIDAD NACIONAL MAYOR DE SAN MARCOS

FACULTAD DE LETRAS Y CIENCIAS HUMANAS

UNIDAD DE POSTGRADO

La complementación sentencial en el español de Lima

TESIS Para optar el grado académico de MAGÍSTER EN LINGÜÍSTICA

AUTOR

Manuel Eulogio Conde Marcos

LIMA – PERÚ 2006

A mi familia y a la comunidad sanmarquina

En las lenguas humanas, el enlace entre los sonidos y los sentidos se vale de la mediación necesaria de la sintaxis. Y tal es la razón por la cual los estudios sintácticos han conseguido, finalmente y para fortuna de la ciencia del lenguaje, el lugar central que les correspondía, hasta el punto de que una teoría sintáctica es sinónima de una teoría de lenguaje. Por consiguiente, en la búsqueda del grado de abstracción que demanda la lingüística, desde hace un cuarto de siglo la teoría de la sintaxis atrae la atención de los investigadores.

Jesús Tusón (1986)

INTRODUCCIÓN

La presente tesis es el resultado de la investigación emprendida en base al proyecto que se ha formulado para estudiar el proceso de complementación sentencial en el español de Lima.

Los datos de la presente tesis son los resultados de las entrevistas. Tales datos están constituidos por las oraciones con complementación que fueron seleccionadas del conjunto de enunciados proporcionados por 48 informantes, 24 varones y 24 mujeres, que fueron agrupados según cuatro rangos de edad.

Las oraciones del corpus se caracterizan por presentar complementación sentencial en función de sujeto y de objeto directo tanto con verbos finitos como con verbos no finitos. El análisis ha permitido establecer la caracterización lingüística en los aspectos morfológico, sintáctico y semántico de las oraciones con complementación, a fin de plantear posteriormente la explicación correspondiente.

El presente trabajo quedará estructurado de la siguiente manera:

En el **capítulo 1**, se presenta los aspectos teórico-metodológicos de la investigación tales como el tema de estudio, la importancia del tema de investigación, los objetivos, los antecedentes o estudios previos, el marco teórico que sustenta el trabajo, las hipótesis y la metodología.

En el **capítulo 2**, se desarrolla aspectos relacionados con el concepto y las clases de la complementación sentencial. También se incluye referencias del estudio de los predicados que fue realizado por Paul Kiparsky y Carol Kiparsky, y la propuesta de Violeta Demonte. Se plantea nuestra propuesta para estudiar la complementación sentencial siguiendo el modelo de Principios y Parámetros.

En el **capítulo 3**, se presenta el análisis de la complementación sentencial en el español de Lima. Se considera los predicados que reciben complementación, los argumentos que cumplen la función de sujeto o de objeto con verbo finito o con verbo no finito, los complementizadores, el modo, el tiempo y determinadas restricciones a las que está sometido dicho proceso.

En el **capítulo 4**, se plantea la caracterización de la complementación sentencial en el español de Lima dentro del modelo del Principios y Parámetros. Se considera los tipos de predicados, los argumentos finitos o no finitos en función de sujeto y en función de objeto, los complementizadores, la estructura de las oraciones con complementación y la derivación de éstas a partir de la Estructura-P. Se busca establecer la generalización y la explicación de la complementación del español de Lima. En base a lo expuesto en los capítulos anteriores, se presenta las conclusiones de la investigación y la bibliografía relacionada con el tema de la tesis.

En la última parte, correspondiente a los anexos, se incluye el corpus constituido por las oraciones con complementación, la relación de informantes varones y mujeres, los cuadros de informantes por grupos de edad, los cuadros estadísticos de las oraciones con complementación en función de sujeto y de objeto proporcionadas por los varones y las mujeres, la estadística de las oraciones con complementación finita y no finita y la estadística de los verbos que reciben más complementación en función de objeto y de sujeto.

El propósito central de la presente investigación es analizar y explicar el proceso de complementación sentencial que cumple las funciones de sujeto y objeto directo en el español de Lima según el marco teórico del modelo de Principios y Parámetros.

La importancia de este trabajo radicaría en que presenta los datos empíricos seleccionados de las entrevistas hechas a hablantes de la variedad de español de la ciudad de Lima y los relaciona con los aspectos teóricos de la complementación a fin de realizar la caracterización lingüística del proceso centrandó la atención en los predicados, los argumentos y los complementizadores.

El aporte de esta tesis sería que caracteriza el proceso de complementación del español de Lima y verifica que el modelo de Principios y Parámetros es más adecuado que otros como el estructural o el de la teoría estándar.

Expreso mi gratitud a las personas que, en condición de informantes, colaboraron gentilmente en las entrevistas que les hice y grabé en cintas magnetofónicas. Sin este valiosísimo aporte no habría sido posible seleccionar las oraciones y elaborar el corpus de esta investigación, el cual está constituido por 1621 oraciones con complementación.

La investigación desarrollada para la elaboración de la presente tesis ha tenido varias etapas y ha contado con un profesor orientador. Por este motivo, debo expresar mi especial reconocimiento y gratitud al Dr. Félix Quesada Castillo, quien me alentó a desarrollar este trabajo y en la condición de asesor fue mi guía en el estudio de diversos aspectos de la complementación sentencial.

Finalmente, presento esta tesis y la someto a consideración de los miembros del Jurado Examinador para la respectiva evaluación.

CAPÍTULO 1

ASPECTOS TEÓRICO-METODOLÓGICOS DE LA INVESTIGACIÓN

En este capítulo se presenta los aspectos teórico-metodológicos de la investigación, los que han constituido la guía necesaria para el desarrollo del estudio de las oraciones con complementación sentencial del español de Lima.

1.1. El tema de investigación

El interés personal por los temas relacionados con el nivel sintáctico de las lenguas me condujo a centrar la atención en el proceso de complementación sentencial y a considerar la posibilidad de estudiarlo de manera amplia. Por esta razón, elaboré el proyecto de investigación

respectivo para abordar el estudio de dicho proceso sintáctico en el español empleado por hablantes de la ciudad de Lima.

En el presente estudio se ha contado con un número considerable de oraciones proporcionadas por los informantes varones y mujeres de distintas edades. Como primer paso, fue necesario seleccionar y clasificar las oraciones que presentan complementación sentencial. Luego se realizó el análisis a fin de establecer la caracterización lingüística de tales oraciones. Los resultados de esta etapa permitieron verificar los logros obtenidos por Demonte (1982) quien se ocupó de la subordinación sustantiva, a la que ella también denominó “oraciones complemento o de complementación”. A partir de tal contraste, consideré que era posible realizar un estudio basado en el modelo de Principios y Parámetros, el cual proporciona un marco teórico más adecuado para establecer la interrelación de las subteorías de la gramática formal que ha sido internalizada por los hablantes. El modelo mencionado se sustenta en los principios de la gramática universal y establece los parámetros correspondientes a las lenguas particulares.

El estudio desarrolla la investigación de *la complementación sentencial en el español de Lima* a fin de determinar la caracterización del proceso estableciendo el rol de los predicados, la función de las oraciones completivas, las relaciones entre los predicados y sus argumentos, el carácter finito o no finito de los verbos de las oraciones completivas, los complementizadores, la estructura de la complementación, las restricciones a las que está sometida la complementación y la derivación de las oraciones. Luego se presenta las conclusiones de la investigación.

No se trata, pues, solamente del registro, la clasificación y el análisis descriptivo de las oraciones con complementación, sino de la aplicación y la verificación de la teoría lingüística plasmada en el modelo de Principios y Parámetros como un sistema de subteorías que permite dar cuenta de las oraciones completivas de la lengua española de manera más adecuada, lo que significa que posee más poder descriptivo y explicativo que la gramática estructural y el modelo estándar de la gramática generativa.

El estudio de la complementación en el español de Lima ha sido realizado tomando en cuenta la información teórica y los datos empíricos proporcionados por 48 informantes: 24 varones y 24 mujeres. Para lograr la clasificación y el análisis de este proceso sintáctico se ha considerado dos tipos de variables:

A) Lingüísticas

- a. Los predicados
- b. La complementación finita
- c. La complementación no finita
- d. La complementación en función de sujeto
- e. La complementación en función de objeto
- f. La complementación enunciativa
- g. La complementación interrogativa
- h. Los verbos que reciben complementación
- i. Los complementizadores
- j. El movimiento de α
- k. Las categorías plenas y vacías
- l. El ligamiento de las categorías

Estas variables han sido consideradas a fin de establecer el análisis, la clasificación y la explicación de la complementación.

B) Extralingüísticas

a. La edad de los informantes según cuatro grupos:

A. Hasta 25 años

B. Desde 26 hasta 35 años

C. Desde 36 hasta 45 años

D. Desde 46 a más años

b. El género

Masculino y femenino de los informantes para determinar la distribución y frecuencia de la complementación.

Ambos tipos de variables han permitido establecer correlaciones que indican preferencia de tipos de complementación sentencial.

1.2. La importancia de la investigación

El presente trabajo de investigación propone una caracterización de las oraciones complejas que presentan complementación sentencial en función de sujeto y de objeto en el español de Lima. Tal caracterización muestra las estructuras sintácticas y las relaciones gramaticales sostenidas entre los constituyentes de las oraciones. Esto supone la consideración de varios aspectos que han sido señalados parcialmente por la gramática estructural y las primeras versiones de la gramática generativo-transformacional. Sin embargo, la teoría lingüística posteriormente ha

logrado un progreso grande e importante en cuanto a la formulación de propuestas teóricas que dan cuenta de los hechos lingüísticos de una manera más exhaustiva y formal.

En la línea de desarrollo de la teoría de la gramática, considero viable y útil la aplicación del modelo de Principios y Parámetros al estudio de la complementación sentencial en el español de Lima a fin de establecer la caracterización de las oraciones y las restricciones que rigen el proceso.

La presente tesis ha desarrollado el estudio de la complementación sentencial empleando una muestra constituida por un corpus de 1621 oraciones proporcionadas por 48 hablantes de español de la ciudad de Lima. Mas, el estudio tiene alcance general porque también comprende todas las oraciones completivas del español de Lima. Además tiene carácter predictivo porque involucra las oraciones completivas que, pese a no haber sido producidas, también caen bajo el dominio de los principios y los parámetros del proceso de complementación.

La importancia de este estudio radicaría en la presentación de los aportes empíricos y la relación de éstos con los aspectos propuestos por la teoría para tratar la variedad de español hablado en Lima que muestra rasgos peculiares e innovadores en la producción de las oraciones con complementación sentencial, considerando que los resultados servirían para mantener o reajustar la propuesta teórica.

1.3. Los objetivos

En la presente investigación se ha considerado el objetivo general de analizar el proceso de complementación sentencial del español de Lima según el modelo de Principios y Parámetros, y los siguientes objetivos específicos:

- a. Establecer los tipos de predicados que reciben complementación sentencial.
- b. Hacer la clasificación de los argumentos según la función que cumplen y según el tipo de verbo finito o no finito que presentan.
- c. Establecer los aspectos morfológicos, sintácticos y semánticos comprendidos en la complementación.
- d. Determinar los predicados que reciben complementación en función de sujeto y de objeto directo.
- e. Analizar los complementizadores y las categorías tanto plenas como vacías en el español de Lima tomando en cuenta la propuesta teórica del modelo de Principios y Parámetros.
- f. Determinar los rasgos peculiares del proceso de complementación en el español de Lima.

1.4. Los antecedentes

El estudio de la complementación sentencial ha sido abordado por diversos estudiosos aunque no de la misma manera ni con el mismo nivel de amplitud. Así, la gramática tradicional y la gramática estructural la han considerado en el área de la subordinación y se han centrado en el nivel de superficie, pues se han limitado al reconocimiento de la estructura, la función y la clasificación de las oraciones tal como lo han hecho, por ejemplo, Samuel Gili Gaya, Andrés Bello y la Real Academia de la Lengua Española.

Otro estudio bastante minucioso e ilustrativo es el de Demonte (1982), quien se basa en el modelo generativo-transformacional y examina las propuestas teóricas del lexicismo y el transformativismo que abordan el análisis de la subordinación sustantiva. Indudablemente, este trabajo es importante por sus implicaciones teóricas para el estudio de tal proceso sintáctico y el desarrollo de la sintaxis. Sin embargo,

considerando que la investigación en el área de la gramática de las lenguas ha obtenido logros que han enriquecido la teoría, incido en la consideración de otros trabajos realizados por lingüistas, principalmente los que han contribuido a la formulación y el desarrollo del modelo de Principios y Parámetros como Noam Chomsky, Howard Lasnik, Henk Riemsdijk, Edwin Williams, Marina Fernández y Francesco D´Introno.

A continuación presento a algunos autores que han contribuido al estudio del proceso de complementación sentencial, denominado subordinación sustantiva por varios estudiosos entre los que está incluida Violeta Demonte.

A) Gili Gaya, Samuel (1967)

En la tercera parte, “La oración compuesta”, del Curso superior de sintaxis española, el autor desarrolla el capítulo XXI referente a la subordinación sustantiva en el cual clasifica las oraciones en cinco tipos: de sujeto, complemento directo, complemento indirecto, complemento circunstancial y complemento con preposición de un sustantivo o adjetivo. Considerando que la presente tesis enfatiza en las funciones de sujeto y de complemento u objeto directo, presento los ejemplos siguientes:

a. Sujeto

No es probable **que lo sepas**.

El que haya llegado el rey no es seguro.

Eso de que volverán cuando quieran me parece mal.

b. Complemento u objeto directo

De estilo directo

El maestro dijo: **Estad quietos y atended.**

En este caso, dijo don Fernando, **no podemos entendernos.**

De estilo indirecto

El maestro ha dicho **que estuviésemos quietos y atendiésemos.**

Don Fernando dijo **que en este caso no podríamos entendernos.**

Con relación a los verbos, el autor distingue los casos con verbo subordinado en modo subjuntivo y verbo subordinado en modo indicativo. Además establece la correlación temporal entre verbos subordinados y principales, y enfatiza en la regencia del tipo de verbo subordinante.

Cabe señalar que las oraciones anteriores presentan subordinación con verbo finito o flexionado, pero también es posible encontrar oraciones con verbo no finito en la parte subordinada.

Gili Gaya también se refiere a las oraciones interrogativas de estilo directo con verbos de entendimiento y de lengua como las siguientes:

Dime **si ha venido tu padre.**

Yo averigüé **quién ha venido.**

Las oraciones resaltadas son subordinadas o dependientes respecto de las oraciones o cláusulas principales y cumplen las mismas funciones que asumen las frases o sintagmas nominales en las oraciones simples. Esto lo podemos comprobar en los siguientes ejemplos:

Oraciones simples

El uso de este cepillo es recomendable.
sujeto

Te recomiendo **este cepillo.**
objeto directo

Oraciones compuestas con subordinación sustantiva

Es recomendable **que uses este cepillo.**
sujeto

Te recomiendo **que uses este cepillo.**
objeto directo

El estudio hecho por Gili Gaya está enmarcado en el modelo estructuralista, por lo que presenta limitaciones y es necesario considerar otros estudios.

B) Quesada Castillo, Félix (1994)

En el documento "Complementación", el autor presenta una introducción con el propósito de referirse al concepto de complementación oracional o simplemente complementación que corresponde a la concepción gramatical actual y tiene su correlato en la subordinación sustantiva.

Quesada considera que dicho proceso sintáctico consiste en el empleo de argumentos que funcionan como sujeto o como objeto. Esto es mostrado en los siguientes ejemplos:

- a) **Eduardo** obligó a Flor a salir.

Que Eduardo entrara al salón obligó a Flor a salir.

El sujeto **Eduardo** ha sido reemplazado por el complemento tipo oración "**que Eduardo entrara al salón**".

- b) José recordó **a María**.

José recordó **que María salió**.

El objeto directo **a María** ha sido sustituido por el complemento tipo oración "**que María salió**".

El autor señala con claridad que los complementos oracionales se diferencian de las cláusulas relativas y las cláusulas propositivas que

no son argumentos de verbos.

Respecto de la morfología se precisa que genera los tipos de complementación, los que aparecen ejemplificados a continuación.

a) Complemento tipo oración

Max knows **that Burt is a chicken farmer.**

Reconozco **que Alfredo es de Galicia.**

b) Complemento de infinitivo

John believes her **to be a secret agent.**

Juan forzó a María **a salir.**

c) Complemento nominalizado

Nuqa **mikuyta** munani. ‘Quiero comer’.

d) Complemento participial cuando el predicado es un adjetivo o un participio.

Otro aspecto tratado por Quesada (1994) es la sintaxis de la complementación. Al referirse a ésta, alude a la elisión de la frase nominal equivalente dentro de la teoría estándar de la gramática generativa, tal como ocurre en la oración “[El niño_i quiere **[el niño_i comer]]**” que pasa a ser “el niño quiere comer”, y al alzamiento de argumentos, como en “Paul believes Mary **to be an agent**” donde Mary ha pasado a la oración principal a partir de “Paul believes Mary is an agent”.

El tercer aspecto es la semántica de la complementación. Al respecto, el autor establece que es la correspondencia armónica entre el tipo de complemento particular y el predicado de la matriz. Además, indica que hay factores que influyen en la significación de la complementación, tales como la modalidad inherente, el grado de reducción, la selección de complementador, la subordinación opuesta a la parataxis, el status del predicado nocional.

Finalmente, se incluye las referencias bibliográficas en las que es posible encontrar información sobre la complementación. Este trabajo resulta útil e importante porque presenta aspectos teóricos de la gramática generativa relacionados con la complementación que dan una visión de ésta como un proceso que involucra los niveles sintáctico, morfológico y semántico.

Este trabajo es un documento constituido por apuntes que ofrecen una idea general acerca de la complementación oracional o simplemente complementación, que en la gramática tradicional es conocida como oración subordinada sustantiva. Por tal razón, como lo señala el autor, es una guía para el estudio de este proceso sintáctico y la base para futuras aproximaciones de teorías específicas. En consecuencia, la presente tesis pretende desarrollar un estudio más amplio de las oraciones completivas que cumplen las funciones de sujeto y de objeto directo.

C) Solís Fonseca, Gustavo (1995)

El autor desarrolla el tema de la oración compleja en el capítulo V del libro Breve manual de sintaxis. Define la oración compleja como el constructo gramatical que está conformado por más de una cláusula, esto es, que contiene más de un verbo. Considera cuatro procesos sintácticos: yuxtaposición, coordinación, subordinación y seriación.

Con respecto a la descripción de la subordinación, señala que ésta requiere que se distinga entre la cláusula subordinante y la cláusula subordinada o, dicho de otro modo, entre la oración/ cláusula principal o matriz y la oración / cláusula secundaria. También incluye algunas características generales de la estructura de subordinación.

Solís distingue tres tipos de oraciones complejas subordinadas: relativas o adjetivales, complementarias o sustantivas y adverbiales.

Considera que las oraciones subordinadas complementarias son aquellas que funcionan como objeto directo de las respectivas frases verbales de las oraciones principales. A las oraciones complementarias las denomina también oraciones sustantivas. Así, presenta la diagramación arbórea para representar la estructura de la oración “ la abuela anhelaba **que su nieto decidiera estudiar**”.



Diagrama 1

El autor expresa que las oraciones complementarias pueden asumir la función de los nombres o sustantivos, tal como se puede observar en la **oración “que llegara tarde me irritó mucho”** donde la parte remarcada constituye el sujeto de la oración.

Asimismo alude a las oraciones complementarias a las cuales clasifica en finitas e infinitas según tengan verbo finito o no finito respectivamente.

El proceso de complementación es abordado brevemente por el autor en el capítulo V *La oración compleja* donde se hace referencia a los aspectos sintácticos y morfológicos involucrados. Por tanto, es conveniente y necesario realizar un estudio más amplio considerando propuestas teóricas más adecuadas como el modelo de Principios y Parámetros.

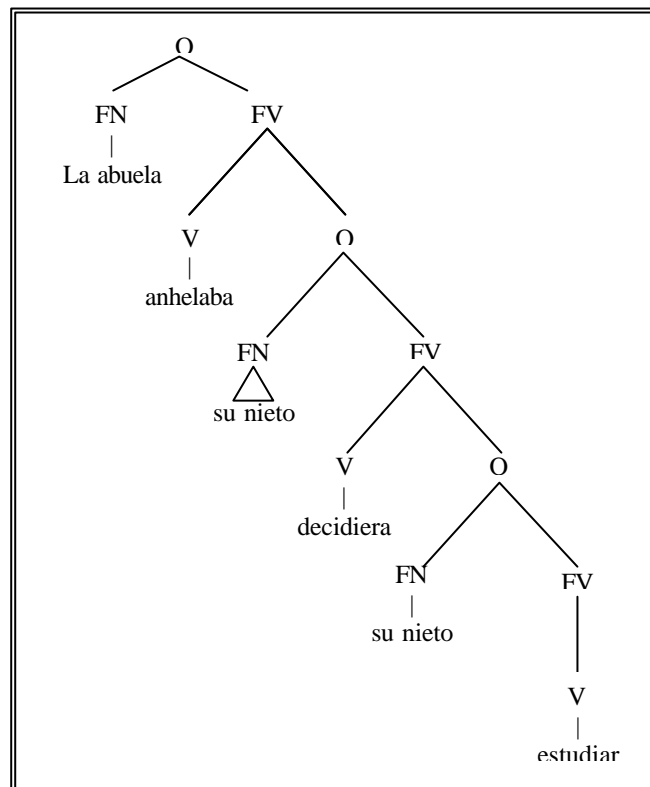
D) D' Introno, Francesco (1979)

Este autor señala que los procedimientos de descubrimiento, clasificación y sustitución permiten definir una gramática, y en particular, una sintaxis. Sin embargo, considera que estos métodos de análisis lingüístico son inadecuados si uno se fija para su investigación unos objetivos mucho más ambiciosos y generales como los que fija la gramática generativo-transformacional (GGT).

Se propone explicar cuáles son los mecanismos sintácticos que le permiten a un hablante del español construir y entender las infinitas oraciones de su lengua.

A continuación se presenta algunos aspectos tratados por este autor.

a. La reflexivización, desarrollada en el capítulo 5, es obtenida mediante el empleo de las siguientes reglas para las oraciones simples:

- I. O → SN SV
- II. SV → se V (a sí mismo) (SP)
- III. SP → P SN

El autor se refiere al proceso de la reflexivización dando como ejemplo la oración “ Luis se dijo (a sí mismo) que no volvería a hacerlo”. Al respecto propone la siguiente solución:

«Asumamos que, además de las reglas reescriturales y transformacionales, el componente sintáctico contiene un léxico, esto es, una lista de los elementos léxicos de la lengua y una regla de inserción que se aplica después de las reglas reescriturales para insertar los elementos en los marcadores sintagmáticos, completando así la estructura profunda».

En consecuencia, el pronombre reflexivo **se** es colocado mediante una regla de inserción en la oración compleja que contiene una cláusula en función de complemento u objeto directo.

La reflexivización convierte el segundo de los SN correferenciales en pronombre reflexivo, si el primero es sujeto. Adicionalmente, se aplica la regla de inserción de **que** antes de la cláusula subordinada.

b. La pronominalización, presentada en el capítulo 6, muestra la estructura de las oraciones que incluyen pronombre. Así, la oración “Pedro dice que María lo insultó” es ambigua en cuanto a la referencia del pronombre **lo**, el cual puede referir a Pedro o a un SN distinto.

La oración es sintácticamente ambigua, lo que implica que se le asigne dos estructuras profundas distintas.

i) Pedro_i decir [_o María insultar a Pedro_i]. En ésta, **lo** refiere a Pedro.

ii) Pedro decir [_o María insultar a él]. En ésta, **lo** no refiere a Pedro.

La derivación de i) es la siguiente:

- EP: Pedro_i decir [_o María insultar a Pedro_i].

- Pronominalización: Pedro decir María insultar a él.

- Formación de clíticos: Pedro decir María insultarlo a él.
- Concordancia: Pedro dice María insultolo a él.
- Inserción de que: Pedro dice que María insultolo a él.
- Movimiento de clíticos: Pedro dice que María lo insultó a él.
- Elisión de pronombre fuerte: Pedro dice que María lo insultó.

La derivación de la oración a partir de ii) se hace partiendo de Pedro decir María insultar a él sin aplicar la nueva regla propuesta, pronominalización.

La representación arbórea de las oraciones i) y ii) es entonces la siguiente:



Diagrama 2

A esta estructura se aplica la regla que ha sido denominada pronominalización cuando la oración se deriva de i), pero no cuando la oración se deriva de ii). Luego se aplican reglas ya conocidas y, además, una regla denominada Inserción de **que**. Esta última transformación tiene el efecto de insertar un **que** al comienzo de toda subordinada que tenga sujeto.

c. La elisión de los sintagmas nominales equivalentes, referida en el capítulo 8, diferencia “las oraciones que incluyen cláusulas subordinadas con que” de “las oraciones que incluyen cláusulas subordinadas con verbo en infinitivo”. Las primeras tienen sujetos distintos; las segundas, sujetos idénticos o correferenciales en las cláusulas principales y subordinadas respectivamente.

El autor presenta los siguientes diagramas arbóreos para mostrar la estructura de las oraciones con verbo finito y verbo no finito.

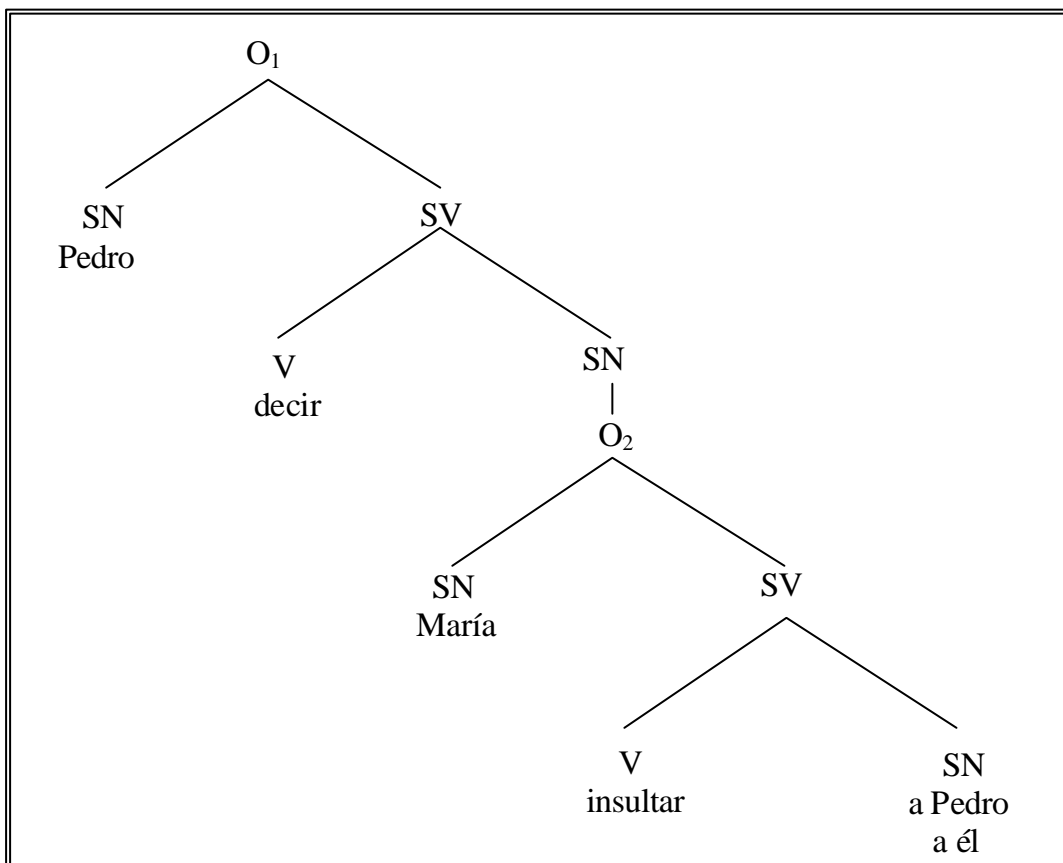

Diagrama 3

Para obtener “Luis quiere que yo cante”, se aplica a (1) concordancia e inserción de que.

Para obtener “Luis quiere cantar”, se aplica a (2) la transformación que recibe la denominación de elisión de los sintagmas nominales equivalentes y luego concordancia.

d. La extraposición, presentada en el capítulo 10, considera la posibilidad de desplazar la cláusula subordinada que cumple la función de sujeto a la derecha de la cláusula principal. Esto lo podemos apreciar en las siguientes oraciones:

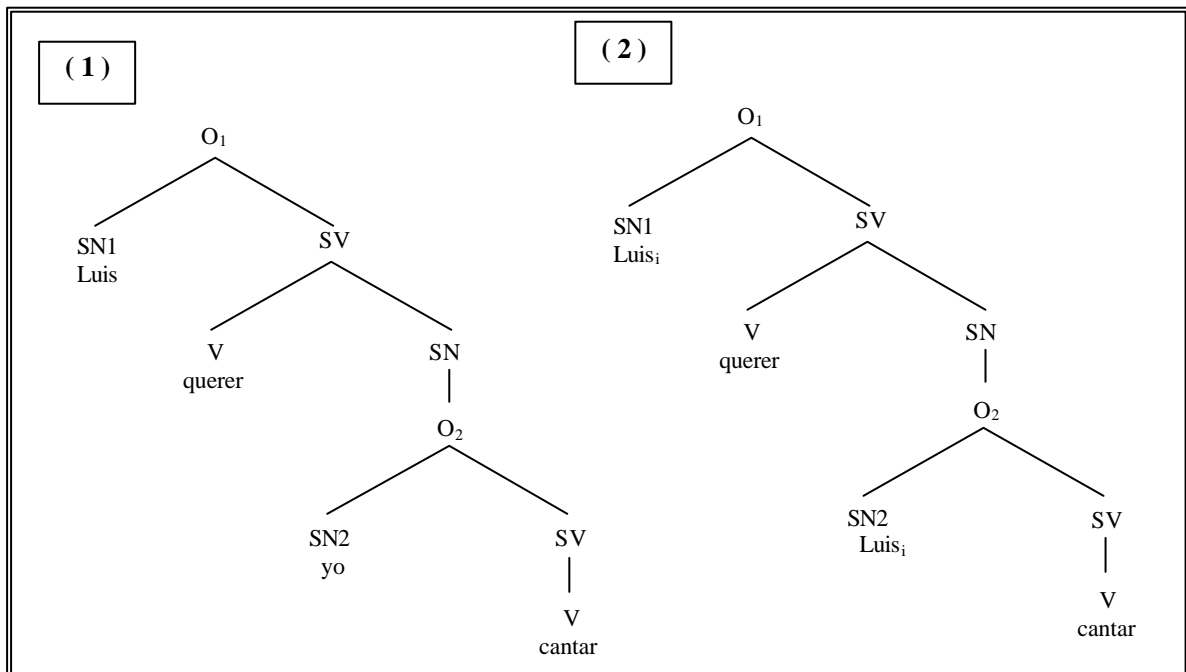
Que Juan tenga razón es dudoso.

Es dudoso **que Juan tenga razón**.

e. Las cláusulas subordinadas no infinitivas

Éstas son consideradas en el capítulo 14, en el cual se analiza aspectos semánticos de las oraciones simples y complejas y se hace comentario sobre la presuposición que puede ser verdadera o falsa. Se divide las oraciones complejas en dos grupos principales: no-factitivas y factitivas. Las primeras contienen una cláusula subordinada introducida por **que**, nunca por **el hecho de que**, y la cláusula principal contiene un verbo no factitivo. Al usarlas, el hablante emite un juicio sobre el valor de verdad de la subordinada. Las segundas pueden ser introducidas por **el hecho de que** y el verbo principal es un verbo factitivo. Al usarlas, el hablante asume que las subordinadas son

- d) Teoría de las Funciones Temáticas
- e) Teoría del Caso
- f) Teoría de la Referencia
- g) Teoría del Control

La teoría lingüística presentada se revela como un modelo deductivo más restrictivo que los anteriores puesto que los sistemas de reglas y los principios propuestos se interrelacionan y cooperan para permitir un número mínimo de representaciones lingüísticas.

La teoría lingüística debe ser restrictiva, pero al mismo tiempo suficientemente flexible para dar cuenta de la variedad de las lenguas naturales. En GB, esa exigencia se resuelve postulando que los sistemas de reglas y los principios de la teoría admiten cierta variación paramétrica.

Esta obra de D'Introno desarrolla aspectos teóricos sintácticos y semánticos según el modelo gramatical GB, indudablemente importantes para el estudio de la complementación, que sirven para el análisis del español y tienen el fin de demostrar la necesidad de reformular algunos postulados teóricos de Chomsky. En vista de que trata muchos aspectos, es necesario relacionar la propuesta teórica al proceso de la complementación en el español de Lima.

Francesco D' Introno (2001) precisa que el propósito es ver en qué medida la teoría lingüística generativa y la gramática del español derivada de ella son empíricamente adecuadas y, por lo tanto, modelos hipotéticos; hacer una revisión de las distintas formulaciones que ha tenido la gramática generativa y plantear algunas modificaciones para dar cuenta de varios aspectos sintácticos del español.

Para esta tesis se ha considerado los capítulos 3, 4 y 5. El capítulo 3 presenta la teoría generativa vigente en los años 80–90, llamada de Rección y Ligamiento, que sirve de base para el modelo de Principios y Parámetros. En estas propuestas, se reduce el poder generativo de las reglas transformacionales y se establece sólo el Movimiento de α y se postula las huellas dejadas por los elementos α desplazados. También se convierte algunas condiciones y sistemas de reglas en principios o teorías que tienen el efecto de determinar cuáles son las representaciones posibles de las oraciones de una lengua. Se considera el Léxico y las reglas de la \bar{X} que generan la Estructura – P a la que se aplica Movimiento de α para obtener la Estructura – S, que se relaciona con la Representación o Forma Fonética y la Forma Lógica. El capítulo 4 está dedicado al Movimiento de α que puede ser a) movimiento hacia la izquierda (movimiento Qu, movimiento de SN, topicalización, monta de clítico) y b) movimiento hacia la derecha (extraposición). También se establece las restricciones de Movimiento de α debido a los nódulos bloqueantes SN, FI y se expone el principio de la categoría vacía. El capítulo 5 presenta la Extracción desde SN o SP, el movimiento Qu, las teorías de subyacencia y ligamiento, y el principio de la categoría vacía. Esto puede ser aplicado en la generación de las siguientes oraciones con complementación:

Dime de qué Qu_i estás hablando h_i.

Dime por qué Qu_i viajarás mañana h_i.

D’Introno (2000) hace un seguimiento del desarrollo del estudio de la sintaxis generativa del español, lo que representa un valioso aporte para conocer los avances y logros de la investigación lingüística; sin embargo, es conveniente tomar lo pertinente para el estudio de la complementación

sentencial en la variedad del español de Lima con el propósito de contrastar los datos empíricos y la propuesta teórica.

E) Demonte, Violeta (1982)

Esta autora desarrolla este proceso sintáctico en seis capítulos con el fin de dilucidar cuál es la derivación correcta de las oraciones compuestas con subordinación que llevan subordinante 'que' o verbo en infinitivo, tal como se expresa en el prefacio. Esto conduce a la determinación de la estructura profunda de las oraciones y a la presentación de reglas transformatorias y restricciones generales que den razón de los procesos lingüísticos involucrados. Más adelante, en el numeral 2.3.2 del capítulo 2, se presenta la propuesta de esta autora.

La obra de Demonte, como ella misma lo señala, no es en modo alguno definitivo ni carece de deficiencias, pretende sugerir líneas y temas de estudio en la gramática del castellano. La limitación es que se sustenta en la teoría estándar de la gramática generativa y, por lo tanto, requiere varias transformaciones para obtener la estructura superficial de las oraciones. Por esta razón, es más adecuado seguir la propuesta del modelo de Principios y Parámetros a fin de abordar el estudio de las oraciones con complementación.

F) Lorenzo, Guillermo y Longa, Víctor Manuel (1996)

Estos autores consideran la propuesta de la teoría generativa orientada a caracterizar el conocimiento implícito que tiene un hablante de su lengua materna y el mecanismo en que se basa la adquisición de una lengua por el niño que comienza a hablarla.

Aluden a Chomsky (1986 a:17), quien considera que el estudio del lenguaje debe concentrarse en tres cuestiones claves:

- (i) ¿En qué consiste el conocimiento de una lengua?
- (ii) ¿Cómo se adquiere tal conocimiento?
- (iii) ¿Cómo se utiliza?

La respuesta teórica a las preguntas anteriores tiene carácter modular. A partir de esta concepción, la teoría de Principios y Parámetros (TPP) es considerada como una teoría articulada en subteorías. Cada una de éstas se ocupa de un submódulo encargado de regular un aspecto distinto de la gramaticalidad de las oraciones. Cada subteoría consta de principios definidos como la expresión de una determinada característica que señala el límite entre lo gramatical y lo agramatical.

Los autores desarrollan la organización del modelo de Principios y Parámetros que distingue en la gramática cuatro componentes fundamentales: el léxico, la sintaxis, el componente de Forma Fonética y el componente de Forma Lógica. Además se considera las siguientes subteorías manejadas: teoría θ o teoría temática, teoría X', teoría del caso, teoría del ligamiento, teoría de la acotación, teoría del control y teoría de la rección.

La teoría planteada por el modelo de Principios y Parámetros permite establecer los niveles de representación de las oraciones con complementación: la Estructura-P y la Estructura-S. La Estructura-P es el nivel que manipula las piezas léxicas seleccionadas para una determinada emisión. Consiste, inicialmente, en una representación de las propiedades de selección mutua entre tales piezas, que son reguladas por la Teoría-è. Esta

representación es encauzada en el molde formal básico de estructura frástica expresada en la Teoría X'. El resultado es, exactamente, lo que se conoce como Estructura-P. En la representación de la Estructura-S se debe incluir las categorías vacías denominadas huellas que son el resultado de la aplicación del movimiento de *a* y ocupan las posiciones dejadas por frases nominales y elementos Qu. Además, es necesario considerar las categorías pro y PRO, las teorías de Ligamiento y de Control, y las coindizaciones respectivas.

Este modelo se sustenta en un conjunto de principios que forman parte de la GU, establecen las condiciones de buena formación de las expresiones lingüísticas y los hablantes conocen porque forman parte de la facultad humana del lenguaje. Así, tenemos la propiedad de «recursividad», los principios de dependencia estructural y de opacidad, el filtro de caso, la teoría temática y el movimiento de *a*.

Dichos principios se relacionan con los parámetros de la lengua particular que, en este caso, es la lengua española. Esto implica que el proceso de complementación está sometido a restricciones que conducen a la producción de oraciones gramaticales y a la adecuada interpretación semántica. Las oraciones con complementación muestran interrelación adecuada entre los predicados y los argumentos que cumplen las funciones de sujeto y de objeto. La postulación de la Teoría de Principios y Parámetros encuentra su verificación en los datos empíricos del corpus de la presente investigación.

Esta obra resulta muy útil y adecuada para el estudio de la complementación porque presenta los principios y las teorías

consideradas en el modelo de Principios y Parámetros. Lo que falta es contrastar éste con una mayor número de datos empíricos para verificar la validez de la propuesta teórica en lo que corresponde al proceso de aplicación de argumentos a los predicados.

G) Mugica, Nora y Solana, Zulema (1989)

Estas autoras desarrollan la teoría de rección y ligamiento que concibe la gramática como una estructura de sistemas o módulos que interactúan.

Se ha considerado útiles para esta tesis los siguientes capítulos:

El capítulo 1 da los supuestos teóricos de la teoría lingüística basados en la Gramática Universal. Ésta, por una parte, debe ser lo suficientemente general y abstracta para ser compatible con la diversidad de las lenguas naturales y, por otra parte, debe ser restrictiva en las opciones que permite para dar cuenta del hecho de que las gramáticas de las lenguas particulares se desarrollan en la mente, en base a evidencia limitada, y la adquisición tiene lugar de modo rápido y uniforme.

El capítulo 3 está referido a la Interrogación producida por Movimiento de Qu. Así tenemos las siguientes oraciones:

¿Con quién crees que María se encuentra h_i ?

Qu_i

¿Dónde dijo Raúl que se encontraba Ana h_i ?

Qu_i

Respecto del sujeto nulo, si bien el sistema flexional del español permite determinar los rasgos gramaticales del sujeto, la indicación morfológica no impide que una oración interrogativa tenga más de una interpretación en la FL. Éste es el caso de la oración “¿quién dijo que

había llamado por teléfono?” que puede ser representada de la siguiente manera:

- i. ¿Quién_i [dijo e_i [que [e_i había llamado por teléfono]]]?
- ii. ¿Quién_i [dijo pro_j [que [h_i había llamado por teléfono]]] ?
- iii. ¿Quién_i [dijo h_i [que [pro_j había llamado por teléfono]]] ?

En (i), **quién** es el sujeto de “decir” y de “haber llamado por teléfono”; en (ii), **quién** es sujeto de la cláusula incrustada; y, en (iii), **quién** es sólo sujeto de “decir”.

El conocimiento del hablante permitirá reconocer de las tres alternativas que él maneja cuál es la pertinente, dada la situación contextual en la que está inserto el enunciado.

Las autoras se refieren también a las restricciones o barreras para la extracción del interrogativo.

El capítulo 4, en el numeral 4.5, incluye el diagrama que da cuenta de la estructura de la oración según la teoría de la X-Barra (\bar{X}).



Diagrama 4

El capítulo 6 desarrolla la teoría de la Referencia que es el estudio de las remisiones textuales posibles entre SSNN, se trate de categorías abiertas (con matriz fonética) o categorías vacías (sin matriz fonética), es decir, el análisis de la correferencia en la oración. Se indica que la teoría de Ligamiento se aplica a las categorías mencionadas.

El capítulo 7 incluye las categorías vacías: huellas de SN, pro, PRO y huellas Qu.

El trabajo de Mugica y Solana (1989) constituye un valioso aporte que aplica la concepción modular al estudio de aspectos de la gramática del español. Como señalan sus autoras, se trata de una propuesta hecha en base a fragmentos de gramática del español. Por lo tanto, es posible partir de él para intentar la caracterización del proceso de complementación del español de Lima contando con más datos empíricos.

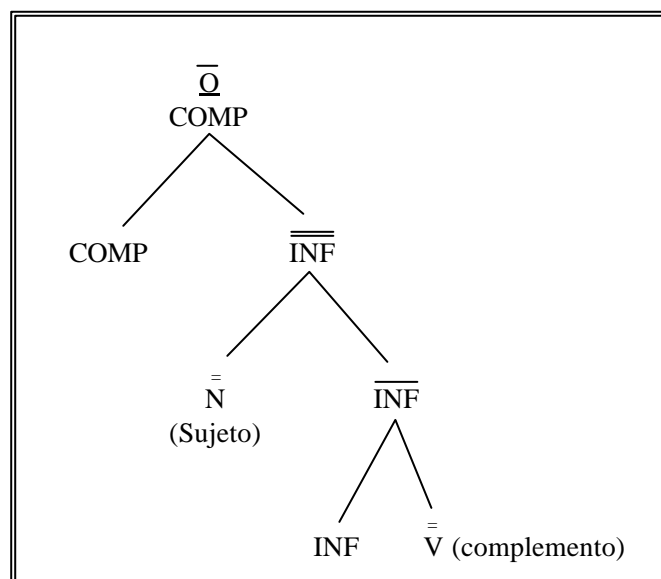
1.5. El marco teórico

En esta sección, se tendrá en consideración:

1) Los planteamientos inscritos en el modelo gramatical denominado Principios y Parámetros que busca describir y explicar el lenguaje en general y las lenguas determinando la naturaleza de la facultad lingüística. Esta consideración cognitiva enfatiza las semejanzas existentes entre las lenguas, por lo tanto, determina las propiedades comunes de las lenguas y los límites dentro de los cuales pueden diferir. Este modelo, que ha sido desarrollado en gran medida por Chomsky (1984, 1988) y Lasnik (1988),

plantea que la gramática es un conjunto limitado de principios generales comunes a todas las lenguas que lleva asociado un conjunto restringido de parámetros responsables de la variación entre las lenguas.

Por una parte, los principios son condiciones de buena formación sobre las expresiones lingüísticas, que tienen validez universal y que el hablante conoce porque forman parte de la facultad humana del lenguaje: son, por tanto, una especie de operaciones mentales. Por otra parte, los parámetros constituyen un sistema de variaciones sistemáticas a manera de opciones disponibles que se dan en las lenguas particulares. Los parámetros se fijarán en un sentido o en otro de acuerdo con la experiencia lingüística disponible, es decir, en contacto con los datos de una lengua en concreto. Al culminar el proceso de fijación, el niño habrá adquirido la gramática particular de una lengua determinada. Así tenemos, por ejemplo, el parámetro del núcleo, el parámetro de sujeto nulo y el parámetro de interrogación.

Los principios que rigen la derivación de la estructura de complementación forman parte de la << gramática mental o cognitiva >> como lo señalan Fernández Lagunilla y Anula Rebollo(1995). Entre los principios que gobiernan la complementación, se puede mencionar los siguientes:

- a) El principio de la dependencia de la estructura que rige el conocimiento que tiene el hablante de español para establecer las relaciones estructurales o de organización jerárquica entre el predicado y el argumento que, en este caso, es una oración completiva. Este principio también rige la complementación y otros procesos en las demás lenguas del mundo, por lo que cabe enfatizar en la importancia teórica de su postulación en la Gramática Universal.

- b) El principio de proyección determina que las propiedades léxicas de las palabras deben estar representadas categorialmente en todos los niveles de la estructura sintáctica. Por ejemplo, los verbos principales o predicados seleccionan sus argumentos oracionales que cumplen la función de complementos. Así, los verbos **considerar**, **desear** y **esperar** están regidos por la regla $V \bar{O}$. Estos verbos pueden recibir tanto una oración completiva como una frase nominal.
- c) El principio de subyacencia establece la condición que regula el movimiento de **a** (FN o elemento Qu).
- d) El principio de la categoría vacía establece que toda categoría vacía no pronominal (huella) debe estar propiamente regida por su antecedente.

El modelo de Principios y Parámetros permite describir y explicar de manera más adecuada las oraciones con complementación. Esta teoría contribuye a analizar las oraciones completivas finitas y no finitas en función de sujeto y en función de objeto. Distingue, además, las categorías léxicas y funcionales y establece la información sintáctica de las entradas léxicas, los nombres, pero cabe señalar que las oraciones pueden ser también argumentos de determinados predicados, por lo que son caracterizados con el rasgo [+proposicional]. Esto es aplicable para oraciones como:

Julio le preguntó por qué no compró el libro.

Las oraciones que reciben complementación presentan la estructura $\bar{O} \rightarrow \text{COMP } O$ donde \bar{O} es la oración completiva, ya que no todos los verbos de la lengua española seleccionan este proceso sintáctico.

La complementación es un proceso sistemático que está regulado por principios, según se ha señalado anteriormente, y muestra variaciones paramétricas en la lengua española. Se caracteriza por tener su organización

estructural con predicados y oraciones que son sus argumentos; la selección semántica entre el predicado (verbo de la oración principal) y la oración complementante o argumento; la selección de las oraciones completivas declarativas o interrogativas; la función de las completivas: sujeto y objeto; la aplicación del movimiento de *a* y la generación de las categorías vacías resultantes denominadas huellas; el establecimiento de las relaciones entre los elementos referenciales en base a la teoría del ligamiento y la aplicación de la teoría de control.

2) Respecto de los predicados, como elementos de la complementación, se seguirá a Paul Kiparsky y Carol Kiparsky, quienes consideran las clases de predicados factivos y no factivos, y también a Violeta Demonte (1982) que menciona las siete clases semánticas de predicados propuestas por Karttunen. En dicha clasificación se incluye los verbos factivos como **ser trágico, ser raro, ser sorprendente, ser significativo, sentir, lamentar, descubrir**. También se considera las hipótesis relacionadas con la subordinación nominal formuladas dentro de la teoría de la gramática generativo-transformatoria, los argumentos y las limitaciones según Demonte. Es importante señalar si los tipos de subordinadas están generadas en una única estructura o en diferentes estructuras profundas. Es relevante que se tenga en cuenta los aspectos semántico y sintáctico, y la gramática universal.

1.6. Las hipótesis

Hipótesis 1 (General)

Las oraciones con complementación en función de sujeto y en función de objeto que han sido proporcionadas por los informantes son gramaticales porque están gobernadas por los principios de la gramática

universal (la dependencia estructural, la proyección, la subyacencia y las categorías vacías) y siguen los parámetros de la gramática de la lengua española (complementación finita, no finita, en función de sujeto, en función de objeto, declarativa e interrogativa).

Hipótesis 2

La caracterización de las oraciones con complementación sentencial se sustenta en el tipo de predicado que recibe argumento.

Hipótesis 3

Los complementizadores son categorías funcionales que están en la estructura-P y cuya presencia en las oraciones completivas está determinada por los predicados, el carácter finito o no finito de los verbos subordinados y los sujetos de las cláusulas completivas.

Hipótesis 4

La predominancia de la complementación en función de objeto sobre la que cumple la función de sujeto está determinada, por una parte, por aspectos sintácticos y semánticos fundamentalmente y, por otra parte, por la mayor importancia de la primera función sobre la segunda en la intercomunicación de los hablantes.

Hipótesis 5

Los datos del corpus del español de Lima exigen la propuesta de una nueva clasificación de los predicados que propondremos en el capítulo 4.

1.7. La metodología

La realización de la investigación ha requerido la aplicación de una metodología para llevar a cabo las diversas etapas del estudio y lograr la verificación de las hipótesis planteadas, es decir, contrastar la propuesta teórica del modelo empleado con los datos empíricos. Se ha empleado los métodos deductivo e inductivo a fin de relacionar la teoría y los datos. El método deductivo ha servido para desarrollar investigación a partir de consideraciones teóricas referidas a la complementación que posteriormente han sido contrastadas con los datos del corpus. El método inductivo ha sido empleado para analizar las oraciones que presentan complementación y establecer posteriormente la caracterización del proceso en el español de Lima dentro del modelo de Principios y Parámetros.

En esta sección se ha considerado los siguientes aspectos:

El universo

El universo de la investigación está constituido por el conjunto de hablantes de español que viven en la ciudad de Lima.

La muestra y los informantes

La muestra de estudio fue establecida considerando que los informantes pertenecen a diferentes grupos según la edad (4 rangos) y la actividad u ocupación (estudiantes, técnicos, amas de casa, obreros, profesionales). Preferentemente, se incluyó hablantes de castellano nacidos en Lima o que tienen muchos años de permanencia en nuestra capital.

Esto permitió obtener un gran número de oraciones, de las cuales se seleccionó las oraciones con complementación. La muestra quedó

constituida por 48 informantes: 24 varones y 24 mujeres que están distribuidas en cuatro rangos de edad, tal como se muestra en el siguiente cuadro.

Género Grupos de edad	Varones	Mujeres	Subtotal
	A. Hasta 25 años	6	6
B. De 26 a 35 años	6	6	12
C. De 36 a 45 años	6	6	12
D. De 46 a más años	6	6	12

Total general: 48

(Ver anexos 4 y 5)

Los informantes proporcionaron oraciones ante preguntas planteadas sobre el lugar de nacimiento, ocupación, estudios realizados, actividades realizadas en las horas libres, anécdotas, viajes realizados, libros preferidos, programas radiales, programas televisivos, entre otras.

El corpus

Previamente, las grabaciones hechas en cintas magnetofónicas fueron transcritas para registrar las oraciones. Éstas fueron clasificadas según la clase a la que pertenecían con el propósito de seleccionar solamente las oraciones complejas con complementación sentencial. De este modo, el corpus de la investigación está constituido por 1621 oraciones distribuidas de la siguiente manera:

- a. Proporcionadas por los varones

En función de sujeto	En función de objeto	Total
214	511	725
b. Proporcionadas por las mujeres		
En función de sujeto	En función de objeto	Total
282	614	896
(Ver anexos 6, 7 y 8)	Total general: 1621 oraciones	

El status de esta diferencia es que las oraciones completivas en función de objeto representan un porcentaje mayor que las de sujeto. Posiblemente, esto ocurra por la mayor incidencia sintáctico-semántica de la función de objeto en la complementación sentencial, pues ocurre tanto en las oraciones proporcionadas por los varones como en las proporcionadas por las mujeres.

Además las oraciones con complementación son clasificadas en finitas y no finitas según se indica a continuación:

Complementación en función de objeto			Complementación en función de sujeto		
Finita			Finita		
H	M	TOTAL	H	M	TOTAL
395	451	846	82	54	136
No finita			No finita		
116	163	<u>279</u>	132	228	<u>360</u>
		1125			496

Total general : 1621 oraciones con complementación

Las etapas de desarrollo

En el desarrollo de la presente investigación, las etapas consideradas fueron las siguientes:

- a) la exploración de la investigación, que ha consistido en la búsqueda de información bibliográfica y los estudios hechos sobre la complementación;
- b) la recolección de datos, en este caso, la grabación de las entrevistas proporcionadas por los informantes varones y mujeres;
- c) la transcripción de las entrevistas grabadas en cintas magnetofónicas;
- d) la selección de las oraciones con complementación sentencial en función de sujeto y en función de objeto directo tanto finita como no finita;
- e) el análisis de las oraciones con complementación considerando la estructura, las clases, los predicados, los argumentos y los complementizadores, y
- f) el establecimiento de la caracterización de la complementación sentencial en el español de Lima según el modelo de Principios y Parámetros estableciendo los principios y los procesos pertinentes. Además se plantea la explicación de los procesos sintácticos y la correlación con aspectos semánticos y morfológicos a fin de establecer las posibilidades y restricciones correspondientes.

CAPÍTULO 2

LA COMPLEMENTACIÓN SENTENCIAL

En este capítulo se presenta un estudio introductorio del proceso de la complementación sentencial considerando el concepto, la clasificación, algunos estudios realizados como el de los predicados de Paul Kiparsky y Carol Kiparsky, y la propuesta de Violeta Demonte. Luego, por nuestra parte, hacemos una propuesta para el estudio de dicho proceso en el español de Lima.

Es importante señalar que la teoría lingüística actual establece no sólo los principios que determinan la gramaticalidad de las operaciones sino también las razones de la agramaticalidad de las mismas. Por un lado, tenemos los principios de la gramática universal como el principio de la dependencia de la estructura según el cual el conocimiento que tiene el hablante de su lengua descansa en las relaciones estructurales o de organización jerárquica que entablan las unidades lingüísticas en la oración y

no en el orden secuencial o lineal. Este principio se aplica, por ejemplo, cuando se forma oraciones interrogativas para cuya construcción no basta conocer las categorías sintácticas de las palabras, sino también sus relaciones estructurales dentro de la oración. Éste y los principios de proyección, subyacencia y de la categoría vacía han sido presentados en 1.5. Otros principios son los siguientes:

- a) el criterio temático (criterio θ), principio central del módulo regulador de la interpretación semántica de las expresiones lingüísticas, exige que toda pieza léxica tenga una red temática y que todo argumento en la estructura sintáctica debe recibir papel temático;
- b) el filtro de caso que está implicado en todas las estructuras lingüísticas en que aparezcan argumentos o expresiones nominales, esto es, elementos con forma y significado;
- c) el principio de movimiento de α que regula las condiciones bajo las cuales se ha producido el desplazamiento de elementos; y
- d) el principio de opacidad que consiste en la existencia de propiedades gramaticales importantes de las lenguas que no se pueden descubrir y enunciar si nos atenemos a su análisis superficial, sino que se necesita aplicar unos complejos mecanismos teóricos de descripción mediante los cuales se pueda explicitar esas propiedades gramaticales implícitas pero fundamentales. Esto lo señala Guillermo Lorenzo González (2001).

Chomsky (1992) también trata los principios de la estructura del lenguaje.

Cabe hacer referencia a Fernández Lagunilla (1995), quien señala que los principios no son específicos de ninguna lengua particular sino fenómenos generales motivados independientemente del tipo de lengua y del tipo de construcción o unidad que interactúan unos con otros para formar las estructuras lingüísticas de cualquier lengua humana ₁.

Por otro lado, la teoría gramatical en el modelo de Principios y Parámetros considera los parámetros que son opciones limitadas como el parámetro del núcleo-complemento que determina el orden en que se disponen los elementos de una secuencia lingüística y el parámetro de sujeto nulo que determina si el sujeto de una oración puede o no ser omitido.

La teoría también considera las restricciones, por ejemplo, a) en la regulación de las relaciones anafóricas entre los elementos nominales de la oración en posiciones argumentales y b) en la aplicación de movimiento de α .

La consideración de los principios y los parámetros planteados por la teoría gramatical permite describir y explicar de manera más adecuada los aspectos sintácticos de las lenguas como la complementación en el español, proceso que es abordado en la presente tesis.

2.1. Concepto

La complementación sentencial es un proceso sintáctico que consiste en la inclusión de una oración nocional o predicación como argumento de un predicado. Esta predicación constituye un argumento de un predicado que desempeña una función. Esto permite clasificar la complementación en dos tipos: en función de sujeto y en función de objeto, que aparecen ejemplificadas, respectivamente, en (1) y (2).

- (1) (a) Me desagrada **que mientas.**
- (b) Es cierto **que estuve en Ica.**
- (c) Me molesta **que hayas mentido.**
- (d) **Fumar** es dañino para la salud.
- (e) Es lamentable **cómo sucedió el accidente.**
- (2) (a) Julio sabe **que Luis viajó a Ica.**

Este 'continuum' comprende varias clases de complementos que se caracterizan por tener estrecha integración estructural y semántica con la oración principal. Así, tenemos a continuación oraciones completivas que cumplen las funciones sujeto en (4) y de objeto en (5).

(4) (a) Es importante **que cuides tu salud.**

(b) Es importante **cuidar la salud.**

(c) Me agrada **que converses conmigo.**

(d) Me agrada **conversar contigo.**

(5) (a) Te recomiendo **que cuides tu salud.**

(b) Me recomendó **cuidar mi salud.**

(c) Deseo **que viajes conmigo.**

(d) Deseo **viajar contigo.**

Además de la complementación con 'que' podemos tener complementos encabezados por 'si' y por FQu. Así tenemos los siguientes ejemplos en (6).

(6) (a) Dime **si irás a la fiesta.**

(b) Dime **por qué Juan llegó tarde.**

2.2. Clases

La complementación puede ser clasificada según diversos criterios. Para propósitos de esta investigación se ha considerado si la oración completiva tiene verbo finito o verbo no finito, si cumple la función de sujeto o de objeto y si es enunciativa o interrogativa. A continuación se presenta las clases de complementación.

2.2.1 Finita

La complementación finita es expresada mediante una cláusula subordinada que presenta verbo finito, es decir marcado con el rasgo [+Flex]. De acuerdo con la estructura planteada por la teoría de la \bar{X} , la categoría Flex aporta la información relativa al tiempo, la persona, el modo, el número; es definida por los rasgos [\pm T(tiempo)] y [\pm C(concordancia)] y se materializa en los afijos flexivos del verbo.²

Los complementos finitos prototípicos son como las cláusulas independientes y tienen las siguientes características:

- a. llevan su propio tiempo y aspecto, y
- b. expresan sus propios sujetos directamente.

Por ejemplo, los predicados que reciben complementación son verbos de expresión y conocimiento. Generalmente los sujetos de la oración principal y de la oración complemento son diferentes, salvo que por la referencia según la teoría de Ligamiento sean idénticos o correferenciales. Los sujetos idénticos aparecen coindizados con i y los sujetos distintos con i y j en (7).

- (7) (a) Lucía_i dice **que Juan_j está enfermo.**
 (b) * Juan_i espera **que Juan_i viaje a Tacna.**
 (c) Juan_i creyó **que pro_{i/j} daría buen examen.**
 (d) Mis amigos_i desean **que pro_j vaya al cine.**
 (e) pro_i creo **que pro_i jugué bien.**

En el castellano, la complementación finita presenta un elemento subordinante o complementizador que encabeza la cláusula subordinada ³.

A continuación, los complementizadores aparecen en oraciones asertivas o enunciativas en (8) y en oraciones interrogativas en (9).

- (8) (a) Es importante **que reflexiones**.
 (b) Me molesta **que ese hombre grite**.
 (c) Es cierto **que la niña es buena alumna**.
 (d) Es falso **que Jorge estuvo en Chosica**.
 (e) Espero **que tengas éxito**.
 (f) Deseo **que tu viaje sea placentero**.
 (g) Lamento **que estés enfermo**.
- (9) (a) Dime **si Jorge fue al cine**.
 (b) Dime **si leíste este libro**.
 (c) Me preguntó **si compraste las flores**.
 (d) Dile **si te agradó la comida**.
 (e) Dinos **si sabes la lección**.
 (f) Pregúntale **si llegaron los invitados**.
 (g) Dime **si cumpliste tu promesa**.

También es posible tener oraciones completivas interrogativas y exclamativas como las que aparecen en (10).

- (10) (a) Dime **cómo_i lo hizo h_i**.
 (b) No sé **cómo_i lo haces h_i**.
 (c) Me sorprende **qué_i estás diciendo h_i**.

Estas oraciones han sido obtenidas mediante la aplicación del principio de movimiento de α que permite el traslado del elemento Qu que estaba después del verbo de la oración subordinada y ha pasado a encabezar a ésta dejando una huella en su posición inicial.

2.2.1.1. En función de sujeto

Esta función es asumida por el argumento que es una oración completiva encabezada por el complementizador “**que**” en las oraciones enunciativas o declarativas y por el elemento **Qu** en las oraciones interrogativas cuando sustituye a una FN o es desplazado por la aplicación del movimiento de **a**.

- (11) (a) Es importante **que estudien mucho**.
 (b) Me molesta **que ese hombre sea mentiroso**.
 (c) Resultó **que la niña era buena alumna**.
 (d) Es falso **que Juan haya estado en Ica**.
 (e) Es probable **que mi primo llegue mañana**.
 (f) Me preocupa **qué te sucede**.
 (g) Es una incógnita **cómo ocurrió esto**.

Cabe señalar que, en el modelo estándar de la gramática generativa, la E-P de las oraciones de este tipo tenía la cláusula sujeto al inicio de la oración y que por la regla transformacional de extraposición dicho elemento pasaba a ocupar posición después de la cláusula principal. En el modelo de Principios y Parámetros, este cambio es resultado de la aplicación de movimiento de **a**.

En el modelo de Principios y Parámetros, la complementación finita en función de sujeto presenta el argumento encabezado por el subordinante **que** y, a continuación, el verbo marcado con el rasgo [+Flex]. La oración completiva tiene explícito el sujeto en 11b), c), d)

y e), pero otras veces no está enunciado, por lo que es necesario considerar la categoría vacía **pro** que corresponde en a) al pronombre sujeto ellos o ustedes. En f) y g), las completivas muestran elemento **Qu** que ocupa una posición determinada en la oración. Esto lleva a reconocer que la complementación en función de sujeto es asumida por un argumento enunciativo o interrogativo.

A partir de la observación de las oraciones de (11), resulta necesario considerar la propuesta del modelo de Principios y Parámetros, pues contribuye a caracterizar las mismas de manera sistemática e integral sin quedarse solamente en la estructura superficial. También es importante tomar en cuenta las restricciones a las que está sometida la complementación en función de sujeto, ya que los predicados seleccionan sus argumentos.

2.2.1.2. En función de objeto

Esta función es asumida por el argumento expresado mediante una oración completiva que puede ser enunciativa o interrogativa, dependiendo del tipo de predicado.

- (12) (a) Espero **que tengas éxito.**
(b) Le diré **si desea una taza de café.**
(c) Le preguntaré **dónde vive.**
(d) Deseo **que tengas buen viaje.**
(e) Le recomendaré **que lleve su DNI.**
(f) Lamento **que estés enfermo.**
(g) Dime **si Julio estudió la lección.**

Las oraciones están constituidas por los predicados y sus argumentos. Éstos presentan verbos finitos, es decir marcados con el rasgo [+Flex]. Se puede reconocer completivas —enunciativas e interrogativas—, las cuales pueden tener sujeto explícito o carecer de él. Las enunciativas están encabezadas por el complementizador **que**; las interrogativas se inician con el subordinante **si** o el elemento **Qu**.

En las oraciones de (12), los sujetos de las cláusulas principales y subordinadas completivas son distintos. Aunque es posible tener casos de correferencialidad como en la oración “Mario_i dijo que él_{i/j} protegerá al niño” en la que Mario y el pronombre él admiten tal posibilidad debido a que el elemento pronominal léxico o su huella es sujeto de una oración completiva finita y debe estar libre en cierto dominio local, pero fuera de él puede o no referir a otra unidad. En cambio la oración no puede tener la misma Expresión-R(eferencial) — nombre común o propio— como sujeto en ambas cláusulas₄, pues la oración* “Jaime_i dijo que Jaime_i jugó bien” es agramatical. El sujeto de la completiva es PRO y da lugar a Jaime dijo haber jugado bien o Jaime_i dijo que pro_{i/j} jugó bien.

2.2.2 No finita

Las oraciones que presentan complementación no finita están constituidas por una oración principal y otra subordinada que es el argumento marcado con el rasgo [-Flex] porque contiene un verbo en infinitivo, es decir, una forma no personal. La estructura sintáctica de carácter oracional de las cláusulas no finitas es semejante a la que se ha establecido para las oraciones finitas₅.

Las oraciones completivas tienen la categoría vacía **PRO**, sujeto que puede ser correferencial o no con el sujeto del predicado.

Por ejemplo, tenemos la estructura de la siguiente oración y su correspondiente diagramación.



Diagrama 5

2.2.2.1. En función de sujeto

La complementación no finita en función de sujeto está formada, según el modelo de Principios y Parámetros, con la categoría vacía PRO que es el sujeto y el verbo marcado con el rasgo [-Flex]. PRO puede ser correferencial con el sujeto del predicado o ser **arbitrario** (Arb) si la referencia es general y no precisa. Esta clase de oraciones obedece a principios y restricciones que han sido consideradas a fin de dar cuenta de su generación y representación en

los diferentes niveles. Esto lo podemos reconocer en las siguientes oraciones:

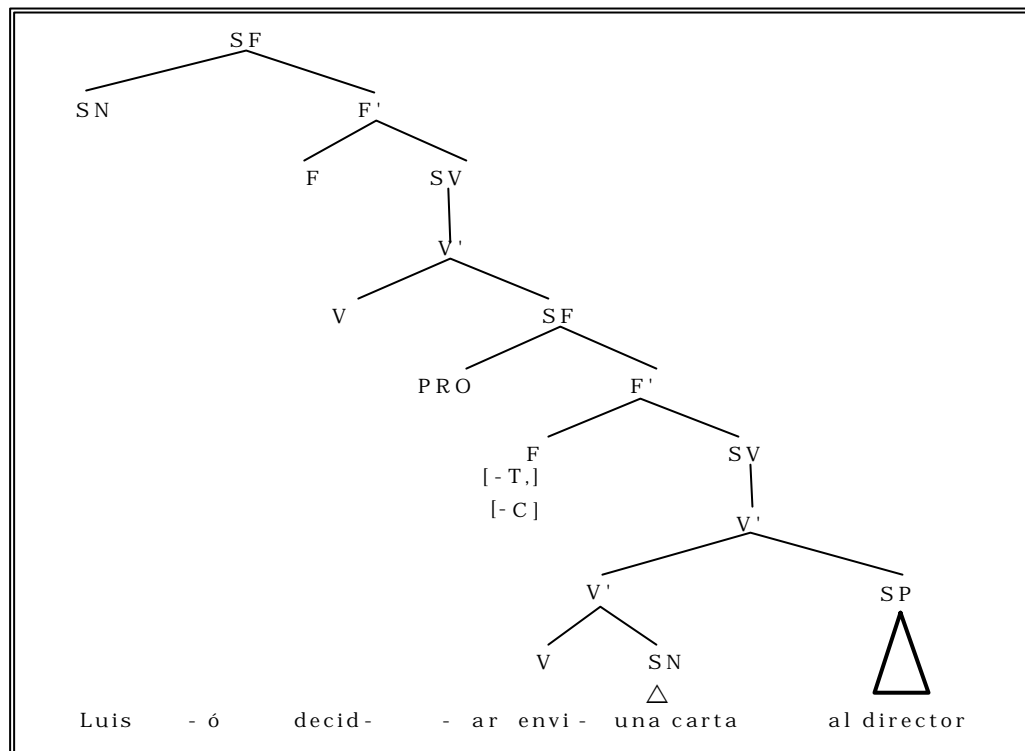
- (13) (a) Es recomendable **PRO**_{Arb} usar este detergente.
 (b) Fue necesario **PRO**_{Arb} usar una sierra.
 (c) Me_i agrada **PRO**_i usar esta ropa.
 (d) Le_i gusta **PRO**_i viajar en tren.

2.2.2.2. En función de objeto

La complementación no finita en función de objeto constituye el argumento del predicado y presenta la categoría PRO y el verbo marcado [-Flex]. El sujeto PRO puede ser correferencial con su antecedente, el sujeto del predicado, como en (14) (a) o no ser correferencial con el mismo como en (14) (b).

- (14) (a) pro_i espero PRO_i viajar a Madrid.
 Ella_i sabe PRO_i tejer chompas.
 Jaime_i prefiere PRO_i viajar en tren.
 (b) pro le_i recomendé PRO_i leer una enciclopedia.
 Él nos_i sugirió PRO_i comprar esta casa.
 pro_i le_i sugerí PRO_i leer más.
 Ella les_i pidió PRO_i permanecer en la sala.

2.3. Estudios realizados en la teoría gramatical

Se considera dos trabajos relacionados con el estudio de la complementación sentencial: el de Paul Kiparsky y Carol Kiparsky, y la propuesta de Violeta Demonte. Para propósitos de la realización de esta investigación, se ha optado por la propuesta del modelo de Principios y Parámetros, que ya ha sido presentado en 1.5 El marco teórico.

2.3.1. Los predicados de Paul Kiparsky y Carol Kiparsky

Dado que la formación de la complementación depende del verbo de la oración principal, considero que la clasificación de los predicados en factivos y no factivos, propuesta por Paul Kiparsky y Carol Kiparsky, y mencionada por Demonte y D’Introno, es útil para analizar ciertas oraciones que presentan complementación sentencial en la lengua española.

Por esta razón, desarrollo a continuación las oraciones con tales predicados.

2.3.1.1. Factivos

Paul Kiparsky y Carol Kiparsky, establecieron que la complementación del inglés era predecible en gran medida a partir de ciertos factores semánticos básicos del tipo de predicados, uno de los cuales es la presuposición por parte del hablante de que la cláusula completiva de la oración representa una presuposición verdadera. Esta consideración llevó a los autores citados a establecer dos paradigmas sintácticos:

- a) el de los predicados factivos y
- b) el de los predicados no factivos.

Los autores citados denominan ‘factivos’ a los verbos que poseen la propiedad semántica de presuponer que la completiva es verdadera. Entre ellos, tenemos los predicados **preocupar**, **entristecer**, **ignorar**, **describir**, **advertir**, **ser aberrante**, **ser raro** y **ser interesante**₆.

También plantean que la presuposición de la oración subordinada debe reflejarse en la estructura generada por la base. Por

tal razón, los predicados factivos tienen una cláusula representable mediante el siguiente diagrama:



Diagrama 6

Las completivas dependientes de verbos factivos pueden cumplir las funciones de sujeto y de objeto directo.

A) En función de sujeto

Si analizamos las oraciones “es importante **que reflexionemos**” y “me molesta **que grites demasiado**”, comprobaremos lo siguiente:

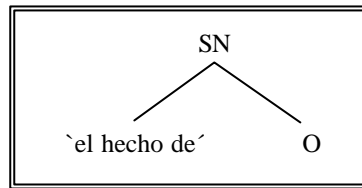
- a) Los predicados factivos aceptan la aparición de “el hecho (de)” seguido del complemento oracional. Así, podemos formar:

Es importante **el hecho de que reflexiones**.

Me molesta **el hecho de que grites demasiado**.

- b) En lugar de las cláusulas con “el hecho de”, únicamente los predicados factivos admiten nominalizaciones que pueden funcionar como sujetos de predicados factivos como “**es estratégico**”, “**es emocionante**”.

Tu reflexión es importante.

Tu grito me molesta.

- c) Los predicados factivos no admiten la conversión de la frase nominal inicial de la cláusula subordinada en sujeto de la cláusula

principal y el resto en construcción de infinitivo como por ejemplo:

- * Tú eres importante estudiar.
- * Tú me molestas ser mentiroso.

d) La extraposición es optativa para las cláusulas dependientes de predicados factivos.

Es importante **que reflexiones**.

Que reflexiones es importante.

Me molesta **que grites demasiado**.

Que grites demasiado me molesta.

Otro aspecto importante ligado a este tipo de complementación dominada por verbos factivos lo constituyen las especies de ‘islas’ sintácticas que planteó Ross (1967)₇. Este autor descubrió que las transformaciones están restringidas por lo que él denomina “restricción del SN complejo”, que bloquea la extracción de elementos fuera de una oración configurada como



Diagrama 7

No puede extraerse ningún elemento si esa extracción hace que dicho elemento tenga que cruzar por encima de un SN que antecede a la oración incrustada. La restricción anterior dará cuenta de por qué las transformaciones de ‘ascenso de sujeto’ y de ‘transporte de la

negación' no pueden aplicarse en el caso de que los predicados fueran factivos.

Podemos considerar los siguientes ejemplos:

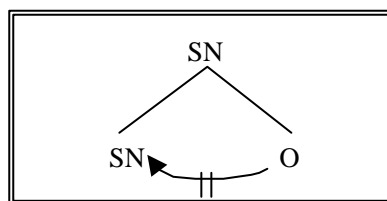
Es trágico **que hayas fracasado.**

* Tú eres trágico haber fracasado.

Es sorprendente **que no hayas comido durante cuatro días.**

* Tú eres sorprendente no haber comido durante cuatro días.

Lorenzo y Longa también se refieren a las restricciones sobre el movimiento₈. Señalan que en los SSNN complejos no es posible desplazar un elemento incluido en una oración que a su vez es dominada por un nudo SN.

Conozco [un libro [que soluciona] [el problema]]].
 SN O SN

* ¿Qué_i conoces un libro que soluciona h_i?

En este caso, se trata de una oración subordinada relativa.

En las estructuras coordinadas, ninguno de los elementos coordinados ni ninguno de los elementos contenidos en éstos pueden desplazarse. Ejemplos:

Necesito leer [[tu primer libro] y [tu último artículo]].
 SN SN

* ¿Qué_i necesitas leer mi primer libro y h_i?

D' Intronno (2001) hace referencia a las cláusulas factivas y da los siguientes ejemplos:

- a. Me molesta el hecho de que no hayan construido un metro en nuestra ciudad.
- b. * Ésta es la ciudad en la que me molesta el hecho de que no hayan construido un metro h_i .

La agramaticalidad se debe a la presencia del SN 'el hecho (de)': si esta cabeza nominal no está presente no hay SN y el elemento Qu no debe cruzar ningún SN, por lo que la oración resulta agramatical.

Sobre las oraciones que tienen verbos factivos que rigen una subordinada encabezada por 'el hecho de', Francesco D'Introno (1979) señala que esta cabeza nominal puede reducirse a 'el hecho', 'el', o puede eliminarse completamente, como puede apreciarse en las oraciones sujeto de (15).

- (15) (a) **El hecho de que tú te vayas** me molesta.
- (b) **El hecho que tú te vayas** me molesta.
- (c) **El que tú te vayas** me molesta.
- (d) **Que tú te vayas** me molesta.
- (e) Me molesta **que tú te vayas**.

D' Introno expresa que no todas las oraciones anteriores tienen el mismo grado de aceptabilidad. Así (b) resulta inaceptable para algunos hablantes y las oraciones que tienen 'el hecho de' son siempre aceptables y también lo son las que tienen simplemente 'que' como (d) y (e), pero para que (d) sea plenamente aceptable debe someterse a Extraposición para dar (e).

D' Introno considera un fenómeno que no implica reglas de movimiento ni la condición de Ross. Hay un proceso transformacional que acepta convertir una cláusula en una frase

nominal. El proceso ha sido denominado 'nominalización' ^{9,10}. Así tenemos:

El (hecho de) que Jaime haya gritado me desagrada.

El (hecho de) haber gritado Jaime me desagrada.

Las oraciones completivas en función de sujeto de predicados factivos pueden ser representadas mediante el diagrama siguiente:



Diagrama 8

B) En función de objeto

De acuerdo a lo planteado respecto de los predicados factivos, sólo éstos llevan una cláusula completiva en función de objeto encabezada en la estructura profunda por la FN 'el hecho de'. Como se trata de analizar los complementos finitos, es necesario indicar que éstos se caracterizan por presentar verbos flexionados los cuales expresan tiempo, modo y concordancia.

También es importante precisar que los verbos de los predicados factivos como **ignorar**, **lamentar**, **descubrir**, **deplorar** expresan la presuposición de que la cláusula completiva objeto es verdadera o falsa.

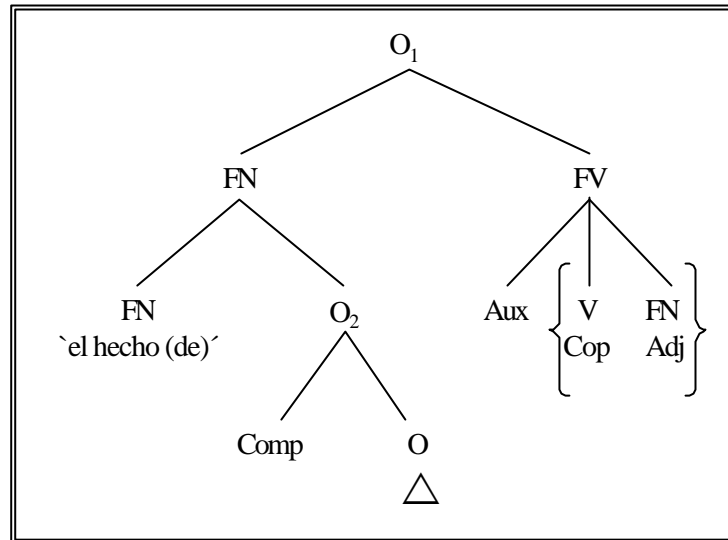
Las cláusulas principales son predicados factivos que no expresan un juicio sobre el valor de verdad o falsedad. Así, pues, el hablante que las usa asume que la subordinada es verdadera, tal como los plantean Paul Kiparsky y Carol Kiparsky. Dicho de otro modo, el hablante presupone que lo anunciado en la completiva se refiere a un hecho real del cual expresa lo que se dice en la principal. En consecuencia, la subordinada es una presuposición lógica.

Las oraciones con predicado factivo y completiva en función de objeto directo tienen la estructura profunda representada en el siguiente diagrama:



Diagrama 9

A partir de esta estructura profunda, podemos obtener las oraciones de (16).

(16) (a) Lamento el hecho de que tú estés enfermo.

(b) Lamento que tú estés enfermo.

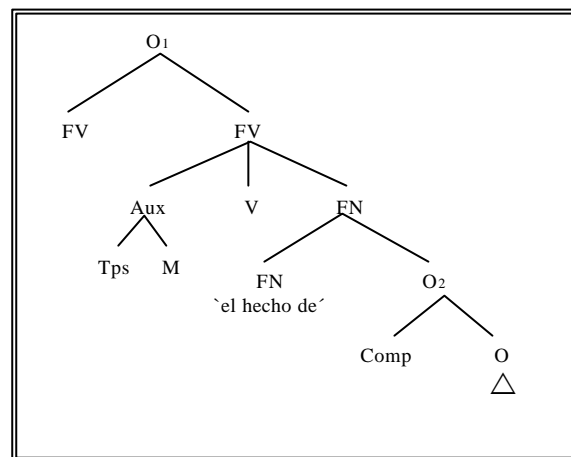
Estas oraciones presuponen que 'estés enfermo' es verdad. A diferencia de las oraciones anteriores, tendremos:

* Yo deduzco el hecho de que estás triste.

* Yo pienso el hecho de que estás enfermo.

Estas oraciones son agramaticales porque el predicado es no factivo y no presuponen que la completiva es verdadera sino más bien expresa una aseveración.

Es importante reiterar que no basta la estructura sintáctica para analizar las oraciones que presentan cláusulas completivas de predicados factivos porque éstas comparten con las oraciones asertivas verbos en modo subjuntivo.

Predicado factivo: Deploro que estés lesionado.

Predicado no factivo: Deseo que vayas a mi casa.

2.3.1.2. No factivos

Las oraciones complejas no factivas contienen un predicado no factivo seguido por una cláusula finita subordinada introducida por 'que', nunca por «el hecho de». Mediante estas oraciones, el hablante emite un juicio sobre el valor de verdad de la subordinada.

Las oraciones completivas no finitas pueden relacionarse con predicados no factivos que constituyen un paradigma sintáctico. En este caso, los predicados no factivos presentan verbos como **ser probable, estar seguro, ser posible, ser verdadero, ser falso, suponer, afirmar, alegar, sostener, creer y concluir**, que Paul Kiparsky y Carol Kiparsky incluyen en el artículo *Hechos*, en el cual se precisa que tales predicados no admiten la aparición del sustantivo “**fact**” [hecho] seguido de un complemento oracional consistente en una cláusula con “that” [que]. A partir de esta consideración, puede darse los siguientes ejemplos:

Es probable **encontrarlo culpable**.

Supuse **encontrar errores en el documento**.

Francesco D'Introno (1979) distingue los siguientes tipos de verbos no factivos.

- a. Verbos que expresan deseo (o no deseo) de que la subordinada sea verdadera o falsa: **querer, desear.**

Quiero que Raúl ame a María.

- b. Verbos que expresan creencia (o no creencia) de que la subordinada sea verdadera o falsa: **creer, pensar, imaginarse.**

Creo que Raúl ama a María.

- c. Verbos como **decir, afirmar y asegurar.**

Digo que Raúl ama a María.

- d. Verbos que expresan una orden: **ordenar, obligar, pedir.**

Le pido a Raúl que vaya a mi casa.

- e. Verbos causativos: **dejar, hacer.**

Dejo que Raúl lea mi libro.

Los verbos anteriores expresan un juicio del hablante (podría ser también de otra persona) sobre el valor de verdad de la subordinada. En cambio hay otros verbos que no expresan un juicio personal del hablante. Éste es el caso de los dos grupos siguientes de verbos:

- a) **es cierto, es falso, es verdad, es seguro.** En este caso, la subordinada enuncia un determinado estado de cosas y la principal asigna valor de verdadera o falsa a tal enunciado.

Ejemplo:

Es cierto que José ama a Rosa.

b) **es posible, parece, es probable.** En este caso, la principal expresa cierta posibilidad de que la subordinada sea verdadera o falsa.

Ejemplo:

Es posible que José ame a Rosa.

A) En función de sujeto

Las oraciones de predicado no factivo incluyen cláusula completiva con verbo finito que desempeña la función de sujeto. La estructura profunda de ellas es diferente de la asignada a las oraciones de predicado factivo, pues no admiten la FN “el hecho de”. Su representación es:



Diagrama 10

A partir de esta estructura podemos obtener las siguientes oraciones por extraposición:

- (17) (a) Parece **que José juega bien.**
 (b) Es seguro **que él viaje a Tacna.**
 (c) Es probable **que Ana tenga razón.**
 (d) Resultó **que el examen fue fácil.**

Estas oraciones admiten la conversión de la frase nominal inicial de la completiva en sujeto de la cláusula principal y cambiar el verbo subordinado al infinitivo, tal como se aprecia en (18).

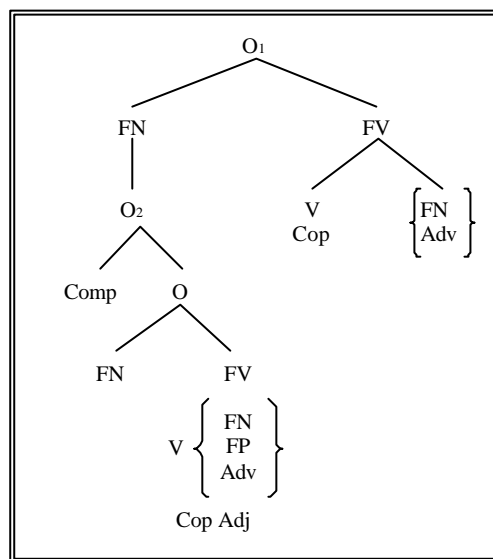
- (18) (a) José parece jugar bien.
 (b) Él está seguro de viajar a Tacna.
 (c) Ana es probable de tener razón.
 (d) El examen resultó ser fácil.

A la diferencia sintáctica entre completivas de sujeto de verbos no factivos corresponde una diferencia semántica como lo señalan Paul Kiparsky y Carol Kiparsky en los siguientes ejemplos:

It is odd that it is raining (factiva).

Es extraño que esté lloviendo.

It is likely that it is raining (no factiva).

Es probable que esté lloviendo.

La factiva comporta la presuposición de que “it is raining” [está lloviendo]: por una parte, el hablante presupone que la cláusula incrustada representa una proposición verdadera y, por otra parte, asevera algo acerca de ésta. En cambio, la gran mayoría de los que sintácticamente se comportan como no factivas carecen de ella. A continuación se presenta una oración completiva con verbo no finito que es argumento del verbo no factivo **parecer**.

Si partimos de la oración “parece [Juan jugar bien]”, el ascenso del sujeto de la cláusula subordinada finita a la cláusula principal se debe a que el verbo jugar no asigna papel semántico ni de sujeto: hay exigencia de que el SN **Juan** de carácter argumental debe estar dotado de papel temático y de la marca de función gramatical, o de caso, que lo identifique como el sujeto de la oración que está regido por FLEX.

En consecuencia, por la aplicación de movimiento de FN, la oración queda formada como ‘Juan_i parece PRO_i jugar bien’₁₁ y no *Juan parece que juega bien.

El elemento desplazado ocupa una posición estructural superior en la jerarquía sintáctica desde donde tiene mando –C sobre su huella y desde donde puede actuar como antecedente de ésta. Cuando la FN está ligada al verbo en infinitivo no recibe papel o rol temático. En cambio, al estar antes del verbo finito, sí asume el rol de sujeto y recibe caso nominativo regido por [Flex] del verbo parece.

B) En función de objeto

Las oraciones con predicado no factivo tienen cláusulas completivas con verbo finito encabezadas por los subordinantes o complementizadores **que**, **si**, pronombre interrogativo o carecen de éstos cuando son de estilo directo. La E-P de estas oraciones puede ser representada mediante el siguiente diagrama:



Diagrama 11

Tal estructura da lugar a las oraciones de (19) que incluyen verbos no factivos y completivas de objeto.

- (19)
- (a) Quiero **que vayas a mi casa.**
 - (b) Comenté **que Luis es buen alumno.**
 - (c) Julio considera **que juegas bien.**
 - (d) Mi padre pidió **que tú lo acompañes.**
 - (e) Prefiero **que hables poco.**
 - (f) Espero **que ganes el premio.**
 - (g) Supongo **que eres buen alumno.**
 - (h) ¿Dónde dices **que estudiaste?** (A partir de dices que estudiaste dónde)
 - (i) Sugiero **que leas más.**

Podemos señalar los siguientes aspectos de las oraciones que tienen predicado no factivo:

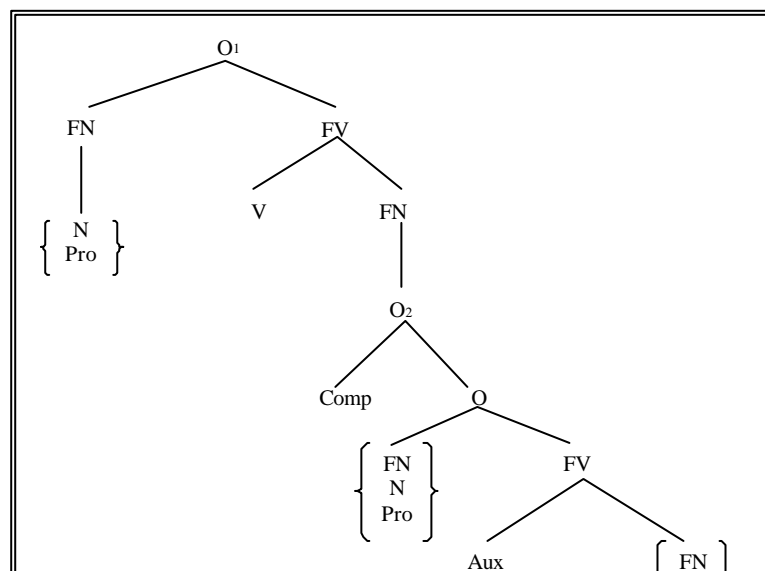
- a) No aceptan la frase nominal ‘el hecho’ seguida del complemento. Esto lleva a comprender la presencia del determinante “el” originada en “el hecho de” en las completivas

con verbo factivo mas no en las completivas con verbo no factivo, lo que da lugar a los siguientes ejemplos:

Lamento **el que vivas así.**

* Quiero **el que vayas a mi casa.**

* Julio dice **el que juegas bien.**

* Mi padre me pidió **el que lo acompañes.**

- b) A diferencia de las oraciones con predicado factivo que están sometidas a la restricción de la frase nominal compleja (Ross, 1967) que impide extraer elementos fuera de la cláusula subordinada, las oraciones con predicado no factivo aceptan la transformación de formación del objeto como en (20).

- (20) (a) Te quiero yendo a mi casa.
 (b) De Luis comenté ser buen alumno.
 (c) Julio te considera jugar bien.
 (d) Mi padre te pidió acompañarlo.
 (e) Te prefiero hablando poco.
 (f) Te espero siendo ganador del premio.
 (g) Te supongo siendo buen alumno.
 (h) Me dicen dónde haber estudiado.
 (i) Te sugiero leer más.

En las oraciones anteriores, el sujeto de la oración completiva es ascendido a la oración principal, se elimina el complementizador y el verbo de la oración completiva es no finito. Las oraciones parten de las formas siguientes:

Quiero que tú vayas a mi casa.

Comenté que Luis es buen alumno.

Julio considera que tú juegas bien.

Mi padre pidió que lo acompañes.

Prefiero que tú hables poco.

Espero que tú seas ganador del premio o espero que tú ganes el premio.

Supongo que tú eres buen alumno.

Ellos dicen dónde yo he estudiado.

Sugiero que tú leas más.

También es oportuno indicar que las oraciones que incluyen cláusulas en función de objeto dependientes de verbo no factivo finito pueden ser analizadas considerando la teoría de ligamiento que forma parte del modelo gramatical denominado Principios y Parámetros.

En el modelo de Principios y Parámetros, la teoría del ligamiento es el módulo de la gramática que estudia las dependencias de tipo referencial entre los elementos FNs que son de tres tipos: anáforas (pronominales reflexivos y recíprocos), elementos pronominales y expresiones referenciales nombres propios y comunes. También la teoría de ligamiento considera las categorías vacías siguientes₁₂:

- a) Huella de SN
- b) Huella de SQu
- c) Pro (sujeto de verbo finito)
- d) PRO (sujeto de verbo no finito).

Noam Chomsky (1988) también se refiere a la teoría de ligamiento₁₃.

A continuación se presenta oraciones en (21) para ejemplificar las categorías anteriores.

- (21) (a) La madre creyó [que su hijo_i se_i vestiría h_i].
 (b) ¿Cuántos jueces_i [h_i han dicho [que ellos_i renunciarán]]?
 (c) Mis primos_i dijeron [que pro_{i/j} irían al cine].
 (d) Pro_i prefiero [que pro_j hables poco].
 (e) Pro_i creo [PRO_i tener la razón].

Chomsky (2003), en 5 Los modelos paramétricos y la uniformidad lingüística, trata el movimiento explícito y el movimiento implícito en la formación de las oraciones interrogativas₁₄.

Es conveniente considerar el resumen de los verbos no factivos presentado por D'Introno (1979).

TIPO DE VERBO	PRESUPOSICIÓN	REMA	ORACIÓN
querer	V	-	V
creer con Subj.	V	-	V
creer con Indic.	V	V	V
decir	V	V	V
pedir	V	-	V
dejar	V	-	V

La importancia de los verbos anteriores radica en que todos reciben complementación objetiva.

2.3.2. Propuesta de Violeta Demonte

Violeta Demonte (1982) estudió la subordinación sustantiva considerando la descripción y la explicación de las oraciones que presentan dicho proceso al que se denomina de esa manera en la terminología tradicional y en cambio en la gramática del inglés se ha utilizado la denominación de ‘complement sentences’ o de ‘complementation’.

Demonte planteó el objetivo de delimitar la caracterización y la derivación correcta de las oraciones compuestas subordinadas sustantivas con verbo finito y verbo no finito. Para lograrlo se basó en el modelo de la teoría estándar extendida propuesta por Chomsky en su obra *Aspectos de la teoría de la sintaxis*. Tal como lo señala la autora, el trabajo no se ha limitado a exponer una solución que funcione bien y se ajuste al marco del modelo teórico —algo que hubiese sido menos arduo y más inobjetable— sino que ha evaluado ciertas propuestas teóricas que son relevantes y de una incidencia más general a fin de fundamentar sus hipótesis y su argumentación.

Como ocurre en toda investigación científica, el resultado es importante por su valiosa contribución para el conocimiento de un fenómeno de la realidad lingüística, pero no es el único ni el último, pues no tiene carácter definitivo, es decir, es susceptible de modificaciones. La autora reconoce que su estudio de la subordinación sustantiva no ha agotado la revisión de todos los aspectos, ya que cabe la posibilidad de plantear otras hipótesis y otros argumentos para revisar el tema.

Considerando la importancia del trabajo de Demonte para esta tesis, a continuación se presenta diversos aspectos tratados por dicha autora respecto de la subordinación sustantiva.

1. La propuesta de los transformativistas hecha por Rosenbaum (1967) consistente en dos tipos básicos de subordinación, subordinación SN y subordinación SV, en una misma estructura profunda para todas las completivas que son semánticamente equivalentes, en la existencia de subordinantes como partículas carentes de significado que deben introducirse transformacionalmente en la estructura derivada de acuerdo con la marca relativa al subordinante que lleve el verbo de la oración matriz. A dicha propuesta se opone el análisis transformacionista de R. Lakoff que intenta superar las deficiencias, aunque se mantiene dentro de la misma concepción de la descripción lingüística, esto es, de la hipótesis transformacionista, pues considera una única estructura profunda para todas las oraciones completivas y asume que los subordinantes carecen de significado. R. Lakoff plantea que existe una correlación entre clases semánticas de verbos y fenómenos sintácticos y que cuando un mismo verbo coaparece con diferentes subordinantes suele ir aparejada alguna diferencia desde el punto de vista semántico. Para dar cuenta del problema, emplea la noción de 'rección de regla' y de la convención para el 'marcado' del léxico implementados ambos en la construcción de 'reglas de redundancia léxica' que correlacionan rasgos semánticos de los verbos con secuencias de reglas transformacionistas.

Demonte considera que éste es un análisis de mayor avance, mas no deja de presentar limitaciones, pues la capacidad predictiva de las reglas de redundancia es puesta en tela de juicio porque constituye sólo un recurso descriptivo y no una hipótesis explicativa.

2. La hipótesis de los lexicistas y los semantistas, que se contrapone a la hipótesis transformacionista. Con respecto a la primera, cabe

considerar el primer manifiesto del 'lexicalismo' (Chomsky, 1967) en el cual se recuerda que «toda gramática es un sistema organizado en una forma muy apretada de suerte que cualquier modificación que se lleva a cabo en una de sus partes suele llevar consigo modificaciones de otras facetas suyas que se extienden en muchas direcciones». Esto conduce a suponer que la ampliación o enriquecimiento de una de las partes de la gramática conduciría a la simplificación o estrechamiento de las otras. Así, se puede enriquecer el léxico y simplificar el componente categorial de la base, o a la inversa, hacer más sencilla la base a costa de tener mayor complejidad de las transformaciones.

3. Las gramáticas tradicionales presentan las siguientes características:

- a) se centran fundamentalmente en la estructura superficial;
- b) por lo general, tratan por separado problemas y consideran en todo caso, aspectos diferentes de un mismo asunto; y
- c) son meramente descriptivas en base a diversos criterios, sean formales, semánticos o psicológicos.

4. El status del subordinante 'que', el cual es considerado una partícula que se origina siempre en la estructura subyacente.

5. El problema de la estructura profunda de las completivas subordinadas sustantivas del castellano y el planteamiento de que los verbos de subordinación se constituyen en subgrupos según sus peculiaridades semánticas y que a cada grupo semántico corresponde una estructura profunda sintáctica especial.

6. El problema de los infinitivos del castellano, su origen, correspondencia con los sintagmas nominales y los factores de

aparición. Se plantea la pregunta ¿los infinitivos son oraciones?

A continuación se presenta algunas ideas fundamentales de Violeta Demonte.

1. Es posible afirmar que no puede postularse una única estructura profunda para todas las completivas. También se refiere a la implicancia de la posibilidad de demostrar que los elementos tradicionalmente considerados como subordinantes no son ni lógica, ni sintáctica, ni semánticamente equivalentes por las siguientes razones:

- a. cuando un mismo verbo se asocia con distintos subordinantes parece llevar matices de significado distintos;
- b. hay, además, tipos de significados que se asocian con las clases sintácticas de completivas y hechos semánticos que determinan el comportamiento sintáctico de las mismas.

Esto abre camino a una investigación en la que se puede precisar los fenómenos de la subordinación y caracterizar mejor la relación que guarda la subordinación con otros fenómenos del lenguaje.

2. Las transformaciones que se aplican a las completivas del castellano exigen que el “que” esté dominado por el mismo nudo que domina a la subordinada. Dichas transformaciones son las siguientes: la pronominalización de O, el ascenso del nudo derecho, la pseudo-escisión, la extraposición (inversión sujeto-verbo) y la elisión del verbo.

3. En los casos en que aparece un infinitivo, es posible asignarle un sujeto y, además, en ciertos entornos sintácticos la oración con infinitivo tiene una paráfrasis perfecta en una oración completa introducida por “que”.

Ejemplos:

Te obligó a arrodillarte.

Te obligó a que te arrodillaras.

4. Siempre se sustituye el infinitivo por una forma pronominal que es el pronombre típicamente oracional “lo”.

Ejemplos:

— ¿ Esperas volver ?

— Sí, lo espero.

5. Lo que sí parece decisivo es la pérdida de carácter oracional que sufre la subordinada a partir de transformaciones por el proceso que junta un verbo matriz con un subordinado y por la regla que copia el sujeto subordinado en el lugar correspondiente al acusativo de la oración inmediatamente superior.

Ejemplo:

Si se parte de la oración “oigo que María canta” cuya estructura profunda se presenta a continuación, luego se puede obtener las oraciones “oigo a María que canta” y “oigo cantar a María”.



Diagrama 12

(b)

**Diagrama 13**

En (b), el SN “María” ha ascendido a la oración principal mediante una regla de copiado para ubicarse a la derecha del verbo “oigo” y el sujeto de la subordinada sigue siendo el mismo.

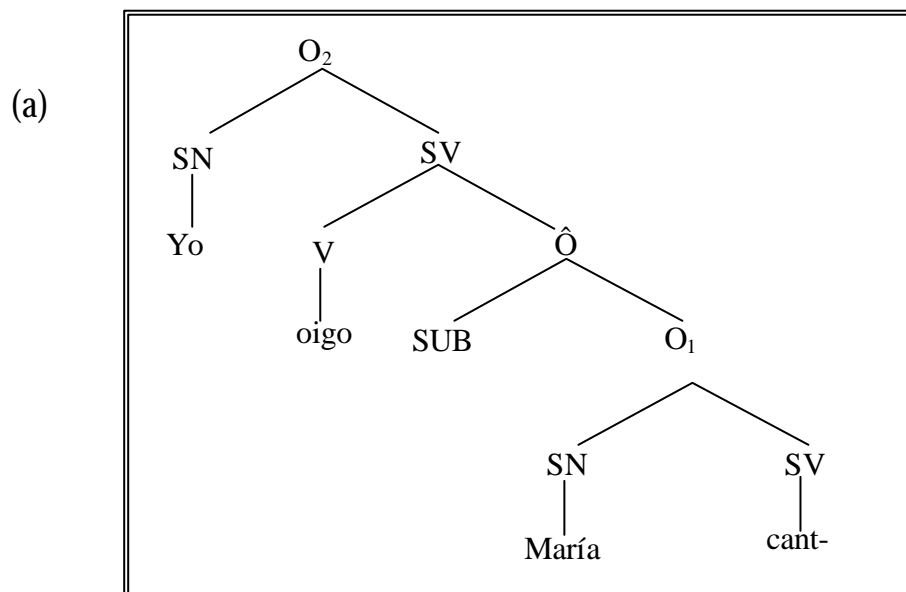
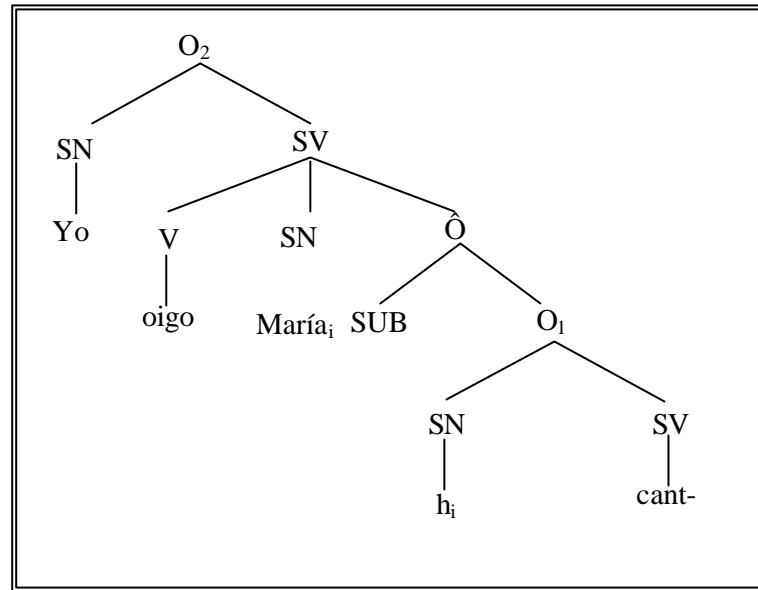
En el caso de la subordinada con verbo en infinitivo, el sujeto es eliminado mediante la aplicación de la regla de equivalencia.

El infinitivo sería, pues, una manifestación del carácter semioracional que pasa a tener una estructura una vez afectada por ciertos procesos lingüísticos.

6. La autora introduce algunos argumentos que sugieren que el subordinante Qu (Wh) no existe en castellano aunque si pueda mostrarse que es necesario que las interrogativas indirectas estén introducidas — al igual que el resto de las subordinadas — por un nudo SUB. Este SUB se realiza como “que” en algunos casos y debe eliminarse en otros.

a) Que y los interrogativos pueden comparecer cuando el verbo subordinante es “decir” o “preguntar”.

Ejemplos: Dile que dónde estabas anoche.

Pregunta que si has sabido algo nuevo.

b) El verbo decir puede tener distintos significados:

Sinónimo de preguntar: dile que dónde está el acta de la reunión de ayer.

Sinónimo de contar: dile que viene.

Sinónimo de ordenar: dile que venga.

c) La partícula que introduce las interrogativas indirectas no es un subordinante sino una manifestación de la variación libre que necesariamente aparece en toda oración en la que se solicita información.

d) Las interrogativas indirectas están sujetas a restricciones que no afectan a los otros tipos de oraciones, peculiaridad que, probablemente, deba atribuirse a su condición de oraciones 'abiertas', es decir, a su naturaleza interrogativa.

Resulta ilustrativo lo que señala Demonte (1977) quien revisa los aportes de L. Karttunen acerca de la lógica de las oraciones completivas. Señala que este autor aspira a indagar en el sistema de las presuposiciones o implicaciones de las subordinadas sustantivas a las que clasifica de acuerdo con criterios fundamentalmente semánticos: según las presuposiciones o implicaciones que conlleven los distintos tipos de predicados subordinantes. No obstante indica las vinculaciones de su análisis con los fenómenos sintácticos de la subordinación y sus consideraciones resultan iluminadoras y fundamentales para la comprensión y explicación de esta serie de fenómenos gramaticales.

Los verbos que reciben subordinadas nominales pueden clasificarse teniendo en cuenta los esquemas sintácticos de subordinación en que participan, bien considerando la función que realice la subordinada, bien la forma del subordinante que deba llevar obligatoria u opcionalmente. Así, tenemos un primer grupo de verbos que reciben subordinadas sujeto (p.ej. parecer, suceder, ser necesario, ser posible, ser raro); un segundo grupo de verbos que sólo admiten subordinadas completivas objeto (p.ej. creer, admitir, decir); un tercer grupo de verbos que llevan una subordinada sólo si hay un SN que se refiere a aquél sobre el cual se ejerce una coacción (p.ej. ordenar y forzar que son predicados de tres argumentos). Los dos primeros grupos de predicados aceptan solamente subordinadas con “que”, los del tercero pueden llevar subordinadas con “que” o con infinitivo.

Según este último criterio, se establece un cuarto grupo de predicados con dos argumentos, uno de los cuales, en forma de subordinada, oficia de objeto directo y puede ir bien en infinitivo o introducido por “que” (por ejemplo, ser capaz de, arreglárselas). Estos predicados constituyen clases sintácticas cuyos miembros tienen propiedades comunes y guardan relación con determinadas transformaciones sintácticas como la presuposición o implicación de éstos por lo que respecta a la subordinada. Este autor distingue siete clases semánticas de verbos, derivadas de estas dos nociones.

Karttunen establece las siguientes clases de predicados teniendo en cuenta ciertas propiedades semánticas:

1. Verbos factivos: ser trágico, ser raro, ser sorprendente, ser significativo, sentir, lamentar, advertir, darse cuenta, descubrir, etc. El complemento de estos verbos es una presuposición de la oración en su totalidad como ocurre en “es raro que Antonio esté cocinando” cuya emisión obliga al hablante a aceptar que la oración complemento es verdadera.

2. Verbos implicativos: arreglárselas, conseguir, suceder, ocuparse, tener el presentimiento, tener ocasión, acceder, etc. Afirmar (1a) “conseguí terminar el artículo” obliga al hablante a aceptar que (1b) “terminé el artículo” es verdadero; la negación de (1a), i.e. (2a) “no conseguí terminar el artículo”, lo obliga a admitir la negación de (1b), i.e. (2b) “no terminé el artículo”. Estos verbos se distinguen de los factivos porque su negación conlleva la aceptación de la negación del complemento; lo que tienen en común es que se entiende que representan una condición necesaria y suficiente que por sí sola determina si el acontecimiento descrito en el complemento se llevó o no a cabo.

3. Implicativos negativos: olvidarse, fracasar, evitar, dejar de, declinar, abstenerse. Un enunciado afirmativo con alguno de estos verbos como predicado implica la negación del complemento y viceversa. Así, la oración “me olvidé de cerrar el grifo” implica la oración “no cerré el grifo”. No parece que todos

los verbos de esta clase tengan un correspondiente implicativo positivo.

4. Verbos-SI: forzar, persuadir, causar, hacer, etc. Estos verbos, al igual que los de (5), se caracterizan por la asimetría entre las oraciones afirmativas y negativas en las que ellos aparecen, ya que en estos casos la implicación se cumple sólo en una de sus posibilidades. El autor los denomina “implicativos en una dirección”, para diferenciarlos de los verdaderos implicativos, los de (2) y (3). En “el abogado hizo/ forzó a / provocó que la sentencia se fallara a favor de María” se supone que el complemento es verdadero. Estos verbos y la mayor parte de los causativos se caracterizan porque su complemento es verdadero sólo cuando aparece en forma afirmativa.

5. Verbos-SI negativos: impedir, disuadir, desanimar. Estos verbos dicen algo acerca de la verdad de su complemento sólo cuando aparecen en oraciones afirmativas (por ejemplo, te impedí estudiar). Se trata de verbos que si están en forma afirmativa implican la negación de su complemento, pero si están en forma negativa no llevan consigo ninguna relación de implicación con respecto a su complemento.

6. Verbos-SOLO SI: éste es el segundo subgrupo importante dentro de los implicativos de una dirección: poder, ser capaz de, tener la oportunidad de, tener el coraje de, ser posible (para mí). Si uno de estos verbos es el predicado principal de una aserción negativa, el complemento implicado resultará falso (p.ej. no fui

capaz de decírtelo frente a frente). La implicación sólo tiene lugar cuando el verbo principal aparece negado. Las oraciones afirmativas no traen ningún presupuesto acerca de la verdad de su complemento.

7. Verbos SOLO-SI negativos: el único verbo que parece pertenecer a esta clase es dudar. Así, en la oración “no dudé de que me llamaría”, el hablante cree sinceramente que lo que indica el complemento se ha cumplido o ha de cumplirse.

El siguiente cuadro de Karttunen (1971c) citado en Demonte (1977) resume las clases semánticas de verbos presentados. Se indica en qué circunstancias una oración principal implica el complemento, o su negación, en cada una de las siete categorías. Se usa el signo + cuando una oración es verdadera, el signo – si una oración es falsa, la variable á puede tomar los valores + o – y se usa para indicar que el complemento tiene el mismo valor de verdad que la oración principal. Se marca con –á el complemento que tenga un valor de verdad contrario al de la oración principal.

Clase	Oración	Oración	Ejemplo
factivo	+/-	+	lamentar
implicativo	á	á	arreglárselas
implic.-neg.	á	- á	evitar
verbo-SI	+	+	causar
verbo-SI neg.	+	-	impedir
verbo-SÓLO SI	-	-	ser capaz de
verbo-SÓLO SI neg.	-	+	dudar

Según Violeta Demonte, los verbos de la subordinación sustantiva que quedan fuera de esta clasificación sin pretensión de exhaustividad ni de sistematicidad y pueden enumerarse son los siguientes:

a) todos los verbos bi-oracionales: probar, indicar, sugerir, mostrar, es decir, los que relacionan una proposición cuya verdad puede darse por supuesta con otra acerca de cuya verdad nada se presupone;

b) todos los verbos realizativos y, más en general, los verbos locutivos o de “decir” ya que éstos no llevan consigo ninguna actitud del hablante con respecto al valor de verdad de la proposición;

c) los verbos que expresan deseo, preferencia, intenciones, expectativas, opiniones, recuerdos, etc., por la misma razón que en el caso b); y

d) los verbos subordinantes no-proposicionales de percepción sensorial.

Demonte considera que aunque quisiéramos atenernos a la clasificación lógica de los predicados no podríamos basarnos exclusivamente en la consideración de sus propiedades presuposicionales e implicativas, sino que deberíamos perfeccionar esa clasificación teniendo en cuenta factores

modales y temporales. Independientemente de esto, sin embargo, el análisis de las clases de Karttunen le ha permitido iniciar ciertas consideraciones sintácticas que pueden, quizá, proporcionar apoyo a las siguientes generalizaciones, relativas al universo de los verbos factivos o implicativos:

a) todos los verbos implicativos y los factivos emotivos pueden llevar completivas de infinitivo;

b) todos los verbos que obligatoriamente llevan completiva de infinitivo cuando el sujeto de la subordinada es idéntico al de la principal (i.e. implicativos, implicativos-neg., sólo-SI, sólo-SI neg. y factivos emotivos), toman que + subjuntivo cuando el sujeto es diferente;

c) las propiedades lógicas de los verbos factivos e implicativos pueden bloquearse en función de su entrecruzamiento con otros ejes, contornos modales y factores temporales; y

d) no hay una correspondencia uno a uno entre clases semánticas y tipos sintácticos de subordinación, pero hay correlaciones importantes y, en general, parecería que ciertos tipos de significados coexisten mejor con determinados patrones sintácticos.

Respecto de la estructura profunda de las sustantivas castellanas, Demonte considera que los verbos de subordinación se constituyen en subgrupos según sus peculiaridades semánticas y

que a cada grupo semántico corresponden unas estructuras profundas sintácticas especiales. Menciona los **verbos factivos** planteados por Paul Kiparsky y Carol Kiparsky en el artículo Hechos en el cual estudian un conjunto de verbos que poseen la propiedad semántica de que el hablante presupone que la subordinada que rigen es verdadera; las proposiciones o enunciados que pueden ser verdaderos o falsos y son introducidas por **verbos proposicionales** como decir, declarar, afirmar, creer, prometer, pensar, imaginar, suponer, esperar, señalar, establecer, proponer, decidir, resolver, ser verdad, ser posible, ser falso, ser necesario, ser cierto, ser probable, concluir, postular. La clase de estos verbos parece incluir integrantes de naturaleza diversa.

Así, algunos como afirmar, decidir, acordar, jurar, prometer, declarar no admiten más que la completiva con “que”; otros como pensar, desear, preferir, creer, aprobar pueden llevar nominalizaciones. A todas las oraciones proposicionales les debe corresponder una misma estructura subyacente puesto que todos los verbos de sus matrices son proposicionales; **las acciones**, las cuales se caracterizan por ser ejecutadas por un agente (por ejemplo, los verbos que llevan subordinadas que describen acciones son preferir, evitar, forzar, permitir, ordenar, prohibir, persuadir, oler, escuchar).

2.4. Propuesta para el estudio de la complementación sentencial en el español de Lima

En la presente investigación se ha optado por seguir los planteamientos del Modelo de Principios y Parámetros para realizar el estudio de la complementación sentencial en el español de Lima. Para lograr este propósito se ha considerado las siguientes etapas en el estudio de las oraciones completivas.

A) En la etapa de análisis

- a. Los predicados: clases según criterios semánticos (factivos y no factivos) y selección de los argumentos
- b. Las funciones que cumplen los argumentos
- c. La complementación finita o no finita de acuerdo al rasgo [\pm Flex]
- d. Los complementizadores en las oraciones completivas
- e. El modo y el tiempo considerados tanto en los predicados como en los argumentos
- f. La determinación de algunas restricciones que rigen la estructura y las relaciones semánticas de la complementación

B) En la etapa de caracterización

- a. La caracterización de la complementación sentencial en el español de Lima considerando los siguientes aspectos involucrados: los predicados, los argumentos según tengan verbo finito o no finito y según la función de sujeto o de objeto, los complementizadores, la estructura y la derivación de algunas oraciones representativas.
- b. El establecimiento de algunos rasgos peculiares de la complementación en el español de Lima

Finalmente, se establece las conclusiones de la investigación respecto de la complementación sentencial en el español de Lima

correlacionando la propuesta de modelo de Principios y Parámetros y la caracterización de dicho proceso.

NOTAS

1. El modelo de Principios y Parámetros es presentado en el capítulo 2 El modelo gramatical del libro Sintaxis y Cognición de Marina Fernández y Alberto Anula quienes explican la importancia de los principios, que dan cuenta de las semejanzas de las lenguas, y los parámetros, que reconocen las diferencias entre las lenguas.
2. Fernández Lagunilla y Anula Rebollo, en el texto citado en la nota 1, al ocuparse de la sintaxis, se refieren a la estructura de las oraciones finitas en el numeral 4.1.2.1. Se utiliza el símbolo categorial SF para sustituir al símbolo O que era utilizado antes de la aplicación del formato de la X' a las categorías funcionales.
3. Fernández y Anula Rebollo (1995) se refieren a los complementantes “**que**” y “**si**” que aparecen, respectivamente, en las completivas asertivas y en las completivas interrogativas indirectas totales.
4. Lorenzo y Longa (1996), en el capítulo 6, desarrollan la teoría del Ligamiento y establecen los principios respectivos para las anáforas, los pronombres y las Expresiones (R)ferenciales.
5. Fernández y Anula Rebollo tratan la estructura de las cláusulas no finitas en el numeral 4.1.1.2.
6. Paul Kiparsky y Carol Kiparsky (1967) desarrollaron el estudio de los verbos factivos que toman presuposiciones subordinadas de sujeto y objeto. Esto es presentado en el artículo HECHOS (Traducción de FACT) en Semántica y sintaxis en la lingüística transformatoria II, compilación de Víctor Sánchez de Zavala, publicada por Alianza Editorial en 1976.
7. Violeta Demonte (1982) se refiere a este asunto en el numeral 6.2. Los predicados factivos de los Kiparsky.

- 8.** Guillermo Lorenzo y Víctor Manuel Longa (1996) se refieren a las restricciones sobre el movimiento en el numeral 5.3.
- 9.** La referencia acerca de la nominalización es hecha en el capítulo 14 Cláusulas subordinadas no infinitivas en Francesco D' Introno, (1979).
- 10.** También se aborda el tema en el artículo 'Observaciones sobre la nominalización' en Semántica y sintaxis en la lingüística transformatoria I, compilación de Víctor Sánchez de Zavala (1976) y en Chomsky (1985).
- 11.** Fernández Lagunilla y Anula Rebollo (1995) se refieren al Principio del Movimiento de SN en el capítulo 5 Las operaciones transformacionales.
- 12.** Fernández Lagunilla y Anula Rebollo (1995) presentan las categorías vacías en el numeral 6.3.4.
- 13.** Noam Chomsky (1988) desarrolla la teoría de ligamiento y la tipología de las categorías vacías en el capítulo 5. Señala que el Principio A se refiere a las anáforas: « Una anáfora está ligada en su categoría regente» y el Principio B, a los elementos pronominales: « un elemento pronominal está libre en su categoría regente».
- 14.** Noam Chomsky (2003) se refiere a las opciones que toman las lenguas del mundo para formar interrogativas constituyentes.

CAPÍTULO 3

ANÁLISIS DE LA COMPLEMENTACIÓN SENTENCIAL EN EL ESPAÑOL DE LIMA

En este capítulo se hace el análisis de las oraciones que presentan complementación sentencial en función de sujeto y de objeto. Las oraciones del corpus de la presente investigación han sido seleccionadas de las oraciones proporcionadas por 48 informantes, 24 varones y 24 mujeres, quienes están ubicados en cuatro grupos de edad y desempeñan diversas ocupaciones, según se indica en la sección “la muestra y los informantes” del capítulo 1 de esta tesis y en los anexos 4 y 5. Las 1621 oraciones que constituyen el corpus son analizadas, considerando los aspectos sintáctico, morfológico y semántico involucrados en el proceso de complementación.

La presente investigación está basada en las propuestas teóricas y metodológicas del modelo de Principios y Parámetros por cuanto éste constituye una teoría adecuada para especificar qué estructuras lingüísticas son posibles y cuáles no, y supone un diseño de la gramática que se articula en torno a una serie de componentes y niveles lingüísticos y a varios módulos o conjuntos de principios que regulan la buena formación de las oraciones. Es importante destacar que este modelo permite realizar la derivación de todos los tipos de oraciones con complementación.

El análisis de las oraciones proporcionadas por los hablantes de español de la ciudad de Lima es importante porque permite estudiar la ‘actuación’ o desempeño de los informantes en la construcción de oraciones con complementación y da la base para establecer la caracterización y la explicación del proceso, aspectos que son desarrollados en el capítulo 4. Se hace la descripción de las oraciones que tienen complementación de acuerdo a la propuesta del modelo de Principios y Parámetros.

El análisis de las oraciones con complementación se ha iniciado con el establecimiento de los predicados y sus clases. Luego se ha considerado los argumentos según la función de sujeto y de objeto. Posteriormente cada uno de estos tipos ha sido analizado según los verbos subordinados, estén o no flexionados, es decir, reconocemos que la complementación puede ser finita o no finita. También se considera los complementizadores, el modo, el tiempo y las restricciones que rigen la generación de las oraciones.

Las oraciones que reciben complementación sentencial presentan una oración subordinada completiva representada con \bar{O} u O' que está formada por COMP y O. Esto se cumple en las siguientes oraciones:

- (1) (a) Yo recuerdo **que se hizo aportaciones desde el año 1998.**
- (b) No sé **si hasta ahora será así.**

- (c) Yo creía **que era un alumno regular.**
- (d) Espero **terminarlos en julio.**
- (e) Está comprobado **que en el Perú se lee poco.**
- (f) Es importante **que te sientas bien.**
- (g) Me gustaría **conocer España.**
- (h) Era necesario **buscar donaciones.**

La consideración de la estructura $\bar{O} \rightarrow \text{COMP O}$, planteada por Bresnan, asumida posteriormente por Chomsky e incorporada en la Teoría de Principios y Parámetros, representa una ventaja ya que permite dar cuenta de la constitución de las oraciones complejas que incluyen oraciones subordinadas sin necesidad de emplear reglas transformacionales para introducir el elemento subordinante como se planteaba en el modelo estándar de la gramática generativa representado fundamentalmente por Chomsky (1965). En este modelo, el componente transformacional recibía un poder excesivo que daba lugar a la generación de oraciones que no se encontraban en las lenguas.

La estructura sintáctica establecida mediante la secuencia COMP O sirve para analizar tanto la complementación sentencial en función de sujeto como la complementación sentencial en función de objeto directo.

La teoría de la X' constituye el módulo de la gramática donde se formulan las propiedades de las categorías sintácticas en una estructura jerárquica en relaciones de dominio. En esta teoría, X es igual a categoría, tanto léxica como funcional, y se establece que cada sintagma está constituido por un núcleo X, un complemento y un especificador. Además en ella se plantea una serie de condiciones₁.

3.1 Los predicados

Es conveniente considerar que la complementación consiste en la relación entre un predicado y un argumento oracional. De esto se desprende que la gramática de las lenguas naturales del mundo, como ocurre en el español, tiene una subclase de verbos que reciben complementación y, por lo tanto, las subordinadas constituyen oraciones completivas.

Los predicados que reciben complementación están constituidos por verbos que en la lengua española se caracterizan por recibir argumentos que cumplen la función de sujeto o de objeto.

Las oraciones del corpus presentan predicados que pueden ser distribuidos en dos grupos:

A. **Predicados que reciben complementación en función de sujeto**

Los más frecuentes son **agradar, encantar, gustar, parecer** y **ser más adjetivo**. Estos predicados reciben argumentos con verbos finito en (1) o verbo no finito en (2).

- (1) (a) Parece que estuvieras en la playa.
 (b) Me da lástima que se endeuden tanto.
 (c) Que los estudios del colegio eran más parecidos a los de la universidad es cierto.
- (2) (a) Me sorprende verla rezando el rosario.
 (b) Me gustaría conocer Estados Unidos.
 (c) Fue maravilloso estar en Colombia.

Los predicados que reciben argumento en función del sujeto son de dos tipos:

FACTIVOS:

Dar gusto y dar pena con que más indicativo

Me da gusto que en el campo, como en Huaral, en realidad hay un nivel de recato y de prudencia.

Me da lástima que se endeuden tanto.

Gustar con que más subjuntivo, lo que más indicativo o con verbo no finito.

Me gusta mucho escuchar música.

Impresionar con que o FQu más indicativo o con verbo no finito.

Me impresionó cómo era el ambiente del campo.

Sorprender con que más subjuntivo o con verbo no finito.

Me sorprende verla rezando el rosario.

Importar, recrear, encantar, agradar y apasionar con que más verbo finito o con verbo no finito.

No importa cuándo tú decides empezar a estudiar.

Me agradó ver la zona arqueológica de Machu Picchu.

Me encanta probar la comida china.

Me recrea hacer ejercicios.

Ser increíble, grato, agotador, gracioso, emocionante, bello, bonito, importante, agradable, maravilloso con verbo finito o no finito.

Es importante que te sientas bien.

Es importante tener una buena trayectoria.

Subir al techo, ver el escenario, ver a la gente arremolinada en la pelea de gallos era emocionante.

Ser interesante, penoso con que más subjuntivo.

Era bastante penoso que a las mejores profesoras no se les diera el mérito.

Ser admirable con que o FQu más indicativo o con verbo no finito.

Fue admirable observar el paisaje.

NO FACTIVOS:

Parecer con que más indicativo o subjuntivo.

Parece que al chofer le afectó la altura.

Ser cierto más indicativo.

Es cierto que la juventud todavía no aporta.

Ser imposible, ser difícil con verbo no finito.

Era imposible acercarse al horno.

Formar una familia es difícil.

B. Predicados que reciben complementación en función de objeto

(3) NO FACTIVOS

Estos predicados son subclasificados de la siguiente manera:

a) De lengua: decir, explicar, contar, mencionar, referir, comentar, opinar, informar, preguntar.

Decir con que o si más indicativo o subjuntivo y con si más indicativo (A veces aparece precedido de su complemento y, por lo tanto, no hay complementizador)

Mencionar con que más indicativo.

Explicar e **informar** con FQu más indicativo.

Preguntar con FQu o con si más indicativo.

Referir, comentar, opinar, e informar, con que más indicativo.

Le comenté que yo más o menos había trabajado en lo que era personal, reclutamiento.

Opino que esa persona no tiene convicción.

Le digo que sí conozco Arequipa.

Decir con que o si más indicativo o subjuntivo y con si más indicativo. A veces aparece precedido de su complemento y, por lo tanto, no hay complementizador **que**.

- b) **De entendimiento:** saber, conocer, recordar, reconocer, entender, descubrir, aprender, recordar, suponer.

Aprende, conocer, recordar, entender, constatar y **suponer** con que más indicativo. **Recordar** a veces está precedido de su complemento y, por lo tanto, no aparece el complementizador.

Saber con que, si o FQu más indicativo o con verbo no finito.

Reconocer con verbo no finito.

Conocí que había ingresado.

Recuerdo que al principio tenía mucho trabajo.

Supongo que uno no tiene miedo porque está con su madre.

No sé si este autor es conocido.

No sabe qué responder.

Yo sí reconozco que me gusta literatura estrictamente científica.

- c) **Declarativos:** declarar, considerar, prometer, creer, esperar, pensar, consultar, constatar, aceptar, calcular, comprobar.

Aceptar, calcular, comprobar, considerar, consultar, constatar, entender y **pensar** con que más indicativo.

Consultar con que o con FQu más indicativo.

Verificar y **explicar** con FQu más indicativo.

Pensar y **prometer** con verbo no finito.

Creer con que más indicativo o con verbo no finito. A veces aparece precedido de su complemento por lo que no hay complementizador.

Yo acepto que la gente pueda tener la religión que quiera.

Comprobé que la maleta no era mía.

Pienso llevar trabajo de campo con mis compañeros.

Creo que el rock y la salsa me gustan más.

- d) **De orden:** aconsejar, recomendar, permitir, mandar, persuadir, inculcar, rogar, reclamar, decidir, determinar, proponer.

Aconsejar con que más indicativo. **Decidir** con que más indicativo o con verbo no finito. **Determinar** con si más indicativo. **Mandar** y **recomendar** con verbo no finito. **Inculcar, permitir, reclamar, requerir, rogar, proponer,** y **sugerir** con que más subjuntivo.

Recomiendo que se retire la violencia.

Decidí emplear mucha experiencia.

Yo propongo que los jóvenes lean bastante.

Sugiero que los padres tengan acceso a la educación.

- e) **De percepción:** ver, observar, mirar, escuchar.

Escuchar, mirar y **observar** con que más indicativo.

Ver con que, si o FQu más indicativo.

Mi padre escuchó que alguien lo llamaba.

Mira que pasan los años.

Observaba que eran drogadictos.

Vi cómo preparaban la pachamanca, cómo hacían sus hornos.

- f) **Volitivos:** querer, desear, intentar, necesitar, pedir, preferir, procurar, anhelar.

Desear, intentar, preferir y procurar con verbo no finito.

Querer y necesitar con que más indicativo o subjuntivo, y con verbo no finito.

Pedir con que más subjuntivo, o con verbo no finito.

Deseo hablar de Arequipa y Ayacucho.

Prefiero verlos por televisión.

Mi padre quería que sea médico o abogado o quizá policía como él.

Siempre rogaba que mi hijo sea varón.

Anhelo terminar la carrera y que la motivación no se acabe.

- g) **Causativos:** dejar, hacer, evitar.

Dejar, hacer y evitar con verbo no finito.

Me dejo llevar por lo que dicen mi papá y mi mamá.

Ella me hace recordar que hay que prender la velita, que hay que rezar.

El canal debería evitar pasar ese tipo de reportaje.

- (4) **FACTIVOS:** descubrir, lamentar.

Descubrir con que más indicativo.

Descubrimos que lo intentaba era decir otra cosa.

Lamentar con que más subjuntivo o verbo no finito.

Yo lamento que a muchos compañeros no les guste leer

3.2 La complementación en función de sujeto

Las oraciones con complementación sentencial en función de sujeto son 496 y representan el 30.60% de un total de 1621 oraciones que constituyen el 100%. (Ver anexo N° 8). Las 496 oraciones con complementación en función de sujeto se distribuyen en 214 proporcionadas por los hombres y 282, por las mujeres, tal como se presenta en los anexos N° 9, 10, 11 y 12.

Las cláusulas u oraciones completivas del corpus que cumplen la función de sujeto han sido clasificadas en dos grupos:

- a) 136 finitas (8.39 %): 82 de los varones (5.06%) y 54 de las mujeres (3. 33%).
- b) 360 no finitas (22.21%): 132 de los varones (8.14%) y 228 de las mujeres (14.07%). Como se puede comprobar, predomina la complementación no finita. (Ver anexo N°12)

Además de señalar que los verbos principales son predicados en las oraciones complejas con complementación y tienen características morfológicas, sintácticas y semánticas, es necesario considerar lo que afirma Demonte (1982) respecto a si los subordinantes o complementizadores se introducen por medio de reglas transformacionales sensibles a los rasgos del verbo principal. «Por tanto, si puede demostrarse que esas partículas contribuyen con algún significado a la estructura lingüística en donde aparecen y que su comportamiento sintáctico presenta características que las equiparan a otros elementos del vocabulario sintáctico, o sea, que de algún modo forman parte del conjunto de los universales sustantivos (cfr. Chomsky,

1965, Cap.I, ap.5), se habrá puesto en tela de juicio esa manera de concebir el papel que los subordinantes desempeñan en la descripción lingüística₂». Esto queda plenamente precisado en la teoría de la \bar{X} , la que considera los complementizadores como categorías constituyentes del sistema complementante que tiene carácter funcional.

En la Estructura-S de las oraciones con complementación, el complementizador aparece cuando el verbo de la cláusula completiva es finito y no aparece expresado cuando el verbo es no finito. Tomando en cuenta este aspecto, a continuación se analiza estos dos tipos en función de sujeto.

3.2.1 Finita

Las oraciones que presentan complementación sentencial en función de sujeto se caracterizan por tener una cláusula subordinada completiva con verbo flexionado cuya estructura está establecida por la regla $O \rightarrow \bar{N} \text{ Infl } \bar{V}$ y está incluida en la estructura sintagmática $\bar{O} \rightarrow \text{COMP } O$. De acuerdo a esto, toda cláusula tiene sujeto, el cual puede aparecer explícitamente o puede ser una categoría vacía como ocurre en el español que es una lengua de parámetro de sujeto [+**nulo**]. Esto se comprueba en el sujeto de las cláusulas de las siguientes oraciones:

- (3) (a) Es probable que José viaje conmigo.
 (b) Me_i agrada que pro_j seas estudioso.

Cabe considerar la propuesta de los Kiparsky quienes distinguen dos tipos de predicados que reciben complementación: a) factivos, cuyos verbos permiten a los hablantes presuponer que la cláusula subordinada completiva es verdadera y b) no factivos, cuyos verbos

no expresan un juicio personal del hablante. Esto es importante porque los predicados seleccionan el tipo de oración completiva que constituye el respectivo argumento.

A continuación se presenta oraciones con complementación finita en función de sujeto proporcionadas por los informantes varones en (6) y oraciones del mismo tipo proporcionadas por las informantes mujeres en (7) (Véase anexo N° 1 para las oraciones de los informantes varones y anexo N° 2 para las oraciones de las informantes mujeres). Cabe señalar que los informantes aparecen codificados. Por ejemplo, en (6) (a) 1-B- H-30 significa N° 1 en la serie de varones, B del grupo B (grupo entre 26 y 35 años) y 30, la edad.

- (4) (a) Me impresionó que el nevado Pastoruri era muy hermoso.
(1-B-H-30)
- (b) Me parece que eso es lo que ha ocurrido. (2-C-H-36)
- (c) Me parece que la idea de Pío XI es hacer una interpretación del Darwinismo a la luz del catolicismo. (2-C-H-36)
- (d) Me parece que es un tipo muy mañoso en términos filosóficos.
(2-C-H-36)
- (e) Parece que todo va viento en popa. (2-C-H-36)
- (f) Me da lástima que se endeuden tanto. (3-B-H-31)
- (g) Todo lo que digas es ley para ellos. (5-A-H-25)
- (h) No me gustaba lo que el profesor decía. (6-B-H-34)
- (i) Todo lo que pasaba quedaba entre ella y yo. (6-B-H-34)
- (j) Me parece que muchos institutos ahorita enseñan bastante bien. (6-B-H-34)

- (k) Que a una persona le den mucha importancia no me gusta. (6-B-H-34)
- (l) Parece que ese pueblo fuera un mercado. (7-A-H-25)
- (m) Parece que al chofer le afectó la altura. (9-C-H-43)
- (n) Que volví a mi colegio donde estudié la secundaria es anecdótico. (9-C-H- 43)
- (ñ) Que los estudios del colegio eran más parecidos a los de la Universidad es cierto. (10-A-H-25)
- (o) Que el ambiente estaba de color azul me impresionó mucho. (10-A-H-25)
- (p) Me impresiona mucho cómo los campesinos viven una crisis terrible. (11-A-H-19)
- (q) Me da pena que mucha gente se queda fuera de San Marcos. (11-A-H-19)
- (r) Sucede que ellos no se habían formado bien seguramente por X razones. (13- B-A-32)
- (s) Me parece que la clave es la educación. (14-C-H-43)
- (t) No me gustaría o no me gusta que la gente venga a catequizar. (15-C-H-40)
- (u) Me parece que el programa del Dr. Maestre es interesante. (17-A-H-22)
- (v) ¿A quién le importa que se hizo la cirugía una vedette? (17-A-H-22)
- (w) Me pareció que Lingüística era una carrera bastante complicada. (18-B-H-26)
- (x) Me parece que la familia es un motor fundamental. (18-B-H-26).
- (y) Me gusta que me preparen una comida rica. (20-B-H-34)

(z) Sería interesante que se encontraran el Sr. Denegri y la Sra. Martha Hildebrandt. (23-H-D-81)

Las oraciones del numeral (6) se caracterizan por los siguientes aspectos:

- a) Presentan verbo marcado con [+ Flex] en la cláusula completiva.
- b) La mayoría tienen la completiva pospuesta a la cláusula principal debido a la Extraposición.
- c) Predominan las completivas encabezadas por el subordinante **que**. Algunas contienen el determinante antes del complementizador.
- d) El mayor número de ellas tiene sujeto explícito [-nulo] en las cláusulas completivas. Sólo algunas tienen sujeto [+ nulo], el cual cabe representar por la categoría vacía **pro**, ya que se trata del sujeto de verbos finitos.
- e) Predominan los predicados que tienen verbo predicativo, pocos tienen verbo copulativo.
- f) Varios predicados presentan verbos con elemento pronominal, el cual permite establecer la referencia.
- g) Hay predominio de las oraciones enunciativas, a excepción de las oraciones (p) y (v) que son interrogativas.

En el caso de (p) se ha producido el movimiento del elemento Qu en la cláusula completiva a partir de la estructura “los campesinos viven una crisis terrible Qu” que da lugar a “Qu_i los campesinos viven una crisis terrible h_i”, ya que el elemento Qu ha dejado una huella.

En el caso de (v), se ha producido el movimiento del elemento Qu en la cláusula principal a partir de la estructura “importa a Qu” que da lugar a “A Qu_i importa h_i” pues el elemento Qu ha dejado una huella.

En cuanto a la morfología de la cláusula completiva, siguiendo a Quesada (1994), cabe señalar que se trata de un complemento tipo-oración que presenta la misma estructura sintáctica que la oración principal, pues ella es un predicado que tiene la misma relación sintáctica entre su sujeto y sus otros argumentos que se dan en la oración principal. Dicho de otro modo, los verbos de las cláusulas subordinadas y principal están flexionados para establecer la concordancia.

En cuanto al aspecto semántico de la complementación finita en función de sujeto, es importante establecer la relación entre el complemento sujeto y la cláusula principal o predicado. El complemento, en su condición de argumento, aporta determinada información a la oración principal.

- (7) (a) Es cierto que Argentina es un país más grande. (1-A-M-25)
 (b) Me parece que Huaraz es una ciudad muy hermosa. (2-B-M-28)
 (c) Me impresionó que la inauguración fue hermosa. (2-B-M-28)
 (d) Parece que hay personas que no están conformes con lo que estudian. (4-C-M-36)

- (e) No importa cuándo tú decides empezar a estudiar. (6-A-M-24)
- (f) Es importante que te sientas bien. (6-A-M-24)
- (g) Me gustaría que cambien los métodos y el sistema de enseñanza. (6-A-M-24)
- (h) Es cierto que extraño a mis amigos del colegio. (8-A-M-20)
- (i) De nosotros depende que los alumnos sean positivos o negativos. (9-C-M-43)
- (j) Fue admirable cómo se realizaba la graduación en el salón de Grados de la Casona de San Marcos. (10-C-M-43)
- (k) Es cierto que tenía alumnos muy buenos en el Liceo Naval. (10-C-M-43)
- (l) Es admirable que vivíamos más en la bomba que en el hotel. (15-A-M-19)
- (m) Que creo en algo es cierto. (15-A-M-19)
- (n) Me extraña que haya gente que coma las hormigas fritas en la selva. (16-A-M-25)
- (ñ) Es bastante penoso que a las mejores profesoras no se les diera ese mérito. (17-A-M-22)
- (o) Es importante que alguien tenga a una persona a quien volcar todos los sentimientos. (18-B-M-34)
- (p) Es importante que cada persona pueda madurar y recapacitar acerca de las cosas que está haciendo bien o mal. (18-B-M-34)
- (q) Es bien difícil que prepare las comidas. (18-B-M-34)
- (r) Me gustó mucho lo que transcurrió en Australia. (18-B-M-34)
- (s) Me encanta cómo la gente afronta la vida. (19-B-M-34)
- (t) Me parece que la fiesta de promoción hubiera sido ayer. (20-C-M-40)
- (u) Sería ideal que se llevaran perfectamente. (20-C-M-40)

(v) Se vuelve una costumbre que el hombre sea el mantenido.
(20-C-M-40)

(w) Me gusta cómo se expresa y escribe Mario Vargas Llosa.
(20-C-M-40)

(x) Me gusta que todos nos sintamos bien. (21-D-M-67)

(y) No me gusta que me impongan sus ideas porque yo tengo las mías. (22-D-M-54)

(z) Es bueno que me inculcaron valores. (23-D-M-58)

Las oraciones del numeral (7) que han sido producidas por las informantes mujeres presentan las siguientes características:

- a) Contienen complementación finita en función de sujeto, es decir, cláusula subordinada con verbo flexionado.
- b) La mayoría tiene cláusula completiva encabezada por el subordinante 'que', algunas tienen 'que' precedido por 'lo'.
- c) Algunas completivas están encabezadas por pronombre interrogativo tal como ocurre en las oraciones l, j y w que han sido formadas por movimiento de FQu a partir de las siguientes estructuras:

No importa cuándo Qu_i tú decides PRO empezar a estudiar h_i.

Fue admirable cómo Qu_i se realizaba la graduación en el Salón de Grados de la Casona de San Marcos h_i.

Me encanta cómo Qu_i la gente afronta la vida h_i.

Me gusta cómo Qu_i se expresa y escribe Mario Vargas Llosa h_i.
- d) Un grupo de oraciones tiene cláusula principal predicado con verbo no copulativo y otro grupo, con verbo copulativo seguido de adjetivo.
- e) Hay predominio de las oraciones que presentan cláusula completiva en función de sujeto pospuesta a la cláusula principal lo que se ha producido por la aplicación de la Extraposición o movimiento de la oración subordinada a una ubicación pospuesta a la oración principal.

f) Varios verbos principales están precedidos por pronombres lo que permite establecer la referencia correspondiente.

Las oraciones del numeral (7) pueden ser agrupadas en dos tipos:

a) Con predicado factivo mediante la cual los hablantes presuponen que la cláusula subordinada completiva es verdadera tal como ocurre, por ejemplo, en las oraciones siguientes:

Me gustaría que cambien los métodos y el sistema de enseñanza.

Fue admirable cómo se realizaba la graduación en el Salón de Grados de la Casona de San Marcos.

Me encanta cómo la gente afronta la vida.

b) Con predicado no factivo mediante el cual no se expresa un juicio personal del hablante tal como ocurre, por ejemplo, en las siguientes oraciones en las que se expresa cuál es o podría ser el valor de verdad de la completiva.

Es cierto que Argentina es un país más grande.

Es cierto que extraño a mis amigos del colegio.

Que creo en algo es cierto.

Se puede establecer la Estructura-P de las oraciones que presentan verbos copulativos y no copulativos en la oración principal y reciben complementación en función de sujeto en los siguientes diagramas:

Con verbos no copulativos

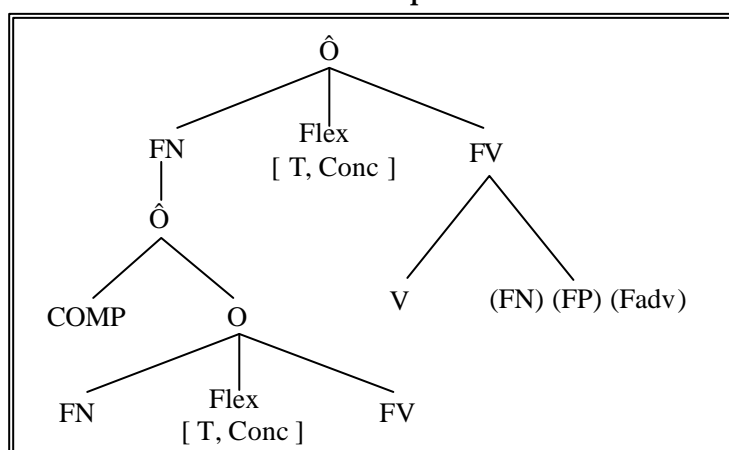

(FN) (FP) (FAdv)

Diagrama 14
Con verbos copulativos



Diagrama 15

También puede expresarse la posibilidad de que la completiva sea verdadera o falsa.

Me parece que Huaraz es una ciudad muy hermosa.

Parece que hay personas que no están conformes con lo que estudian.

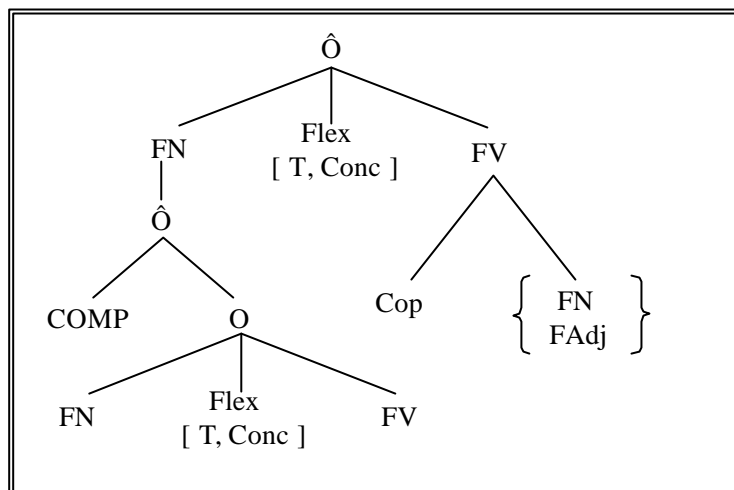
Me parece que la fiesta de promoción hubiera sido ayer.

Comparadas las oraciones de los numerales (6) y (7), se puede establecer lo siguiente:

a) en (6), los varones presentan varias oraciones completivas antepuestas a las oraciones principales, forman las oraciones completivas con determinante más el complementizador *que* y omiten el pronombre sujeto, por lo que es pertinente incluir la

categoría vacía *pro* como sujeto de los verbos finitos o flexionados;

b) en (7), las mujeres presentan las oraciones completivas en función de sujeto pospuestas a las oraciones principales, excepto en *h*, también omiten el uso del pronombre sujeto en las oraciones finitas a las que les corresponde tener la categoría *pro*. En ambos grupos, hay ejemplos de oraciones completivas interrogativas en las que se ha producido el movimiento de la FQu y la generación de la categoría vacía correspondiente.

3.2.2. No finita

Las oraciones complejas que presentan complementación sentencial en función de sujeto con verbo no finito presentan cláusula subordinada completiva cuyo verbo está marcado con [-T, -Conc]. Esta cláusula constituye un argumento de la cláusula principal.

Considerando que toda oración o cláusula tiene FN y FV, cabe establecer que las completivas no finitas están formadas con una categoría vacía **PRO** que viene a ser el sujeto ya que la oración completiva no finita no puede tener sujeto léxico con verbo marcado con [-T, -Conc] y, de acuerdo a la teoría de la referencia, puede dar lugar a una referencia personal precisa cuando el verbo de la cláusula principal está precedido por un pronombre y, por lo tanto, es posible establecer la correferencia. En caso de que no se presente esta situación, el sujeto PRO de la completiva es considerado arbitrario porque deja abierta la posibilidad de referencia.

Esto lo podemos observar en las oraciones siguientes:

- (8) (a) Es importante PRO_{Arb} practicar deportes.
 (b) Será maravilloso PRO_{Arb} estar en Paracas.
 (c) Me_i agrada PRO_i escuchar música.
 (d) Le_i agradó PRO_i estar en la fiesta.

A continuación se presenta oraciones con complementación no finita en función de sujeto que han sido proporcionadas por los informantes varones.

- (9) (a) Hacer un comentario a “Humanis generis” es lo que él ha hecho. (2-C-H-36)
 (b) Es inevitable la persuasión, saber llegar a la gente, buscarle su momento, ver al cliente. (3-B-H-31)
 (c) Me sorprende verla rezando el rosario. (3-B-H-31)
 (d) Me gustaría viajar, conocer y llegar a ese sitio. (4-A-H-25)
 (e) Me gustaría conocer Estados Unidos. (4-A-H-25)
 (f) A mí me gustaría estar solo. (4-A-H-25)
 (g) Tramitar este año la visa es lo que tengo que hacer. (6-B-H-34)
 (h) Nada me cuesta llamar a un amigo que necesita trabajo y decirle: Ayúdame. (6-B-H-34)
 (i) Ir con una persona mayor no me gusta. (7-A-H-25)
 (j) Me gusta mucho escuchar música. (7-A-H-25)
 (k) Es inútil, es ocioso decir que no fue sólo un cocacho sino fueron más. (8-D-H-46)
 (l) Fue maravilloso estar en Colombia. (8-D-H-46)
 (m) Y eso sí me sorprendió ver. (10-A-H-25)
 (n) Enterarme que había un cuartel me impresionó mucho. (11-A-H-19)

- (o) Me gustaba buscar un bien común. (11-A-H-19)
- (p) Me gusta mucho leer. (15-C-H-40)
- (q) A un amigo de mi tío le gustaba mucho pescar con dinamita.
(15-C-H-40)
- (r) Era increíble ver cómo vivía la señora con sus seis hijos.
(16-C-H-44)
- (s) Únicamente me queda juntar mi plata e irme a una cabina.
(17-A-H-22)
- (t) Me gustaría estudiar el italiano. (17-A-H-22)
- (u) Me parece que es primordial tener una familia. (17-A-H-22)
- (v) Jugar fulbito es una de mis pasiones. (18-B-H-26)
- (w) Era imposible acercarse al horno. (18-B-H-26)
- (x) Coexistir con muchas etnias hace que nuestro bajaje sea más rico. (18-B-H-26)
- (y) Me impresionó ver Machu Picchu. (19-C-H-36)
- (z) No me gustaría vivir ahí. (20-B-H-34)
- (a') Irme de vacaciones por tres o cuatro días al campo me gustaría. (20-B-H-34)

El análisis de las oraciones con complementación sentencial no finita en función de sujeto en el numeral (9) permite reconocer los siguientes aspectos:

- a) Las oraciones tienen cláusulas completivas con verbo en infinitivo, es decir, marcados con [-T, -Conc].
- b) La falta de sujeto léxico en las completivas, por lo que éstas requieren una categoría vacía PRO.

- c) Las completivas aparecen, en la mayoría de los casos, pospuestas a las cláusulas principales por la aplicación de la Extraposición.
- d) Algunas oraciones tienen varios verbos en infinitivo y, por lo tanto, varias cláusulas completivas tal como ocurre en las letras b, d y h del numeral (9).
- e) Los verbos que reciben complementación en función de sujeto son predicativos por un lado y copulativos por otro.
- f) Cuando la cláusula principal contiene verbo precedido por pronombre, el sujeto PRO puede ser correferido con el pronombre de la principal. Esto se cumple, por ejemplo, en las oraciones siguientes:

Me_i gustaría PRO_i conocer Estados Unidos.

Me_i impresionó PRO_i ver Machu Picchu.

- g) Otras oraciones no tienen verbo acompañado por pronombre en la cláusula principal, por lo que la referencia del sujeto PRO es amplia y no específica, tal como se da en las oraciones siguientes:

Fue maravilloso PRO_{Arb} estar en Colombia.

Era increíble PRO_{Arb} ver cómo vivía la señora con sus seis hijos.

Para estos sujetos representados mediante PRO_{Arb}, cabe hacer la interpretación de que los que realizan la acción del verbo subordinado no están especificados con precisión, ya que pueden referir a una o varias personas.

h) Algunas oraciones presentan la cláusula completiva formada con el verbo no finito solo o seguido de FN, FAdv e, incluso, de cláusula encabezada por “que”. Este último caso se da en las oraciones siguientes:

Me gusta mucho **leer**.

Es inútil, es ocioso **decir que no fue sólo un cocacho sino fueron dos**.

Enterarme que había un cuartel me impresionó mucho.

- i) La oración “me parece que es primordial tener una familia” está formada con la cláusula principal “me parece que es primordial” y la cláusula completiva en función de sujeto con verbo no finito.
- j) La oración “coexistir con muchas etnias hace que nuestro bagaje sea más rico” contiene doble completiva: la no finita en función de sujeto “coexistir con muchas etnias” y la finita en función de objeto “que nuestro bagaje sea más rico” que es complemento del verbo finito hace.

A continuación se presenta oraciones con complementación sentencial no finita en función de sujeto emitidas por las informantes mujeres.

- (10) (a) Me gustaba mucho viajar. (1-A-M-25)
 (b) Me gustaría especializarme en Psicolingüística. (2-B-M-28)
 (c) Trabajar con niños me gusta. (2-B-M-28)
 (d) Escuchar música es agradable. (2-B-M-28)
 (e) Comer humitas me encantó. (3-B-M-30)

- (f) Me gusta escuchar un poco de música clásica. (3-B-M-30)
- (g) No es tan fácil acceder a las personas allá. (3-B-M-30)
- (h) Estudiar lo que uno estudia es una opción personal finalmente. (3-B-M-30)
- (i) Me gusta leer el diccionario. (4-C-M-36)
- (j) Me encanta escuchar entrevistas. (4-C-M-36)
- (k) Tener una pequeña empresa me parece posible. (6-A-M-24)
- (l) Me gustaría conocer el Cusco. (7-B-M-28)
- (m) Sería bueno conversar con ellos, prestarles mayor atención. (9-C-M-43)
- (n) Saber es un privilegio. (9-C-M-43)
- (o) Es bello llegar a un fin. (9-C-M-43)
- (p) Estudiar en San Marcos es para mí muy importante y significativo porque San Marcos es una universidad muy prestigiosa. (10-C-M-43)
- (q) Me agrada leer lo que tiene que ver con la salud, con el asma. (11-C-M-38)
- (r) Sacralizar el ande es cometer el error más grave. (12-D-M-55)
- (s) Tener un pozo en la casa es un lujo. (12-D-M-55)
- (t) Me encantaba bucear en las acequias para encontrar piedrecitas en el fondo. (12-D-M-55)
- (u) Es importante ser perseverante. (13-C-M-36)
- (v) Fue admirable observar el paisaje. (13-C-M-36)
- (w) A mi hermano le gustaba cazar patos. (14-D-M-59)

- (x) Me interesa investigar ciertos temas. (15-A-M-19)
- (y) Formar una familia es algo difícil. (16-A-M-25)
- (z) Me gustaría aprender las lenguas antiguas como el sánscrito, el hebreo bíblico y las lenguas germánicas. (17-A-M-22)
- (a') Nos preocupaba darles charlas. (21-D-M-67)

Las oraciones del numeral (10) enunciadas por informantes mujeres de diferentes edades muestran los siguientes aspectos:

- a) Las cláusulas completivas son no finitas por tener verbo en infinitivo lo que requiere establecer la categoría vacía **PRO** como sujeto.
- b) En algunas oraciones, el verbo no finito recibe complementos; en otras, aparece solo.
- c) En la mayoría de las oraciones, las cláusulas principales están antepuestas a las cláusulas completivas de sujeto por haber sido movidas por Extraposición.
- d) Los verbos de las cláusulas principales de varias oraciones están precedidas por un pronombre lo que permite establecer la referencia de manera implícita con el sujeto PRO de la subordinada.
- e) Varias oraciones tienen cláusulas principales con verbo no copulativo y otras, en cambio, tienen verbo copulativo.
- f) La oración “no es tan fácil acceder a las personas allá” no admite el transporte de la negación, pues daría lugar a la oración * “es tan fácil no acceder a las personas allá”.

La comparación de las cantidades de oraciones con complementación subjetiva presentada en el cuadro estadístico del anexo N°6 permite resumir los datos según los grupos de edad de los varones y mujeres considerando que en cada grupo hay 6 informantes.

COMPLEMENTACIÓN EN FUNCIÓN DE SUJETO

Grupo	Finita			No finita			TOTAL
	H	M	Subtotal	H	M	Subtotal	
A	25	12	37	33	44	77	114
B	22	16	38	32	75	107	145
C	20	15	35	25	43	68	103
D	15	11	26	42	66	108	134
	82	54	136	132	228	360	496
Finita: 136 No finita: 360 496 (30.60 %)							

(Ver anexo N° 12)

Las oraciones completivas en función de sujeto son finitas y no finitas. Hay predominio numérico de las no finitas, que son 360 oraciones, de las cuales 228 corresponden a las mujeres y 132 a los varones. En todos los grupos, las oraciones completivas no finitas en función de sujeto superan numéricamente a las completivas finitas.

Las oraciones completivas no finitas que cumplen la función de sujeto superan numéricamente a las finitas lo que demuestra la preferencia de la complementación no finita la cual es realizada con mayor frecuencia por las mujeres de todos los grupos de edad. La razón sería que las mujeres tienden a expresar más su subjetivismo y, por lo tanto, en las oraciones completivas el sujeto es el mismo que aparece en la oración principal dando lugar al empleo del infinitivo y de la categoría **PRO** que es coindicado. En cambio, en

la complementación finita en función de sujeto, los varones han producido más oraciones que las mujeres en los cuatro grupos.

Además, las oraciones con complementación en función de sujeto proporcionadas por las mujeres tienen predominio o preferencia de los predicados agradar, encantar, gustar y ser + adjetivo, mientras los varones muestran mayor número sólo con los predicados parecer y ser + FN. (Véase anexo N° 14).

El cuadro anterior permite establecer el predominio de la complementación no finita en función de sujeto sobre la finita y la mayor frecuencia de complementación en función de sujeto por parte de los grupos B (de 26 a 35 años) y D (de 46 a más años) con 145 y 134 oraciones respectivamente.

Cabe indicar que los informantes aparecen codificados en los anexos y en el corpus de oraciones según se registra en los anexos 4 y 5, es decir, se registra el número de orden, el grupo de edad, el sexo y la edad. Los anexos 4 y 5 presentan además la ocupación de los informantes.

También resulta bastante ilustrativo el anexo N° 14 porque muestra los verbos principales que reciben mayor complementación en función de sujeto: **gustar, ser + Adj, parecer, agradar, encantar** y **ser + FN** en orden decreciente según la frecuencia. Además se puede reconocer que las mujeres emplean más dichos verbos en general, excepto en el caso de los verbos parecer y ser + FN.

Ejemplos:

Me gusta escuchar un poco de música clásica.

No es tan fácil acceder a las personas allá.

Me parece que es primordial tener una familia.

Me encanta escuchar entrevistas.

Me agrada leer lo que tiene que ver con la salud.

3.3 La complementación en función de objeto

Tomando en consideración que las oraciones complejas pueden recibir cláusula completiva de objeto como argumento de la cláusula principal, a continuación se realiza el análisis de oraciones seleccionadas del corpus según tengan complementación finita o no finita.

3.3.1 Finita

Las oraciones que incluyen cláusula subordinada en función de objeto y con verbo finito, es decir marcado con [+T, +Conc.], son presentadas a continuación en dos grupos: las proporcionadas por los varones en (11) y las proporcionadas por las mujeres en (12).

- (11) (a) Ellos mencionan que estuve en la ciudad de Tumbes hasta la edad de 2 años. (1-B-H-30)
- (b) No sé si también habrás estudiado en un colegio estatal. (1-B-H-30)
- (c) Tú no ves dónde termina el lago Titicaca. (1-B-H-30)
- (d) Ahora no sé cómo lo percibirán los otros. (2-C-H-36)
- (e) Les dije: No hay problema. ¡Perfecto! (2-C-H-36)
- (f) Estudia otra cosa _ me dijo. (5-A-H-21)
- (g) Y la gente me preguntaba: ¿Qué estás estudiando? (5-A-H-21)

- (h) Debo admitir que San Marcos es una universidad que ha cambiado. (8-D-H-46)
- (i) Observaba que eran drogadictos. (14-C-H-43)
- (j) Considero que podemos ser muy buenos amigos. (15-C-H-40)
- (k) Mi colegio ha sido uno de los colegios donde la crisis educativa golpeó duro _ creo. (18-B-H-26)
- (l) Propusieron que los alumnos gozaran del paisaje. (23-D-H-81)
- (m) Pregúntale si ha leído el libro. (23-D-H-81)
- (n) La gente dice que soy luz para la calle y oscuridad para la casa. (24-D-H-57)

- (12) (a) Yo digo siempre que nací en Lima. (1-A-M-25)
- (b) ¿Sabías qué hacía en el nido? (1-A-M-25)
 - (c) Te puedo decir que hoy día me apasiona bastante la carrera. (2-B-M-28)
 - (d) No me acuerdo cómo se llama el colegio. (3-B-M-30)
 - (e) Una señora me dijo: ¿Por qué no estudias cosmetología? (4-C-M-36)
 - (f) Creo que no debemos vivir aislados. (8-A-M-20)
 - (g) No sé si éste es un aporte que teníamos. (12-D-M-55)
 - (h) Espero que usted entienda. (15-A-M-19)
 - (i) Era una alumna callada que practicaba deportes _ recuerdo. (17-A-M-22)
 - (j) Recuerdo que hice un viaje de promoción a Trujillo. (22-D-M-57)

(k) Recuerdo que los profesores se hacían bromas. (23-D-M-58)

Las oraciones completivas finitas en función de objeto del numeral (11) presentan las siguientes características:

- a) Las oraciones enunciativas con complementación son de dos tipos: unas tienen cláusula subordinada encabezada por el complementizador ‘que’ y otras son de estilo directo sin complementizador en las que, en la mayoría de los ejemplos, la completiva aparece pospuesta a la cláusula principal, excepto en f) y k) en que la cláusula completiva antecede a la cláusula principal.
- b) Hay oraciones interrogativas, las que son de dos tipos: con elemento Q_u y con complementizador *si*.
- c) En el caso de las interrogativas con elemento Q_u , se ha producido el movimiento de dicho elemento a la posición inicial de la cláusula completiva tal como ha ocurrido, por ejemplo, en las oraciones siguientes:
 Ahora no sé cómo $F_{Q_u_i}$ lo percibirán los otros h_i .
 Y la gente me preguntaba: ¿Qué $F_{Q_u_i}$ estás estudiando h_i ?
- d) En el caso de las interrogativas b) y m) que dan lugar a respuesta afirmativa o negativa, el complementizador “*si*” aparece encabezando la cláusula completiva.
- e) En h), la oración presenta el verbo modal **deber** antes del predicado **admitir**.
- f) Varias oraciones tienen sujeto no enunciado, tanto en las cláusulas principales como en las subordinadas completivas, por lo que es necesario considerar el elemento o categoría

- vacía **pro** para representar al sujeto de predicados que tienen verbo marcado con [+T, + Conc].
- g) En h), el verbo principal **admitir** aparece precedido por el verbo modal **deber**.
- h) Los sujetos de las cláusulas principales y las cláusulas subordinadas tienen distinta referencia, es decir, no son correferenciales.
- i) Hay construcción parentética en (f).

Las oraciones completivas finitas en función de objeto del numeral (12) presentan las siguientes características:

- a) Algunas oraciones como las que aparecen en, a), i) y j) presentan sujetos correferenciales en las cláusulas principales y subordinadas completivas. Las demás oraciones presentadas en las demás letras tienen sujetos distintos en las cláusulas principales y completivas.
- b) Las oraciones interrogativas de las letras b), d) y e) han sido formadas por la aplicación del movimiento de la FQu de la siguiente manera:
- (b) ¿Sabías qué FQu_i hacía h_i en el nido?
- (d) No me acuerdo cómo FQu_i se llama el colegio h_i.
- (e) Una señora me dijo: ¿Por qué FQu_i no estudias cosmetología h_i?
- c) Varias cláusulas completivas están encabezadas por el complementizador 'que'.
- d) Varias cláusulas principales no tienen sujetos explícitos por lo que corresponde representar éstos con la categoría vacía

- pro. Algunas cláusulas subordinadas completivas también carecen de sujeto enunciado por lo que es necesario representarlos con el elemento vacío pro.
- e) La oración de la letra i) presenta la cláusula completiva antepuesta a la cláusula principal y no encabezada por el complementizador 'que'.
 - f) Las oraciones que carecen de complementizador bien son de estilo directo como la que aparece en e) o bien las que tienen la completiva antes de la cláusula principal como se muestra en i).
 - g) Hay una oración con complementación sentencial encabezada por "si".
 - h) La oración de la letra c) muestra el modal **poder** antes del verbo principal o predicado **decir** y la oración de la letra f) incluye el modal **deber** antes del verbo **vivir** en la cláusula completiva. En este caso, el predicado recibe el apoyo del modal que aparece flexionado para que se tenga el rasgo [+FLEX] en la completiva.
 - i) Hay construcción parentética en (i).₃

La estadística de las oraciones con complementación finita en función de objeto muestra la siguiente distribución según los grupos de edad y el género.

COMPLEMENTACIÓN FINITA EN FUNCIÓN DE OBJETO

Grupos	H	M
A	110	105
B	128	88
C	51	101
D	106	157
	395 24.37%	451 27.82%
TOTAL: 846 oraciones corresponden al 52.19%		

(Ver anexos 6,7,10,11 y 12)

Como se puede observar, el número de oraciones completivas finitas de las mujeres es mayor al de los varones. Esto ocurre en los grupos de edad C y D, en los que sus integrantes hacen mayor uso de la complementación sentencial, proceso sintáctico que requiere del manejo de diferentes estrategias involucradas, regidas por los principios de la gramática universal y los parámetros de la lengua española.

Las oraciones con complementación en función de objeto son 1,125 (Véase anexo N° 8) de las que 511 corresponden a los varones y 614 a las mujeres tal como se muestra en el anexo N° 12. En éste, se puede observar que todos los grupos de ambos géneros muestran mayor número de oraciones finitas. Esto revela la preferencia por el empleo de los argumentos con verbo marcado con el rasgo [+ FLEX], ya que el sujeto del argumento complemento objetivo no es correferencial con el sujeto del predicado. Las oraciones completivas no finitas en función de objeto son 279, las que muestran sujetos correferenciales con los predicados.

3.3.2 No finita

Las oraciones complejas con complementación no finita presentan cláusulas subordinadas completivas que constituyen argumentos que cumplen la función de objeto e incluyen verbos en infinitivo, es decir marcados con [-T, - Conc]. Esto lleva a considerar como sujeto a la categoría vacía **PRO**.

A continuación se presenta, en (13) y (14), una selección de oraciones con complementación sentencial no finita en función de objeto que han sido enunciadas por los informantes varones y por las informantes mujeres respectivamente.

(13) (a) He logrado pues subsanar los cursos desaprobados. (1-B-H-30)

(b) Yo creo que mantenerse actualizado es mantenerse vivo. (1-B-H-30)

(c) Decidí emplear mucha experiencia. (3-B-H-31)

(d) No he logrado viajar al extranjero. (7-A-H-25)

(e) Pienso salir y trabajar fuera. (7-A-H-25)

(f) Quiero aprender inglés. (18-B-H-26)

(g) Mi esposa sabe cocinar bien. (19-C-H-36)

(h) Prefiero verlos por televisión. (20-B-H-34)

(i) También deseo hablar de Arequipa y Ayacucho. (22-D-H-57)

(j) Logré descolgarme por la parte de atrás, correr y tomar un carro hacia Huancayo. (24-D-H-57)

(k) La gente no se deja manipular. (24-D-H-57)

(14) (a) Yo quería ver cómo se parecían las palabras. (1-A-M-25)

- (b) Yo necesitaba pedir agua. (1-A-M-25)
- (c) Yo preferí retirarme. (2-B-M-28)
- (d) Yo no busco decidir sobre la vida de nadie. (3-B-M-30)
- (e) En la secundaria pensaba estudiar Farmacia. (4-C-M-36)
- (f) Quiero ser una mujer independiente. (5-B-M-27)
- (g) Yo decidí estudiar. (8-A-M-20)
- (h) Deseo aprender otros idiomas. (10-C-M-43)
- (i) Elegí estudiar Sociología. (12-D-M-55)
- (j) He visto calentar la piedra a los uros. (12-D-M-55)
- (k) Creo hacer las cosas lo mejor posible y que doy todo de mí.
(15-A-M-19)
- (l) No logro aceptar algo así. (17-A-M-22)
- (m) Necesito ver lo de los impuestos y los alquileres. (18-B-M-34)
- (n) Yo sé hacer chocolates. (20-C-M-40)
- (o) Logro inventar comidas y ponerles nombre. (21-D-M-67)

Las oraciones del numeral (13) tienen las siguientes características:

- a) Presentan verbo no finito en las cláusulas subordinadas completivas por lo que es necesario asignarles la categoría vacía PRO como sujeto.
- b) Predomina el número de oraciones que tienen sujetos idénticos en las cláusulas principales y las cláusulas completivas tal como ocurre, por ejemplo, en las oraciones siguientes.
 pro_i he logrado pues PRO_i subsanar los cursos desaprobados.
 pro_i decidí PRO_i emplear mucha experiencia.
 pro_i quiero PRO_i aprender inglés.

c) Algunas oraciones presentan sujetos distintos en las cláusulas principales y las cláusulas subordinadas completivas. Esto es observado en las oraciones siguientes:

Yo_i creo que PRO_j mantenerse actualizado es mantenerse vivo.

La gente_i no se deja PRO_j manipular.

d) Las oraciones de las letras e) y j) presentan cláusulas completivas enlazadas mediante el nexos “y”.

e) La oración de la letra b) presenta el complementizador “que” al inicio de la cláusula completiva no finita debido a que ésta es una oración compleja con verbo no finito en el sujeto y en el predicado.

f) Las cláusulas principales carecen en su mayoría de sujetos explícitos los que deben ser representados por la categoría vacía **pro**, sujeto de verbos marcados con tiempo y concordancia.

g) Las cláusulas completivas, al carecer de sujeto explícito por tener verbo no finito, requieren que se asigne la categoría vacía **PRO**.

Así, tenemos los siguientes ejemplos:

pro_i decidí PRO_i emplear mucha experiencia.

pro_i pienso PRO_i salir y PRO_i trabajar fuera.

Mi esposa sabe PRO_i cocinar bien.

Las oraciones del numeral (14) poseen las siguientes características:

- a) Constituyen oraciones con complementación no finita por tener cláusula subordinada con verbo no flexionado.
- b) Como toda oración debe tener sujeto, las completivas no finitas requieren la representación del sujeto mediante la categoría vacía **PRO**.

- c) Varias oraciones finitas tienen sujeto que carece de representación fonológica y fonética, por lo que es conveniente representarlo mediante la categoría vacía **pro**.
- d) El mayor número de oraciones tiene una sola cláusula completiva. La oración de la letra k) presenta dos cláusulas completivas conectadas mediante el nexos “y”: la primera tiene verbo no finito y la segunda está encabezada por el complementizador “que” el cual precede al verbo finito **doy**.
- e) Las oraciones, en la mayoría de los casos, presentan sujetos idénticos o correferenciales por lo que deben estar coindizados tal como se aprecia en los siguientes ejemplos:
- Yo_i necesitaba PRO_i pedir agua.
 Yo_i preferí PRO_i retirarme.
 Yo_i sé PRO_i hacer chocolates.
 pro_i logro PRO_i inventar comidas y PRO_i ponerles nombre.
- f) Algunas oraciones presentan sujetos no correferenciales. Esto puede ser observado en las oraciones siguientes:
- pro_i he visto PRO_j calentar la piedra a los uros.
 Aquí la primera persona singular ha visto y no es la misma que realiza la acción de calentar la piedra.
- g) En la oración de la letra a) se ha producido el movimiento del elemento Qu de la posición final de la oración a la posición que sigue al verbo **ver**. Esto da la siguiente representación:
- Yo_i quería [PRO_i ver [cómo_{FQu_k} h_j se parecían las palabras_j h_k]
- En esta oración, el sujeto de la oración principal es correferencial con el sujeto de la cláusula subordinada que presenta el verbo no finito **ver**. También se observa que la complementación con el

verbo ver tiene otra cláusula completiva en la que se ha producido el movimiento de la FN “las palabras”, la cual ha dejado una huella con la cual es coindizada mediante el índice j, ya que se trata de una oración interrogativa que requiere que el sujeto pase a una posición posverbal. Además se ha dado el movimiento del elemento Qu “cómo” el cual ha dejado una huella en su posición inicial.

A continuación se presenta el siguiente cuadro de la complementación no finita en función de objeto:

Grupos	Hombres	Mujeres
A	23	39
B	46	46
C	12	41
D	35	37
	116 7.16%	163 10.05%
TOTAL: 279 oraciones corresponden al 17.21%		

En este caso, las mujeres también producen más oraciones con complementación no finita en función de objeto. Se reitera la situación anterior debido al predominio de esta clase de oraciones en los grupos A, C y D.

Si se compara este porcentaje con el porcentaje de la complementación finita en función de objeto ascendente a 846 oraciones que equivalen al 52.19%, podemos establecer que la complementación finita supera ampliamente a la no finita. Y si posteriormente sumamos la complementación finita y no finita, obtenemos 1125 oraciones que corresponden al 69.40%, porcentaje

superior al 30.60% al que equivalen las 496 oraciones completivas en función de sujeto.

Además podemos señalar que los verbos que reciben complementación en función de objeto con mayor frecuencia son **creer, decir, recordar, pensar, querer, saber, considerar, lograr y ver**. (Ver anexo N° 13)

Estos predicados siguiendo a Kovacci (1992) pueden ser clasificados en los siguientes tipos :

- a) de habla: decir.
- b) de opinión: creer, considerar, pensar, recomendar
- c) de percepción: ver, recordar.
- d) de conocimiento: recordar, saber.
- e) volitivos: querer, desear, esperar.

3.4 Los complementizadores

En el modelo de Principios y Parámetros, los complementizadores son categorías funcionales que están consideradas en la Estructura-P como constituyentes COMP que se definen por una serie de rasgos, entre ellos, el rasgo [\pm Qu], responsable de que la oración sea declarativa o interrogativa.⁴

En las oraciones del corpus de esta investigación tenemos los siguientes complementizadores:

- a) **Que** en las completivas declarativas finitas, las cuales están marcadas con el rasgo Flex [+T] y [+ Conc].

Ejemplos:

En función de sujeto

Parece que al chofer le afectó la altura.

Me gusta que me preparen una comida rica.

En función de objeto

Mi padre quería que sea médico o abogado o quizá policía como él .

Pensé que ella confiaba en mí .

- b) **Si** en las completivas interrogativas tanto finitas como no finitas, las que están marcadas con los rasgos [+T] y [+ Conc].

Ejemplos:

No sé si este autor es conocido.

No sé si he logrado mi objetivo.

No sé si este autor es conocido.

Pregúntale si ha leído el libro.

No sé si comprar una computadora.

Las oraciones completivas interrogativas finitas y no finitas pueden aparecer con el elemento **Qu**, el cual es una categoría que está en la Estructura-P y puede ser movido por la aplicación del principio de movimiento de α para obtener la Estructura-S.

Ejemplos:

¿A quién le importa que se hizo la cirugía una vedette?

Tú no ves dónde termina el lago Titicaca.

Ella sabía dónde yo me metía.

Él verificó qué sucedía.

Yo quería ver cómo se parecían las palabras.

Chomsky (1991) se refiere a las oraciones en las que se ha producido el movimiento de Wh. Por ejemplo, a partir de la oración siguiente derivan las demás oraciones mediante el desplazamiento cíclico y repetido de Wh.⁵

COMP John discovered [₀ COMP Bill had seen who]

COMP Juan descubrió [₀COMP Guillermo había visto a quién]

a' COMP John discovered who Bill had seen.

COMP Juan descubrió a quién había visto Guillermo.

a" ¿Who did John discover that Hill had seen?

A quién Juan descubrió que Guillermo había visto?

Liliana Haegeman (1994) también se ocupa del movimiento de Wh.⁶

Ejemplos de estructuras de oraciones con complementación enunciativa en función de sujeto

Finita



Diagrama 16

En la Estructura-S, la oración es “es idóneo que eso suceda para bien de esta universidad”.

(b) Finita

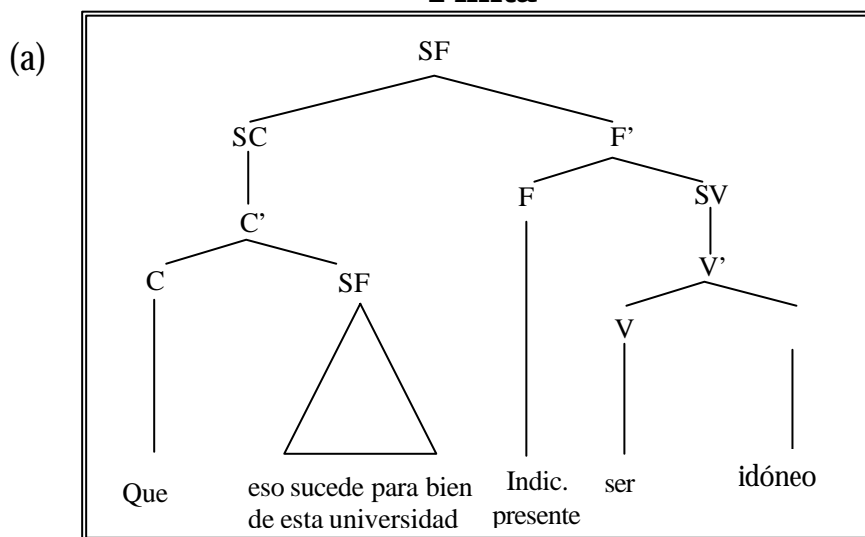

Diagrama 17

En la Estructura-S, la oración es “me impresionó que la inauguración fue hermosa”.

Ejemplos de oraciones con complementación interrogativa en función de sujeto Finita

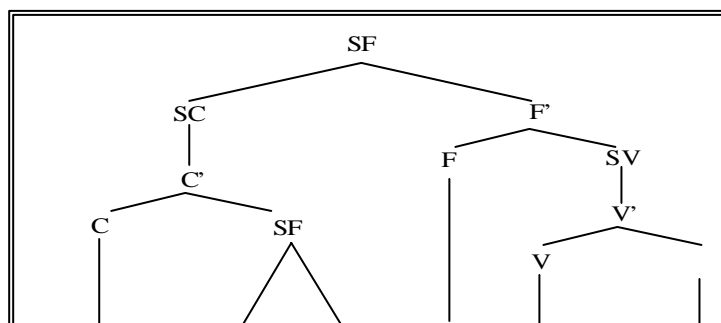

Diagrama 18

En la Estructura-S, la oración es “fue admirable cómo se realizaba la graduación en el Salón de Grados de la Casona de San Marcos”.

No finita

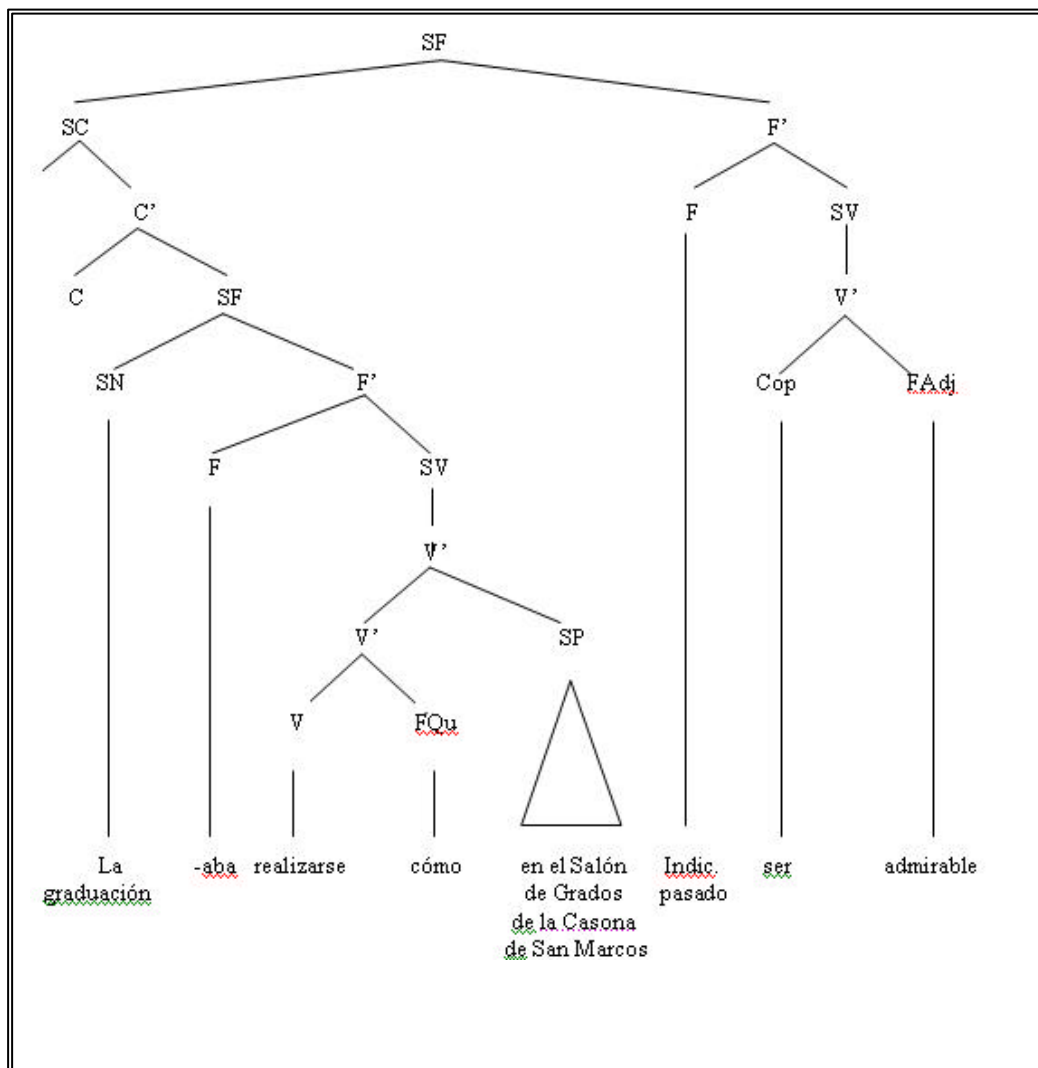

Diagrama 19

En la Estructura -S, la oración es “me agrada ver cómo se levanta el Sol.

Finita

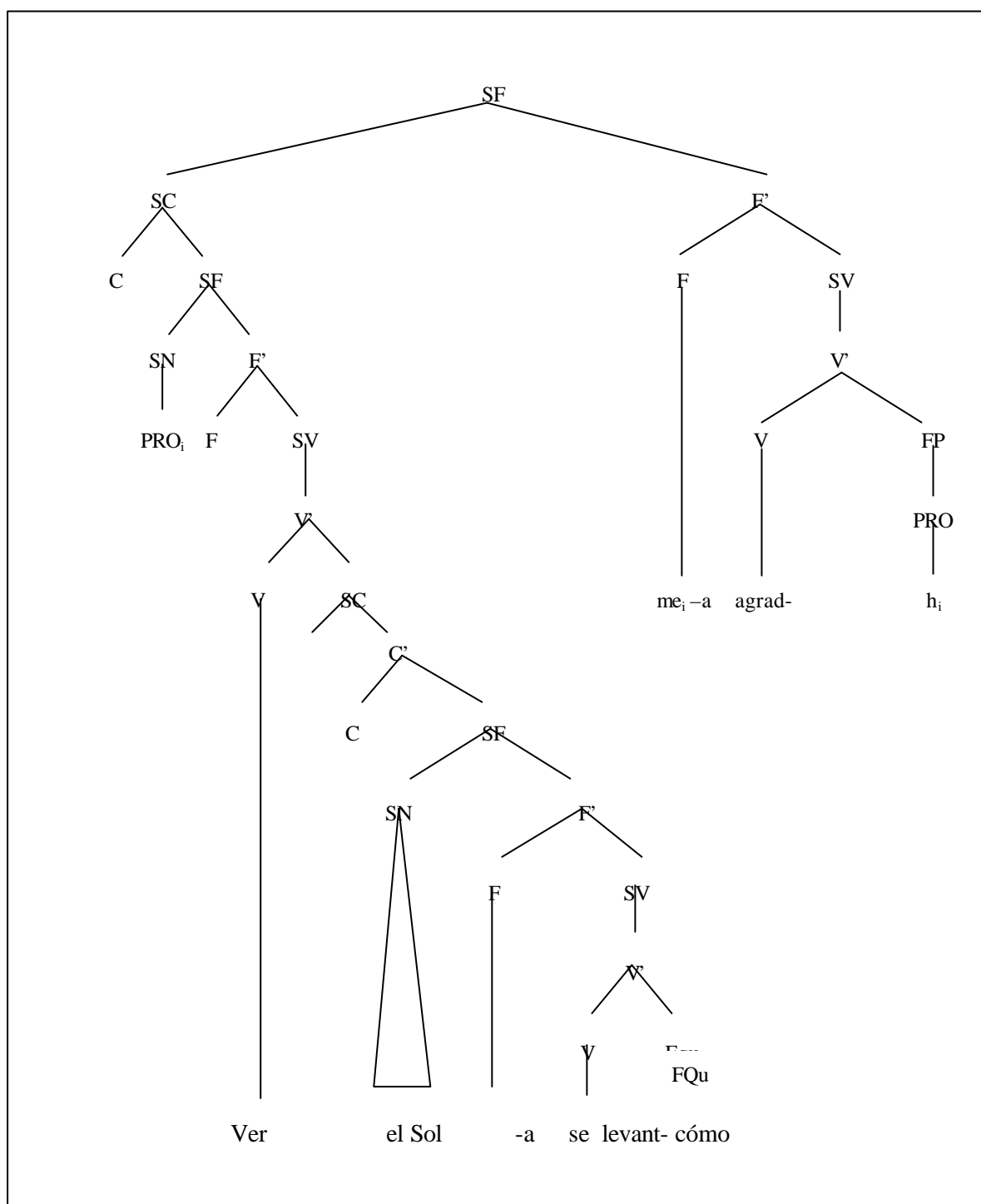

Diagrama 20

La Estructura -S, la oración es “yo pienso que la obra tiene sentido metafórico”.

No finita

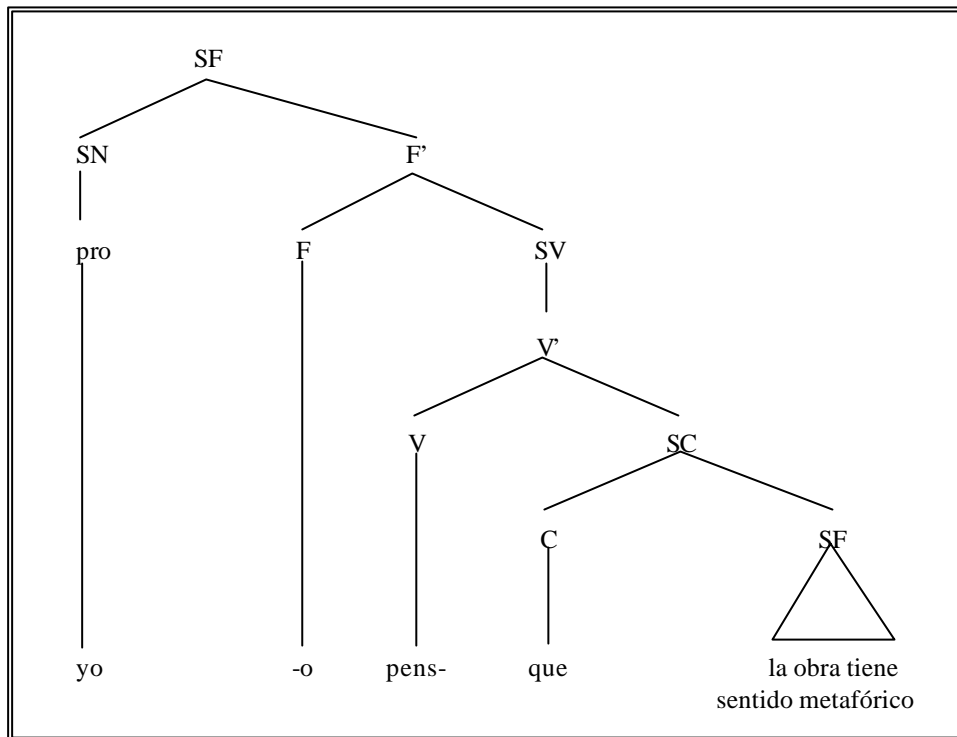

Diagrama 21

En la Estructura -S, la oración es “mi esposa_i sabe PRO_i cocinar bien”.

Finita

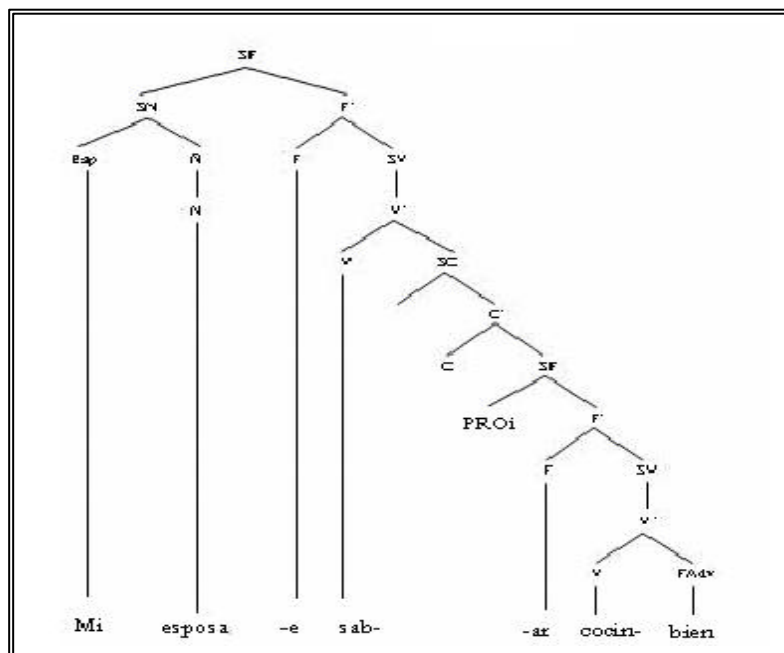

Diagrama 22

En la Estructura -S, la oración es “yo no recuerdo cómo él contó”. La frase Qu cómo pasa a encabezar el SC después del verbo principal y deja una huella en su posición inicial, estableciéndose la correferencia respectiva.

No finita

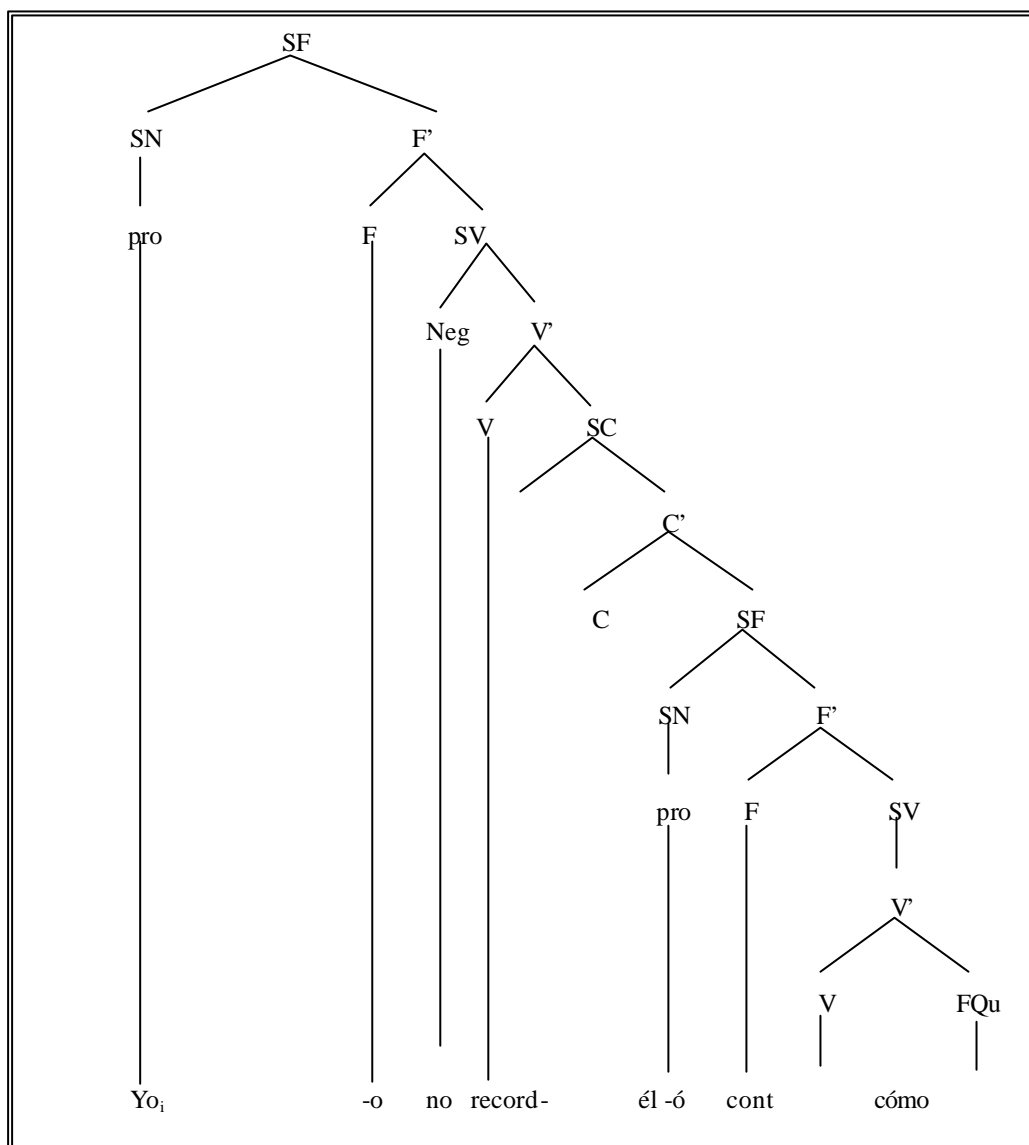

Diagrama 23

En la Estructura -S, la oración es "yo no sabía qué hacer". La frase Qu, tal como ha ocurrido en la oración anterior, pasa a encabezar el SC y deja una huella coindizada después del verbo hacer.

3.5. El modo y el tiempo

Predicado	Argumento
Indicativo	Subjuntivo

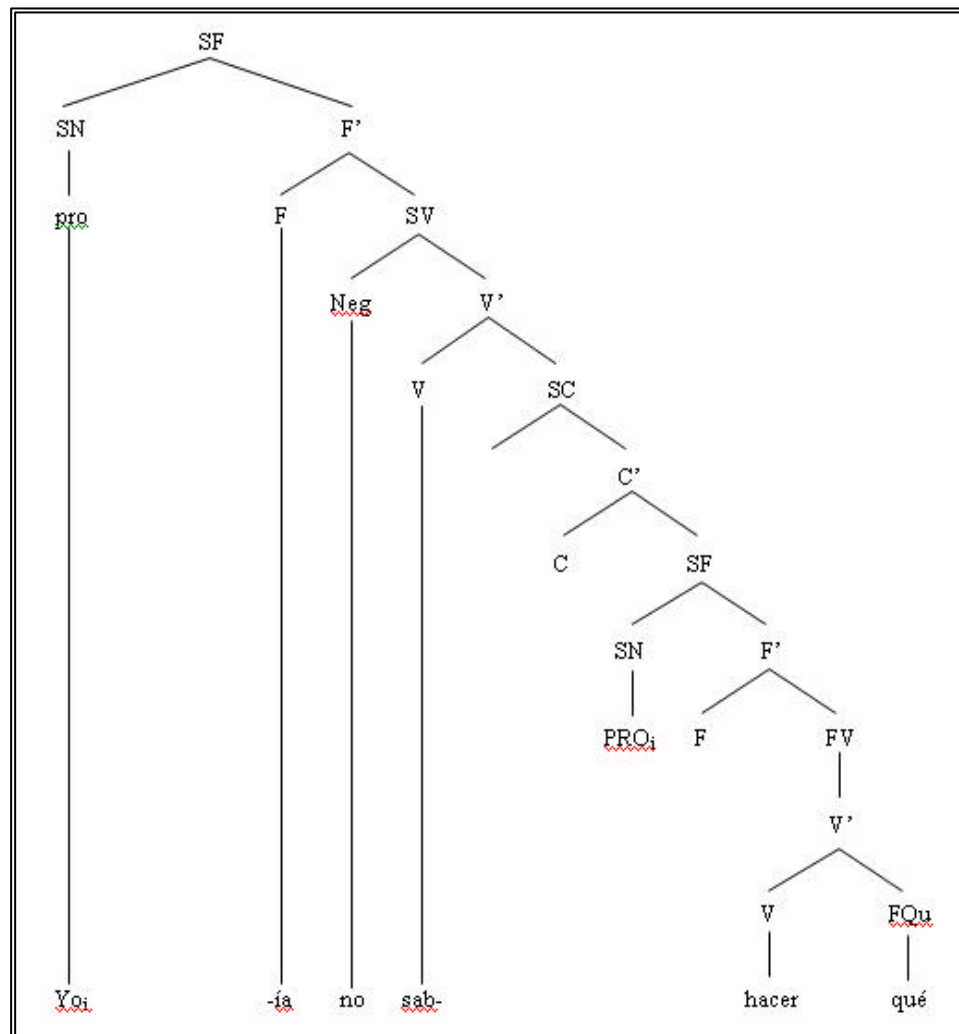
Me hubiera gustado aprender inglés

Predicado	Argumento
Subjuntivo	no finito

Me enseñó cómo se vivía en la sociedad romana.

Predicado	Argumento
Indicativo	Indicativo

Inculqué a mis alumnos que tengan el hábito de la lectura.

Predicado	Argumento
Indicativo	Subjuntivo

b) El tiempo

Los verbos de los predicados y de los argumentos aparecen en diferentes tiempos. Ejemplos:

Yo creo que el Estado tiene que poner su parte.

Presente	Presente
----------	----------

Yo recuerdo que se hizo aportaciones desde el año 1988.

Presente	Pretérito
----------	-----------

Ahora no sé cómo lo percibirán los otros.

Presente	Futuro
----------	--------

Yo creía que era un alumno regular.

Pretérito	Pretérito
-----------	-----------

Me pareció que lingüística era una carrera bastante complicada.

Pretérito	Pretérito
-----------	-----------

En el caso de las oraciones que tiene verbo modal, éste flexiona para indicar el tiempo y la concordancia, ya que el verbo principal no puede hacerlo.

La correspondencia temporal requiere que los verbos de las completivas finitas expresen:

- a) acciones realizadas simultáneamente con la del predicado o
- b) acciones posteriores o anteriores a la del predicado.

El predicado selecciona el tiempo del verbo del argumento.

3.6 Las restricciones

Las oraciones con complementación sentencial que aparecen en el corpus de la presente tesis están sometidas a determinadas restricciones. A continuación se enumera algunas.

- a) Los predicados están caracterizados por recibir una oración completiva que es argumento. No todos los verbos de la lengua española aceptan oraciones completivas.
- b) El tipo de predicado determina la clase de complementación, la que puede ser finita o no finita en función de sujeto o en función de objeto directo.
- c) El movimiento de **á** es aplicado para obtener la Estructura –S de las oraciones cuando hay desplazamiento de frases nominales o de elemento Qu y se genera las huellas. Ejemplos:

Era increíble [_o PRO_{Arb} ver [_o cómo_i [h_j vivía la señora_j con sus hijos h_i]]]

pro_i sabías [_o qué [_o h_j hacía pro_j h_i en el nido]]

pro_i no sabe [_o qué_j [PRO_i responder h_j]]

El movimiento dentro de las interrogativas está sujeto a ciertas restricciones como los contextos conocidos denominados islas que impiden extraer categorías desde dentro de ellas. Tenemos el caso de los **adjuntos** que ofrecen dificultad a la aplicación del movimiento.

Ejemplo:

No sabes si ella comprará un vestido rojo mañana

¿Qué vestido no sabes si ella comprará mañana?

* ¿Cuándo no sabes si ella comprará un vestido rojo?

- d) La selección de los complementizadores en las completivas finitas se da de la siguiente manera:

“**Que**” para las completivas enunciativas con verbos finitos.

“**Si**” para las interrogativas que requieren respuesta afirmativa o negativa.

Las completivas interrogativas presentan la categoría funcional “Qu”.

Ejemplos:

Que a una persona le den demasiada importancia no me gusta.

Sujeto

Sabía que mi papá gastaba mucho.

Objeto

No sé si Caretas está así.

Objeto

Uno va enterándose cómo se vivía antiguamente.

Objeto

- e) La aplicación de las teorías de ligamiento y de control. Éstas, respectivamente, rigen los elementos nominales y la categoría vacía PRO. Esta categoría es justificada de acuerdo al principio de proyección por el cual todas las oraciones tienen un sujeto como posición estructural disponible.

Ejemplos:

pro_i considero que pro_i era bueno jugando.

pro_i creo que no me_i agradaba la coliflor.

Nosotros_i creíamos PRO_i entender algo.

Me_i gustaría PRO_i conocer Huancayo.

Era imposible PRO_{Arb} acercarse al hombre.

f) El modo y el tiempo de los predicados y los argumentos

Ejemplos:

Muchos dicen que la carapulcra es rica.

Creo que no hay comida como la peruana.

Les diría a los jóvenes que tengan una profesión.

Les digo que se porten bien.

No creo que otras personas conozcan este tipo de comida.

NOTAS

1. Fernández Lagunilla y Anula Rebollo (1995) señalan las condiciones de la teoría de la X' acerca de que las categorías sintagmáticas tienen un núcleo y un complemento, y acerca de los niveles de representación y de la ramificación binaria de los nudos categoriales. D'Introno (2001) también se refiere a esta teoría en el capítulo primero.
2. Violeta Demonte (1982) presenta las propuestas de los lexicistas y semantistas, en el capítulo 2, al comentar la hipótesis de Bresnan relativa a la subordinación sustantiva en la sintaxis del inglés que considera que en esta lengua y en todas las lenguas que poseen subordinantes existe la siguiente regla de estructura sintagmática que hace posible que los distintos tipos de subordinación se distingan en la estructura profunda:
 \bar{O} SUB O.
3. Ofelia Kovacci (1989), en su libro *El comentario gramatical. Teoría y práctica II*, señala en el numeral 4.3 Construcciones parentéticas que “los predicados de habla, opinión, conocimiento y factivos que incluyen proposiciones aseverativas (plenas o restringidas) o presuposiciones, alteran su construcción con la llamada “parentética”. Ésta carece de la marca de “inclusión que” así como de otros conectores y la relación se establece mediante junturas. En este tipo de oraciones, el adjunto parentético no puede ser inicial pues la construcción parentética tiene el efecto de destacar como información principal el contenido de la subordinación primaria y presentar el adjunto como secundaria su fuente originaria (persona, manera de comunicar, grado de creencia, etc.).
4. Fernández Lagunilla y Anula Rebollo (1995) se refieren a los complementantes en el numeral 4.1.2. La estructura de las oraciones.
5. Chomsky (1991) señala que el movimiento de Wh no adelanta simplemente la palabra Wh, sino que, más bien, la coloca en la posición de complementizador.

6. Liliana Haegeman (1994) desarrolla el movimiento de FN movimiento de FQ.

CAPÍTULO 4

CARACTERIZACIÓN DE LA COMPLEMENTACIÓN SENTENCIAL EN EL ESPAÑOL DE LIMA SEGÚN EL MODELO DE PRINCIPIOS Y PARÁMETROS

En este capítulo se presenta la caracterización de la complementación sentencial en el español de Lima, según el modelo de Principios y Parámetros, considerando los tipos de predicado, los argumentos finitos y no finitos que cumplen las funciones de sujeto y objeto, los complementizadores, la estructura de las oraciones y ejemplos de derivación de algunas oraciones. Se busca establecer la generalización y la explicación del proceso de complementación.

4.1. Los predicados

Los predicados son los constituyentes nucleares de las oraciones con complementación que poseen la propiedad de recibir argumentos de acuerdo a los principios de la gramática universal y a los parámetros de la lengua española. Para propósitos de la investigación de la presente tesis, se ha considerado solamente los predicados que reciben argumentos que constituyen oraciones completivas en función de sujeto y en función de objeto directo.

Es pertinente considerar que las oraciones con complementación sentencial presentan un predicado (oración principal) el cual recibe un argumento que es su complemento (oración subordinada). Hay verbos que reciben como complemento tanto una FN como una oración.

Ejemplos:

Desear:	{	Juan desea una taza de café.
	{	Juan desea que venga María.
Comunicar:	{	Mario nos comunicó la noticia.
	{	Mario nos comunicó que irá a Piura.
Sorprender	{	Tu actitud me sorprende.
	{	Me sorprende que actúes así.

Los predicados analizados en el español de Lima se caracterizan por ser factivos y no factivos o proposicionales. Los que reciben argumentos sujeto son predominantemente factivos. Destacan los verbos **agradar, encantar, gustar, sorprender**.

Ejemplos:

Me sorprende verla rezando el rosario.

Me impresionó que el nevado Pastoruri era muy hermoso.

Me gustaría conocer Estados Unidos.
Fue maravilloso estar en Colombia.

Los predicados no factivos o proposicionales más empleados que reciben complementación en función de sujeto son: **parecer, ser cierto, ser probable**. Ejemplos:

Parece que estuvieras en la playa.

Parece que todo va viento en popa.

Es cierto que Argentina es un país más grande.

Es cierto que extraño a mis amigos del colegio.

Los predicados que reciben argumento en función de objeto directo son predominantemente no factivos o proposicionales. Destacan los verbos **considerar, creer, decir, lograr, pensar, recordar, saber, ver**. Ejemplos:

Yo recuerdo que estuve viviendo en Santa Beatriz.

No sé si también habrás estudiado en un colegio estatal.

Pienso que todo va de acuerdo a la edad.

Considero que el rol de los padres es decisivo.

Pienso salir y trabajar fuera.

No sabe qué responder.

También se puede distinguir los predicados según los siguientes aspectos:

- a) si reciben argumentos finitos o no finitos.
- b) si reciben argumentos enunciativos o interrogativos.
- c) si reciben argumentos en función de sujeto o en función de objeto directo.
- d) si tienen elementos correferenciales con los argumentos.

e) si presentan argumentos con categorías plenas o vacías.

Los predicados de las oraciones que reciben complementación sentencial en el corpus del español de Lima son de varias clases. Así tenemos las siguientes:

- De opinión: creer, suponer, considerar, parecer, ser cierto.
- De percepción: ver, advertir.
- De conocimiento: recordar, saber.
- Factivos: lamentar, comprender, deplorar, imaginarse, agradar, interesar, sorprender, ser bueno, dar pena, dar lástima, gustar, encantar, entretener, impresionar, motivar, preocupar. Estos predicados reciben oración completiva que puede ir precedida por la frase **el hecho de** o solamente el artículo **el**. Por ejemplo, podemos tener las oraciones “es admirable el hecho de que vivíamos más en la bomba que en el hotel” y “es admirable el que vivíamos más en la bomba que en el hotel”. También es posible tener la oración subordinada solamente encabezada por el complementizador **que**.
- Volitivos: ordenar, recomendar, aconsejar, permitir, pedir, querer.
- Dubitativos: ser posible, ser probable.

4.2. Los argumentos

Los argumentos son oraciones subordinadas que se relacionan con los predicados. Pueden ser finitos o no finitos, enunciativos o interrogativos y pueden cumplir las funciones de sujeto y de objeto. Considerando el rasgo [\pm Flex], los argumentos son de dos clases:

finitos y no finitos, por lo que la complementación es denominada **finita o no finita**

4.2.1. Finitos

Los finitos contienen verbos que dan información referente al tiempo, el modo, la persona, el número y el aspecto, y se define mediante los rasgos [+T(tiempo)] y [+C(concordancia)]. Son 846 oraciones en función de objeto (52.19%), las que se distribuyen en 395 de los varones (24.37%) y 451 de las mujeres (27.82%); y 136 oraciones en función de sujeto (8.39%) distribuidas en 82 de los varones (5.06%) y 54 de las mujeres (3.33%).

De manera general, estas oraciones se subclasifican en enunciativas e interrogativas. Las enunciativas afirman o niegan algo y aparecen encabezadas por el complementizador “**que**”. Las interrogativas pueden ser indirectas totales cuando están encabezadas por el complementizador “**si**” o directas e indirectas con pronombre interrogativo, que son obtenidas con la aplicación del movimiento del elemento **Qu**.

Ejemplos:

Enunciativas

Yo_i recuerdo que en 1987 pro_i viajé a Huaraz.

Yo_i sé que muchos_j se lo merecen.

Muchos_i me piden que pro_j los asesore.

Interrogativas

pro_i no sé si pro_i he logrado mi objetivo.

pro_i no sé si sabían mis hermanos_j.

Pregúntale si ha leído el libro.

¿Sabías pro qué_i pro hacía h_i en el nido ?

Yo le dije: ¿Dónde_i pro dictan eso h_i ?
 pro no sé cómo_i h_j se llaman esos lentes_j h_i.
 pro_i no sabe qué_j PRO_i responder h_j.
 pro vi cómo_i preparaban la pachamanca h_i, cómo_i pro hacían sus
 hornos h_i.

4.2.1.1 En función de sujeto

Son oraciones subordinadas que cumplen la función de sujeto y constituyen argumentos de las oraciones matrices. Los datos estadísticos muestran que las oraciones de este tipo son 136 (8,39%) distribuidas en 82 de los varones (5.06%) y 54 de las mujeres (3.33%). (Ver anexos N° 6, 7, 8 y 9)

Ejemplos:

Me parece que la idea de Pío XI es hacer una interpretación del darwinismo a la luz del catolicismo.

Me da lástima que se endeuden tanto.

Sería idóneo que esto suceda para bien de esta universidad.

Estas oraciones se caracterizan por tener subordinadas encabezadas por el complementizador **que** e incluir verbos marcados con tiempo y concordancia. Cuando no hay sujeto explícito, se considera que la posición de éste está ocupada por la categoría vacía **pro**.

4.2.1.2 En función de objeto

Son oraciones subordinadas que desempeñan la función de objeto directo y constituyen argumentos de las oraciones matrices. Las oraciones de este tipo son 846 que representan el 52.19% y se

distribuyen en 395 de los varones (24.37%) y 451 de las mujeres (27.82%).

Ejemplos:

Muchos_i me pro_j piden que los asesore.

Yo_i sé que muchos_j se lo merecen.

pro_i siento que Lingüística_j es mi profesión.

pro_i digo que las autoridades_j no deben restringirlos.

En estas oraciones, los sujetos del predicado y de los argumentos no son correferenciales y presentan el complementizador “**que**”.

También hay oraciones que tienen sujetos correferenciales en el predicado y en el argumento cuando aparecen los verbos **creer** y **reconocer** por ejemplo.

Ejemplos:

Yo_i sí reconozco que me_i gusta literatura estrictamente científica.

pro_i creo que no pro_i tengo esa paciencia para leer otro tipo de literatura.

pro_i recuerdo que una vez yo_i estaba parado en el patio en primer año y uno me pegó un empujón.

También hay argumentos encabezados por el complementizador “si” en las oraciones interrogativas.

Ejemplos:

pro_i no sé si sabían sus hermanos_j.

pro_i no sé si este autor_j es conocido.

Pregúntale si pro ha leído el libro.

pro_i no sé si mis paisanos_j seguirán haciendo la chicha de maní.

Hay oraciones que presentan argumentos interrogativos y que muestran la aplicación del movimiento de **á**.

Ejemplos:

Los padres preguntan cómo_i se están comportando sus hijos h_i.

Ellos no entendían qué cosa era.

No importa cuándo_i tú decides empezar a estudiar h_i.

Le consulté cuáles eran las ventajas de esta carrera.

Ellos me explicaban por qué_i pro debería leer h_i.

4.2.2. No finitos

Los argumentos no finitos se caracterizan por presentar verbo en infinitivo, el cual no aporta información de tiempo, modo, persona, número y aspecto y, por tanto, está especificado negativamente para el tiempo y la concordancia.

Las oraciones completivas de este tipo tienen como sujeto a la categoría vacía PRO que necesariamente está ligado a un antecedente, que es un elemento de la oración principal: unas veces es el sujeto y otras veces, el objeto. Esto lo podemos comprobar en las siguientes oraciones:

Es posible PRO_{Arb} reparar esta máquina.

Me_i agrada PRO_i pasear por el campo.

Ella_i sabe PRO_i cocinar muy bien.

pro le_i recomendé PRO_i estudiar más.

Estadísticamente, las oraciones no finitas son 639, las que corresponden al 39.42%.

4.2.2.1 En función de sujeto

Los predicados no finitos que cumplen la función de sujeto son 360 (22.21%) distribuidos en 132 de los varones (8.14%) y 228 de las

mujeres (14.07%). (Ver anexos N° 9, 10, 11 y 12). Tienen como sujeto la categoría vacía PRO, la cual puede ser correferencial con el sujeto del predicado o arbitrario cuando la referencia no es específica.

Ejemplos:

Me_i sorprende PRO_i verla rezando el rosario.

Me_i gustaría PRO_i conocer España.

Entonces PRO_{Arb} buscar una perfección en la televisión es muy difícil.

Es básico PRO_{Arb} tener un televisor en el dormitorio.

4.2.2.2 En función de objeto

Los predicados no finitos que cumplen la función de objeto son 279 (17.21%) distribuidos en 116 de los varones (7.16%) y 163 de las mujeres (10.05%).

Ejemplos:

pro_i consideré PRO_i usar más la persuasión para convencerlas.

El director_i no nos quiso PRO_i dar permiso.

pro_i pienso PRO_i salir y PRO_i trabajar fuera.

La madre_i necesitaba PRO_i estar en una cama recibiendo la atención debida.

Por factor tiempo no pro_i lograba PRO_i sintonizarlos.

Además se puede diferenciar las oraciones completivas objetivas de predicados factivos como en (a) y de predicados no factivos como en (b).

a) pro_i lamenté PRO_i cometer tantos errores.

Tú ignoras lo que escuchas a través de la televisión.

pro_i lamento no PRO_i haber aprendido bien el inglés.

b) Yo creo que hasta ahora el Bartolomé Herrera es un colegio importante.

Sólo pro recuerdo que la casa era chiquita.
 pro_i pienso PRO_i salir y PRO_i trabajar fuera.

4.3. Los complementizadores

Las completivas finitas presentan dos complementizadores:

- a) “**Que**” cuando son enunciativas.
- b) “**Si**” cuando son interrogativas que dan lugar a respuesta afirmativa o negativa.

Se puede establecer que los predicados que presentan estos complementizadores tienen sujetos distintos a los que aparecen en los argumentos.

En el caso de las completivas finitas interrogativas, éstas aparecen con el elemento **Qu**, el cual es objeto de la aplicación del movimiento de **á**.

A diferencia del modelo propuesto por la teoría estándar de la gramática generativo–transformacional que planteaba la inserción de los complementizadores mediante reglas transformacionales, el modelo de Principios y Parámetros, considera que los complementizadores ya están incluidos en la E–P, forman parte del léxico y están dotados de rasgos fonológicos, morfológicos, sintácticos y semánticos. Siguiendo a Bresnan, Chomsky (1988) establece que la oración se inserta en el formato de la X' que está constituida por el núcleo, el complemento y el especificador. En el caso de la lengua española, tenemos los complementizadores “**que**” y “**si**” que son categorías funcionales.

Fonológicamente, están constituidos por fonemas, los cuales tienen realización fonética.

Morfológicamente, son elementos invariables, es decir, poseen forma única, ya que no sufren variaciones de género y número. Es necesario diferenciarlos del “**que**” relativo o del “**si**” condicional, que encabezan, respectivamente, las oraciones subordinadas adjetivas o relativas y las subordinadas adverbiales condicionales respectivamente. Sintácticamente, son categorías funcionales que encabezan las oraciones / cláusulas subordinadas en función de sujeto y de objeto directo cuando tienen verbo finito. Esto puede ser observado en los siguientes ejemplos:

Me molesta **que grites demasiado.**

Es cierto **que estuve en Ica.**

Comentó **que Luis es buen alumno.**

Pregúntale **si ha leído el libro.**

No sé **si este autor es conocido.**

Considero **que puedo obtener la beca.**

Considero **que puedes obtener la beca.**

Creo **que debo leer más.**

Creo **que debes leer más.**

Le dije **que tengo que viajar.**

Le dije **que tienes que viajar.**

En estas oraciones, algunas completivas presentan un solo verbo y otras completivas, una perífrasis verbal (verbo auxiliar modal + verbo principal).

Semánticamente, las completivas cuando están encabezadas por **que** expresan una afirmación o negación, es decir, enuncian algo; cuando están encabezadas por **si** o por **pronombre interrogativo**, plantean una interrogación.

4.4 La estructura de las oraciones con complementación

Las oraciones que presentan complementación sentencial se caracterizan por tener una oración matriz y otra subordinada. Por esta razón, la estructura es determinada mediante la configuración $\bar{O} \rightarrow COMP O$. Esta oración complementaria se constituye en elemento de la oración compleja.

El formato $\hat{O} COMP O$ fue empleado extensivamente por la gramática generativa hasta en las primeras versiones de la Teoría de Principios y Parámetros, pero luego se empezó a elaborar el formato $CP C IP$ que también ha sido presentado como $FC C FFlex$.

En las oraciones con complementación en función de objeto, la estructura oracional SF (sintagma flexivo) está formada con el especificador SN sujeto y F' (flexión) que se ramifica en F (flexión) y SV (sintagma verbal), el cual tiene el verbo y el SC (sintagma complementante) que incluye a C' (complementación) formado por C (complementizador) y SF (sintagma flexivo). SC constituye el complemento directo, el cual puede ser una oración enunciativa encabezada por "**que**" o subordinada interrogativa encabezada por "**si**".

En las oraciones con complementación interrogativa en función de objeto directo, la oración subordinada aparece encabezada por el

especificador S_{Qu}, el cual es un elemento que tiene la capacidad de desplazarse en la oración. Así tenemos los siguientes ejemplos:

José preguntó dónde_i está Raúl h_i a partir de **José preguntó Raúl está dónde.**

Mario sabe qué_i compró José h_i a partir de **Mario sabe José compró qué.**

A continuación se puede observar la Estructura-P de las siguientes oraciones con complementación en función de objeto.



Diagrama 24

En la Estructura-S, la oración es "yo no sé si he logrado mi objetivo".

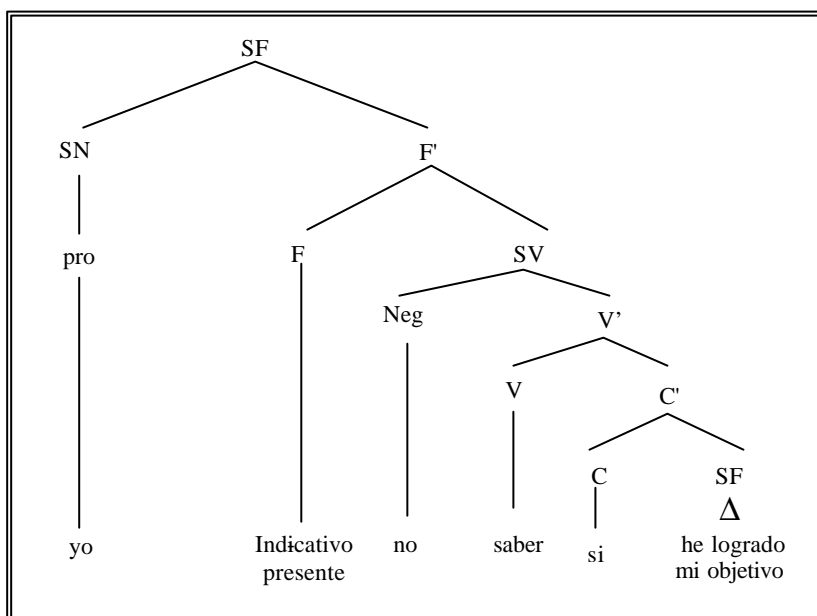

Diagrama 25

En la Estructura –S, la oración es “yo recuerdo que en 1987 viajé a Huaraz”.

A continuación, se presenta la Estructura-S de una oración interrogativa que ha sido obtenida mediante la aplicación del movimiento del elemento Qu.

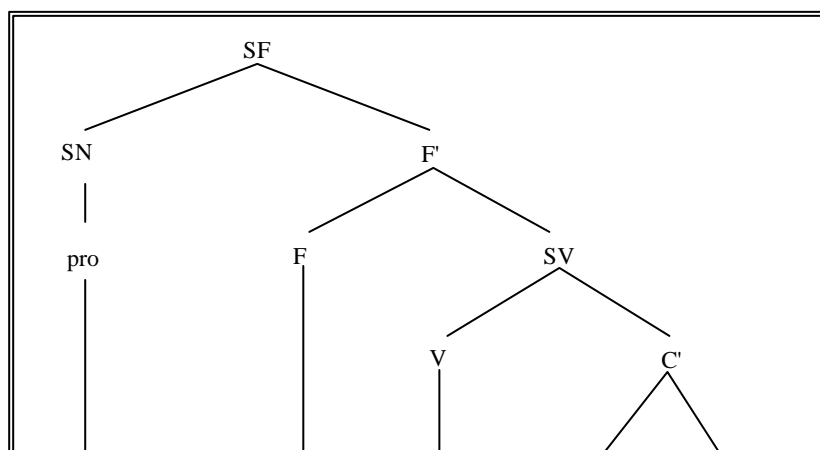

Diagrama 26

En la Estructura-S, la oración es “no sé cómo se llaman esos lentes”.

En las oraciones con pronombre interrogativo, el elemento Qu ha pasado a encabezar el complemento por la aplicación de la regla de

movimiento de ∞ y, por lo tanto, es correferencial y coindizado con su huella h_i . El verbo de la oración subordinada se ha ubicado antes del sujeto respectivo y ha dejado la huella h_j .

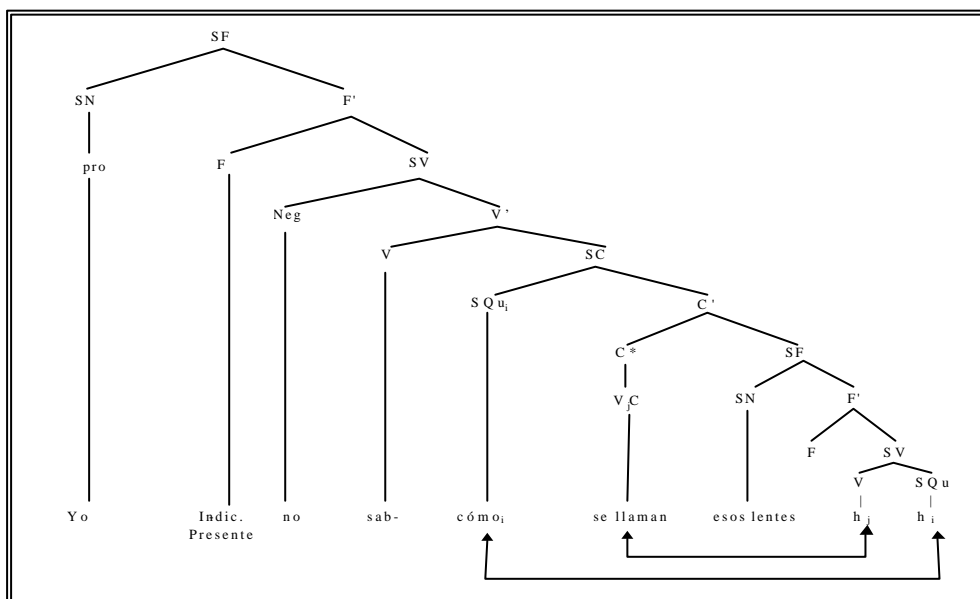
En el caso de las oraciones con complementación no finita en función de objeto no hay complementizador en la Estructura-P y según el principio de subyacencia toda oración tiene sujeto en cuya posición es necesario incluir la categoría vacía PRO que está regida por la teoría de control y designa al sujeto que es correferencial con el SN sujeto de la oración principal. Como se puede comprobar se aplica el parámetro de sujeto nulo, el cual carece de realización fonética. En la Estructura-S, el complementizador no tiene realización fonética porque al ser correferencial con el sujeto de la oración principal ya no se requiere complementizador.

Ejemplo :



Diagrama 27

Puede darse el caso de que PRO sea correferencial con la FN que no es sujeto de la oración principal. Esto se observa en el siguiente ejemplo:

Ellos me_i recomendaron PRO_i viajar en este automóvil.

En esta oración, el sujeto –primera persona singular- de la oración subordinada ha sido elevado a la oración principal para cumplir la función de objeto. La ubicación dejada por el pronombre ha sido ocupada por la categoría vacía PRO, la cual es sujeto del verbo no finito viajar. La oración equivalente es “ellos recomendaron que yo viaje en automóvil”.

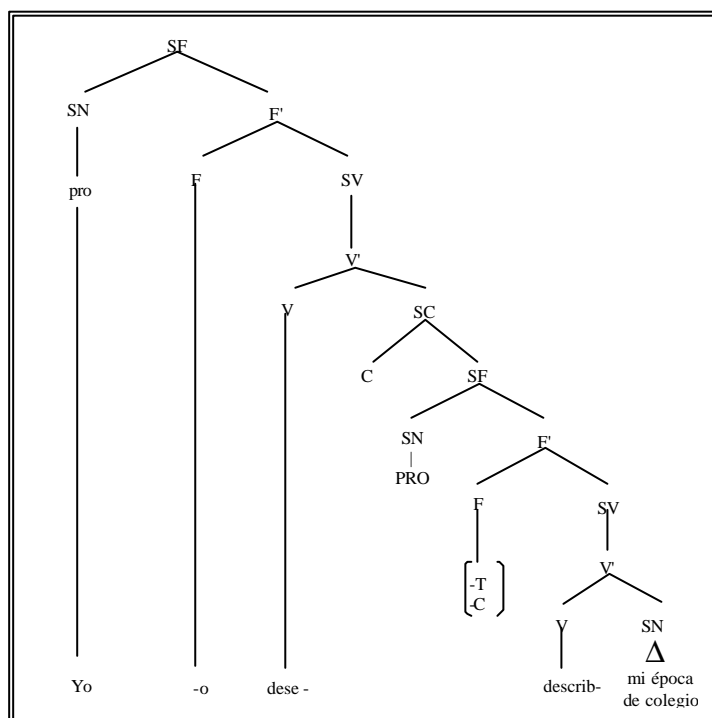
Como se ha podido observar, las oraciones que presentan complementación en función de objeto directo están formadas con un complemento del verbo principal. Este complemento puede ser a) un SC encabezado por un complementizador SQu, o b) un SF que tiene un elemento PRO y F' con los rasgos [-Tiempo] y [-Concordancia].

En el caso de las oraciones con complementación en función de sujeto, las oraciones subordinadas -como se ha observado en las completivas de objeto directo- también pueden tener complementizador o no.

A continuación se presenta la Estructura-P de estas oraciones completivas.



Diagrama 28

En la Estructura-S, la oración es “ me_i parece h_i que ese pueblo era un mercado”. Por un lado, se ha producido la cliticización mediante el empleo del pronombre átono **me**; por otro lado, la posposición de la oración subordinada.

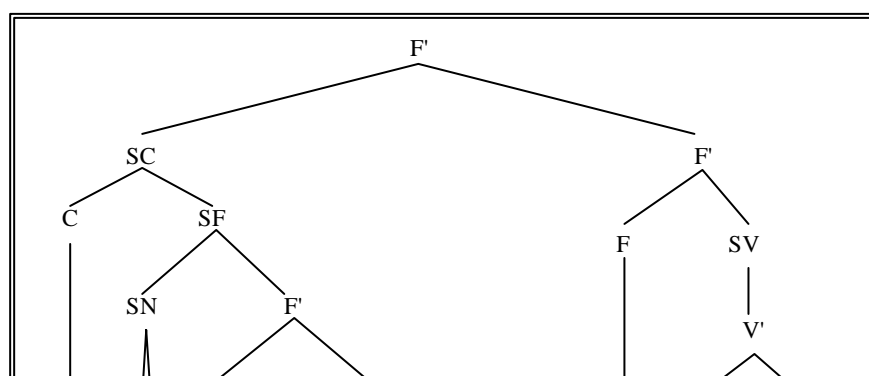

Diagrama 29

En la Estructura-S, la oración es “fue maravilloso estar en Colombia”. En ésta, la oración subordinada aparece pospuesta a la oración principal, tiene verbo no finito y sujeto PRO arbitrario porque tiene referencia general.

Con respecto a la estructura de las oraciones con complementación sentencial, es conveniente descartar que la estructura es analizable solamente según relaciones de sucesión temporal u orden lineal, pues éstas -según Chomsky- no parecen desempeñar ningún papel destacable en la formulación de reglas o principios de gramaticalidad en ninguna lengua natural. Por esta razón, resulta conveniente considerar criterios de carácter jerárquico que sin embargo no tienen una presencia inmediata en los mensajes como ocurre en las oraciones completivas interrogativas, las cuales requieren de la aplicación de reglas de movimiento.

Marina Fernández Lagunillas y Alberto Anula Rebollo (1995) se refieren al denominado principio de la dependencia de la estructura, de acuerdo con el cual el conocimiento que tiene el hablante de su lengua descansa en las relaciones estructurales o de organización jerárquica que entablan las unidades lingüísticas en la oración y no en su orden secuencial. Esto puede ser comprobado en la formación de las oraciones interrogativas del español.

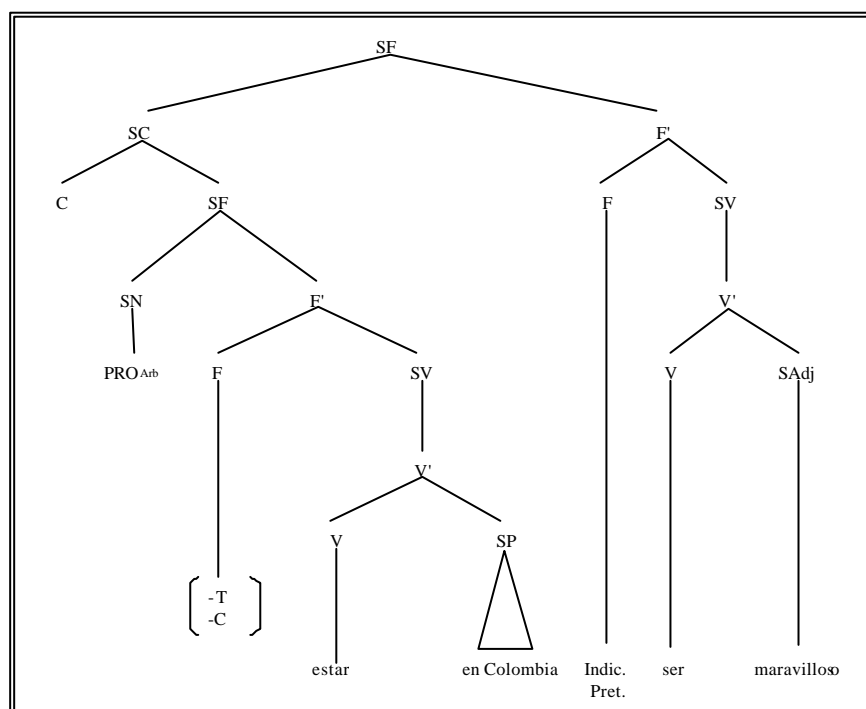
4.5. La derivación de las oraciones con complementación

4.5.1 La Estructura-P

El proceso de la complementación se presenta en la lengua española a partir de la Estructura-P en la que se establece las relaciones o funciones gramaticales semánticamente pertinentes para la

interpretación de las oraciones. En este nivel aparecen los predicados que reciben argumentos expresados mediante oraciones completivas que cumplen las funciones de sujeto y objeto.

Del análisis efectuado hasta ahora, podemos afirmar que la complementación sentencial, proceso sintáctico de las lenguas naturales, está regido, por un lado, por principios de la gramática universal y teorías de la gramática y, por otro lado, por los parámetros de cada lengua, lo que es planteado por el modelo de Principios y Parámetros en el cual se considera que las oraciones son derivadas a partir de la Estructura-P. Tenemos, por ejemplo, la interacción entre el principio de proyección y los principios de la teoría **q** y la teoría X'.

4.5.2 La Estructura-S

En el nivel de esta estructura, las oraciones muestran la secuencia lingüística en la que los elementos sintácticos aparecen en el orden en que serán interpretados fonológicamente. En él se aplica el principio de movimiento de **a** y se establece las relaciones de cadenas resultantes aplicando el mecanismo de coindización a los elementos desplazados y las huellas generadas. Se aplica el movimiento de las frases nominales y las frases interrogativas de acuerdo a los principios y condiciones de la gramática para obtener cadenas bien formadas.

En este nivel, las oraciones completivas que cumplen la función de sujeto pueden pasar a ocupar una posición después del predicado u oración principal. Esto ocurre en la oración “**es cierto que Argentina es un país grande**”. Las oraciones completivas que cumplen la función de objeto directo pueden aparecer antepuestas al predicado como en la oración “**mi colegio ha sido uno de los colegios donde la crisis educativa golpeó duro -creo**”, donde no aparece el complementizador **que** en la Estructura-S.

También se considera las categorías vacías pro (sujeto de verbos finitos), PRO (sujeto de verbo no finito), huella de frase nominal y huella de elemento Qu. Las dos últimas son generadas por la aplicación del movimiento de á.

4.5.3 La Forma Lógica

Es el componente de interfaz que constituye el componente semántico y corresponde al dominio conceptual o del significado. Proporciona los medios necesarios para que los elementos lógicos tengan una interpretación en el dominio semántico.

La E-S se convertirá una representación del nivel FL como efecto de la aplicación de las reglas semánticas que conforman el componente semántico.

Los elementos Qu deben tener alcance sobre la cláusula a la que afecte el rasgo interrogativo (+**Qu**) para que la construcción pueda ser interpretada semánticamente de la forma adecuada en el nivel de representación de la FL.

Una representación FL es una representación parcial del significado de una oración que representa lo que podemos llamar su significado estructural.

4.5.4 La Forma Fonética

Este nivel determina la representación subyacente a la producción y a la percepción del habla, es decir, cómo se pronuncia la oración. Determina las condiciones para que cada segmento fonético reciba una interpretación fonética.

A continuación se presenta la derivación de algunas oraciones que incluyen complementación sentencial.

1) En las oraciones con completivas enunciativas

(a) E-P: pro pienso [_o COMP [_o la obra tiene un contenido metafórico

]]

E-S: pro pienso que la obra tiene sentido metafórico.

FL: para todo x, x soy yo, hay un y, y es una obra tal que yo pienso que y tiene sentido metafórico.

FF: :[pyénso ke la óbra tyéne sentido metafóriko]

(b) E-P: Mi esposa_i sabe [_o PRO_i cocinar bien].

E-S: Mi_i esposa sabe PRO_i cocinar bien.

FL: Existe una x, x es mi esposa, tal que x sabe cocinar bien.

FF: [mi espósa saê kosinár bie]

(c) E-P: [_o COMP Que [_o la inauguración fue hermosa]] me

impresionó

E-S: Me impresionó que la inauguración fue hermosa.

FL: Para todo x, x soy yo, hay un y, y es la inauguración tal que me impresionó que y fue hermosa.

FF: [me impresyonó ke la inaugurasi3n fue erm3sa]

2) En las oraciones interrogativas

(a) E-P: [_o COMP [_o que una vedette se hizo la cirugía]] importa a

quién.

E-S: FQ_{ui} ¿A quién_i le importa h_i [_o que [a una vedette se hizo la cirugía?]]

La frase Qu ha pasado a encabezar la oración principal y ha dejado una huella en su posición inicial.

FL: para todo x, x es alguien, hay una y, y es una vedette, tal que a alguien le importa que se hizo la cirugía.

FF: [a kyén le impórta ke a una bedét se íso la siruxía]

(b)E-P: $\underset{\circ}{\lceil} \underset{\circ}{\lceil} \text{PRO ver el sol se levanta FQu} \rceil \rceil$]me agrada.

E-S: Me agrada $\underset{\circ}{\lceil} \underset{\circ}{\lceil} \text{PRO ver FQu}_i \text{ se levanta el sol } h_i \rceil \rceil$

FL: para todo x, x soy yo, hay una y, y es el sol, tal que me agrada ver cómo se levanta éste.

FF: [me agráda ber kómo se leâanta el sol]

(c)E-P: Los médicos no saben $\underset{\circ}{\lceil} \underset{\circ}{\lceil} \text{PRO atribuir la muerte a FQu} \rceil \rceil$

E-S: Los médicos no saben $\underset{\circ}{\lceil} \text{FQu}_i \underset{\circ}{\lceil} \text{PRO atribuir la muerte } h_i \rceil \rceil$

La FQu ha pasado a encabezar la oración subordinada dejando una huella en su posición inicial

FL: para todo x, x es médico, hay una y, y es la muerte, tal que x no sabe a qué atribuirla.

FF: [los médikos no sáâen a ke atribwír la mwérte]

CONCLUSIONES

1. Para la presente tesis sobre la complementación sentencial del español de Lima se formula las siguientes conclusiones:

- a) Las oraciones del corpus en la presente investigación están regidas por los principios de la gramática universal (la dependencia estructural, la opacidad, la proyección, la subyacencia, el movimiento de **a**, las categorías vacías) y los parámetros de la gramática de la lengua española (complementación finita, no finita, en función de objeto, en función de sujeto, declarativa, interrogativa).

- b) El proceso de complementación está constituido por predicados que en el lexicón de la lengua están caracterizados por recibir argumentos oracionales que cumplen las funciones de sujeto y de objeto. Se estructura según la configuración estructural $\bar{O} \rightarrow \text{COMP } O$, que es el argumento del respectivo predicado, y consiste en establecer la relación del tipo de los predicados factivos o proposicionales con los argumentos que pueden ser oraciones finitas o no finitas.
- c) La oración con complementación se genera en la Estructura-P, la que por la aplicación del movimiento de \acute{a} da lugar a la Estructura-S y, por lo tanto, al establecimiento de las categorías vacías denominadas huellas de FN o de elemento Qu que están sometidas a las teorías de Ligamiento y de Control.
- d) En la Estructura-P, los argumentos presentan subordinantes o complementizadores tanto en las completivas finitas como en las no finitas. En la Estructura-S, los argumentos finitos tienen categoría vacía en la posición del complementizador.
- e) El proceso de complementación muestra la correspondencia semántica entre el predicado y el argumento sujeto u objeto sentencial.
- f) Algunos predicados, como **decir** y **saber**, pueden recibir completivas enunciativas e interrogativas; en cambio, otros como **preguntar** sólo toman completivas interrogativas.
- g) En la complementación, influyen la modalidad inherente, la selección del complementizador, la relación sintáctica-semántica entre el predicado y su argumento, aspectos que se dan de manera distinta en la subordinación adjetiva o adverbial y en la coordinación.
- h) Cuando la oración completiva tiene verbo finito, es decir marcado con los rasgos [+T(iempo)] y [+C(concordancia)], se requiere el complementizador “que” en las oraciones enunciativas y el complementiza-

dor “si” en las oraciones interrogativas respectivamente. Si el verbo es no finito, es decir marcado negativamente con $[-T]$ y $[-C]$, el sujeto es PRO sometido a la teoría de Control en la Estructura-P. En la Estructura-S, no aparece el complementizador “que”.

- i) Entre los predicados, se considera dos clases: factivos y no factivos, los cuales rigen y seleccionan los argumentos. Los no factivos son subclasificados en verbos de deseo, creencia, afirmación, orden y causativos.

Los factivos no expresan un juicio sobre el valor de verdad o de falsedad de la oración o cláusula subordinada y admiten la introducción de la frase “el hecho de que”. Este complementizador debe ser considerado en forma completa en la Estructura-P y en la Estructura-S puede aparecer en forma completa o parcial, es decir, como “**el hecho de que**”, “**el que**” o “**que**”. Permiten al hablante asumir que la subordinada es verdadera, tal como lo establecen Carol Kiparsky, Paul Kiparsky y D’Introno. Presentan los verbos **molestar**, **lamentar**, **deplorar**, **preocupar**, **gustar**, **ser significativo** y otros.

Los no factivos expresan un juicio del hablante (aunque podría ser de otra persona) sobre el valor de verdad de la oración subordinada completiva. Presentan los verbos de deseo, creencia o no creencia, afirmación, orden y causativos. Esta consideración lleva a tomar en cuenta que la significación influye en el proceso de complementación.

- j) Los complementizadores “**que**” y “**si**” son elementos del léxico de la lengua española que están presentes en la estructura profunda de las oraciones con complementación y tienen carácter funcional.

El corpus de esta tesis muestra predominio del complementizador “**que**” en las oraciones objetivas y menor frecuencia en las subjetivas. (Ver anexo N° 12).

k) En las completivas no finitas en función de objeto, el sujeto PRO, al igual que en las no finitas en función de sujeto, está sometido a las teorías de Ligamiento y de Control como se puede observar en las siguientes oraciones:

pro_i recuerdo que pro_i era un poco movido. (Esta oración corresponde a “pro_i recuerdo PRO_i haber sido un poco movido”.)

Muchos me_i piden que pro_i los asesore.

Los padres_i creen PRO_i estar controlándolos.

Mi esposa_i sabe PRO_i cocinar bien.

pro_i les recomiendo que pro_j lean mucho.

l) En la Estructura-S, las oraciones no muestran todos los elementos que están considerados en la Estructura-P, debido a que se realiza reducciones que implican la formación de las oraciones. Por esta razón, en la Estructura-P es necesario considerar el elemento **pro** para designar al sujeto omitido de las oraciones finitas y el elemento **PRO** para dar cuenta del sujeto de las oraciones completivas no finitas. La categoría funcional COMP debe ser incluida tanto en las finitas como en las no finitas.

E-P: [_o COMP [_o que pro hagan eso]] es bueno.

E-S: Es bueno que hagan eso.

E-P: [_o [_o PRO leer libros de Franz Kafka]] me gusta.

E-S: Me_i gusta PRO_i leer libros de Franz Kafka.

E-P: pro_i espero [_o COMP [_o PRO_i concretar esa meta más adelante]]

E-S: pro_i espero PRO_i concretar esa meta más adelante.

2. Desde el punto de vista estadístico, las oraciones completivas en función de objeto que son 1125 y equivalen al **69.40%** predominan numéricamente sobre las 496 completivas en función de sujeto que representan el **30.60%**. Esto radica en la naturaleza sintáctico-semántica del predicado y del argumento.

En la gramática, el léxico de la lengua española cuenta con un mayor número de verbos que tienen la capacidad de recibir complementación objeto, respecto de los verbos que reciben complementación de sujeto, por lo que los hablantes producen mayor cantidad de oraciones completivas en función de objeto. (Ver anexos 13 y 14 donde se muestra la estadística de los verbos que reciben complementación de objeto y sujeto respectivamente).

3. Estadísticamente, las oraciones completivas finitas superan numéricamente a las no finitas. Esto se evidencia en las 982 completivas finitas que representan el **60.58%**, mientras las 639 completivas no finitas equivalen al **39.42%**.
4. Desde el punto de vista estadístico, las oraciones completivas no finitas son: a) 360, las cuales cumplen la función de sujeto y corresponden al **22.21%**, y b) 279, que asumen la función de objeto directo y equivalen al **17.21%**. Esto muestra la mayor frecuencia de la complementación en función de sujeto no finita. Esto se debe a que estas oraciones tienen verbo no finito y sujeto PRO, el cual puede ser correferencial con un pronombre de la oración matriz como en (a) o arbitrario, es decir con referencia genérica como en (b).

- (a) Me_i gustaría PRO_i conocer España.
 No me_i gusta PRO_i nadar en la playa.
 Me_i gusta PRO_i apreciar el arte.
- (b) Fue maravilloso PRO_{Arb} estar en Colombia.
 Es importante PRO_{Arb} saber quién es el tronco de la familia.
 Es bueno PRO_{Arb} guardar una distancia.

5. Las oraciones completivas han sido producidas en mayor número por los informantes del grupo D (personas con 46 o más años de edad). A continuación se presenta la estadística de las completivas proporcionadas por los informantes de los cuatro grupos de edad.

Grupo	En función de objeto	En función de sujeto	Subtotal
A	277	114	391
B	308	145	453
C	205	103	308
D	335	134	469

(Ver anexo N° 12)

Esta distribución puede deberse al hecho de que las personas de este grupo, por tener más edad, contar con mayor nivel educativo y desarrollar diversas actividades laborales, tienen mayor manejo y empleo de las estructuras complejas que, en este caso, corresponden a las oraciones con complementación sentencial.

6. La distribución numérica de las oraciones completivas según el género de los informantes es presentada en la siguiente estadística:

COMPLEMENTACIÓN	HOMBRES	MUJERES
En función de objeto	511	614
En función de sujeto	214	282
	725	896
	TOTAL : 1621	

Los informantes del grupo D han producido 610 oraciones completivas (**31.5 %**) : 339 corresponden a los varones y 271 a las mujeres. (Ver Anexo N° 12)

Se puede observar que las mujeres han producido mayor número de oraciones completivas, mas la diferencia no es grande. Esto lleva a considerar que los informantes de ambos géneros, como seres humanos, plasman la facultad lingüística universal en sus enunciados, ya que están dotados de ella genéticamente, aplican los principios de la gramática universal y construyen paramétricamente las oraciones comprendidas en la lengua española.

La mayor frecuencia de la complementación sentencial en el español de Lima según el sexo (género) depende de la muestra que se ha constituido con los datos proporcionados por los informantes de la presente investigación, pero sería interesante que esta frecuencia sea relacionada con la clase de complementación (argumento) o con la clase de predicado. Por considerar que este hecho daría lugar a un estudio específico y en vista de que no se lo ha explorado en todos sus extremos, sería conveniente realizar un estudio más amplio el cual queda como tarea para otras investigaciones.

7. Las oraciones con complementación sentencial en el español de Lima registradas en el corpus de la presente tesis presentan casos de empleo

de verbos modales tanto en los predicados como en los argumentos, tal como lo muestran los ejemplos siguientes cuando los hablantes expresan las ideas de obligatoriedad, posibilidad y otros matices semánticos:

Estoy pensando que cuando hay comunicación, las personas que se comunican no sólo saben reglas gramaticales, sino que comparten o saben reglas sociales.

Le digo que no puedo cruzarme de brazos.

Yo tenía que estudiar lo que él quería: Administración de empresas.

Tuvimos que contarles a nuestros padres lo que nos había sucedido.

Te puedo contar que los que mostraban más decisión, más valentía, más protagonismo en la vida diaria, en esta situación trágica, fueron los que menos temple tuvieron para soportar la adversidad de este accidente.

Le puedo decir que este profesor de alguna manera señaló mi falta de tendencia para la matemática.

Las oraciones que tienen complementación con verbos modales poseen propiedades gramaticales que se hallan relacionadas a la flexión, la cual se aplica en el verbo modal, ya que el verbo principal aparece en infinitivo y, por lo tanto no está marcado con FLEX.

8. Las oraciones completivas en función de objeto presentan mayor frecuencia que las completivas en función de sujeto debido a los predicados que seleccionan sus argumentos de acuerdo a aspectos sintácticos, morfológicos y semánticos. También se puede señalar que tal predominancia se debe a que la función de objeto tiene mayor importancia en la intercomunicación ya que el sujeto es un constituyente de menor jerarquía en la estructura oracional.

9. Los predicados (verbos principales) que reciben complementación sentencial presentan diferente preferencia por parte de los informantes. Los verbos más empleados son: considerar, creer, decir, lograr, pensar, querer, recordar, saber y ver, los cuales reciben complementación en función de objeto (ver anexo N° 13); los verbos agradar, encantar, gustar, parecer, ser +adjetivo y ser+FN reciben complementación en función de sujeto(ver anexo N° 14).

10. Finalmente, cabe establecer que el modelo de Principios y Parámetros permite describir y explicar de manera más adecuada la complementación sentencial u oracional porque es una propuesta teórica que se sustenta en los principios en la gramática universal y fija los parámetros de la lengua española. Por un lado, supera a la gramática tradicional y a la gramática estructural que se quedan solamente en la descripción de la estructura superficial de las oraciones; por otro lado, constituye una teoría que logra formular una gramática más simple que la teoría estándar que contaba con un subcomponente transformacional y, en consecuencia, requiere de una serie de transformaciones para obtener la estructura superficial de los enunciados.

11. Los predicados creer, saber, acordar, pensar, recordar, decir, decidir, considerar, referir, comentar, sentir, conocer, comprender, aclarar, cuando reciben complementación finita de objeto directo, presentan sujetos idénticos, a diferencia de otros verbos como desear, esperar, lamentar, mandar, necesitar, preferir y preguntar que tienen restricción en este aspecto debido a su naturaleza sintáctico-semántica

12. Los predicados no factivos reciben predominantemente complementación en función de objeto directo son predominantemente y pueden ser clasificados en verbos de lengua, de entendimiento, declarativos, de orden, de percepción, volitivos y causativos. Los predicados factivos descubrir y lamentar tienen poca frecuencia.

13. Los predicados factivos son los que reciben predominantemente complementación en función de sujeto. aparecen con mayor frecuencia. Así, tenemos los siguientes: impresionar, dar lástima, dar pena, gustar, sorprender, importar, recrear, encantar, agradar, apasionar; ser agradable, grato, gracioso, emocionante, anecdótico, importante, penoso, admirable. Los no factivos son parecer, ser cierto, imposible, difícil, necesario.

BIBLIOGRAFÍA

- BELLO, Andrés y CUERVO, Rufino J** 1970. *Gramática de la lengua castellana*. 8va. edición, Sopena, Argentina, Buenos Aires.
- CHOMSKY, Noam** 1970. *Aspectos de la Teoría de la sintaxis*. Madrid, Editorial Aguilar.
- 1981. *Problemas actuales en teoría lingüística. Temas teóricos de gramática generativa*. Siglo veintiuno editores, S.A., México.
- 1984. *Lectures on Government and Binding. The Pisa Lectures*, Foris Publications, Dordrecht Holland /Cinnaminson – U.S.A.
- 1985. *Sintáctica y semántica en la gramática generativa*. 3^{ra} edición en español, Siglo Veintiuno editores
- 1988. *El conocimiento del lenguaje, su naturaleza, origen y uso*. Alianza Editorial, S.A. Madrid.
- 1991. *Lenguaje, sociedad y cognición*. Editorial Trillas, México, 2da. reimpresión. Traducción de *Reflection on lenguaje* (1975)
- 1992. *El lenguaje y los problemas del conocimiento*. Conferencia de Managua I. Visor Distribuciones, S.A. Madrid.
- 2003. *Sobre la naturaleza y el lenguaje*. Cambridge University Press, Madrid.
- DEMONTE, Violeta** 1982. *La subordinación sustantiva*. 2da. Edición, Ediciones Cátedra, S.A., Madrid.
- 1994. *Teoría sintáctica: de las estructuras a la rección*. Editorial Síntesis, Madrid.
- D'INTRONO, Francesco** 1979. *Sintaxis transformacional del español*. Ediciones Cátedra, S.A., Madrid.
- 1985. *Sintaxis y semántica en la lingüística generativa. El modelo gramatical GB*. Centro de Investigaciones Lingüísticas y Literarias “Andrés Bello”, Instituto Universitario Pedagógico de Caracas.
- 2001. *Sintaxis generativa del español : evolución y análisis*. Ediciones Cátedra, S.A., Madrid.

- FERNÁNDEZ LAGUNILLA, Marina y ANULA REBOLLO, Alberto** 1995. *Sintaxis y cognición. Introducción al conocimiento, el procesamiento y los déficits sintácticos*. Editorial Síntesis, S.A. Madrid.
- GILI GAYA, Samuel** 1987. *Curso superior de sintaxis española*. Vox Bibliograph, S.A.
- HAEGEMAN, Liliane** 1994. *Introduction to Government and Binding Theory*. Blackwell, Oxford Uk & Cambridge U.S.A.
- JACKENDOFF, Ray** 1977. *\bar{x} Syntax : A study of phrase structure*. The Massachusetts Institute of Technology.
- KIPARSKY, Paul y KIPARSKY, Carol** 1967 y 1968. *Fact. Hechos* (Traducción) En: *Semántica y sintaxis en la lingüística transformatoria, II*, compilación de Víctor Sánchez de Zavala, Alianza Editorial, S.A., México, 1976.
- KOVACCI, Ofelia** 1989. *El comentario gramatical. Teoría y Práctica*. Tomo I, Arco Libros, S.A., Madrid.
- 1992. *El comentario gramatical. Teoría y Práctica*. Tomo II, Arco Libros, S.A., Madrid.
- LASNIK, Howard and UGIAGEREKA, Juan** 1988. *A course in GB Syntax. Lectures on binding and empty categories*. The Massachusetts Institute of Technology.
- LORENZO GONZÁLEZ, Guillermo y LONGA, Víctor Manuel** 1996. *Introducción a la sintaxis generativa. La Teoría de Principios y Parámetros en evolución*. Alianza. Editorial, Madrid.
- LORENZO GONZÁLEZ, Guillermo** 2001. *Comprender a Chomsky. Introducción y comentarios a la filosofía chomskyana sobre el lenguaje y la mente*. Edit. A. Machado Libros, S.A., Madrid.
- MARCOS MARÍN, Francisco** 1994. *Introducción a la Lingüística. Teoría y modelos*. Editorial Síntesis, Madrid.
- MORENO CABRERA, Juan Carlos** 1991. *Curso universitario de lingüística general I : Teoría de la gramática y sintaxis general*. Editorial Síntesis, S.A., Madrid.
- MUGICA, Nora y SOLANA, Zulema** 1989. *La gramática modular*. Librería Hachette, S.A., Buenos Aires.
- PAYNE THOMAS E.** 1997. *Describing morphosyntax. A guide for field linguists*. Cambridge University Press.

QUESADA CASTILLO, Félix 1994. *Complementación*. UNMSM, Lima, Perú.

RIEMSDIJK, Henk van y WILLIAMS, Edwin 1990. *Introducción a la teoría gramatical*. Ediciones Cátedra, S.A., Madrid.

SÁNCHEZ DE ZAVALA, Víctor 1974. *Semántica y sintaxis de la lingüística transformatoria I*. Alianza Editorial, S.A., Madrid.

----- 1976. *Semántica y sintaxis de la lingüística transformatoria II*. Alianza Editorial, S.A., Madrid.

SOLÍS FONSECA, Gustavo 1995. *Breve manual de sintaxis*. Primera Edición, junio, Lima, Perú.

ANEXOS

ANEXO N°1

ORACIONES CON COMPLEMENTACIÓN PROPORCIONADAS POR LOS INFORMANTES VARONES

1-B-H-30 Ingeniero industrial

- CO-1 Ellos me mencionan que estuve en la ciudad de Tumbes hasta la edad de 2 años.
- CO-2 Yo recuerdo que estuve viviendo en Santa Beatriz.
- CO-3 Yo creo que hasta ahora el Bartolomé Herrera es un colegio importante.
- CO-4 Yo creo que se trata de implementar la disciplina.
- CO-5 Yo recuerdo que en ese tiempo existía todavía la instrucción premilitar.
- CO-6 Yo creo que los colegios que pertenecen al Estado tienen un nivel académico no tanto como aceptable.
- CO-7 No sé si también habrás estudiado en un colegio estatal.
- CO-8 Fujimori dijo que va a tratar de aplicar una política educativa.
- CO-9 Yo creo que cada quien ve sus propios intereses.
- CO-10 Yo creo que el Estado tiene que poner su parte.
- CO-11 Yo creo que en todo colegio siempre existe de por medio la palomillada.
- CO-12 Yo recuerdo que se hizo aportaciones desde el año 1988.
- CO-13 Nosotros le pedíamos que nos diera información de la plata y él nos mencionaba que la plata estaba en el banco.
- CO-14 Recuerdo bastante que mi amigo Willy, en la fiesta de promoción, estaba que bailaba bien bacán.
- CO-15 Te diré que he estado luchando por ingresar a la universidad.
- CO-16 Recuerdo que sufría bastante con Análisis Matemático II.
- CO-17 He logrado pues subsanar los cursos desaprobados.
- CO-18 Te diré que a mí siempre me han gustado los números.
- CO-19 Uno busca recurrirse de ciertos cursos complementarios.
- CO-20 Yo creo que mantenerse actualizado es mantenerse vivo.
- CO-21 Uno evita cometer el error de quedarse en lo que aprendió en aquella oportunidad.
- CO-22 Yo creo que ahora hay que ser rápido ante los problemas y efectivo ante las soluciones.
- CO-23 Recuerdo que un amigo se gastó toda su plata en el pimball.
- CO-24 Creo que fue aniversario de Chincha.
- CO-25 Recuerdo que en la plaza de armas de Chincha hubo una carrera de motos.
- CO-26 Creo que el profesor nos llevó a almorzar al comedor popular.
- CO-27 Ellos me decían que yo sólo tenía que mover los brazos.
- CO-28 Y dicen que les dije que no vayan hacer roche con las costillas.
- CO-29 Yo recuerdo que en 1987 viajé a Huaraz.
- CS-30 Me impresionó que el nevado Pastoruri era muy hermoso.
- CO-31 No sé si hasta ahora será así.
- CO-32 Te contaré que el lago Titicaca es tan grande que parece un mar.
- CO-33 Tú no ves dónde termina el lago Titicaca.
- CS-34 Parece que estuvieras en la playa.
- CO-35 Te diré que a mí me gusta leer de todo.
- CO-36 Yo creo que uno siempre aprende algo cuando lee.
- CO-37 Uno intenta buscar ciertos recursos que te logran habilitar.
- CO-38 Yo creo que muchos somos conscientes de ese tipo de recursos.

2-C-H-36 Filósofo, profesor de la UNMSM

- CO-1 Ahora no sé cómo lo percibirán los otros.
- CS-2 Me parece que eso es lo que ha ocurrido.
- CO-3 Yo quería inicialmente estudiar Teología en la Católica.
- CO-4 Le dije: No hay problema. ¡Perfecto!
- CO-5 Yo quería investigar cómo la Filosofía se liga fuertemente con los procesos históricos.
- CO-6 No sé si he logrado mi objetivo.
- CO-7 No quiero dejar pasar esto.
- CS-8 Hacer un comentario a "Humanis Generis" es lo que él ha hecho.
- CS-9 Me parece que la idea de Pío XI es hacer una interpretación del Darwinismo a la luz del catolicismo.

- CS-10 Me parece que es un tipo muy mañoso en términos filosóficos.
 CO-11 Creo que yo estaba en pregrado.
 CS-12 Parece que todo va viento en popa.
 CO-13 Sé que hay bastante gente peruana allá.

3-B-H-31 Empleado bancario

- CO-1 Creo que entré a un colegio de varones donde había manchitas.
 CO-2 Pienso que todo va de acuerdo a la edad.
 CO-3 Decidí emplear mucha experiencia.
 CS-4 Es inevitable la persuasión, saber llegar a la gente, buscarle su momento, ver al cliente.
 CO-5 Consideré usar más la persuasión para poder convencerlas.
 CO-6 Entonces tú dices: Ya tengo mil soles.
 CO-7 Yo a un amigo o a un familiar le aconsejo y le digo lo que va a pagar.
 CS-8 Me da lástima que se endeuden tanto.
 CO-9 Me acuerdo que después de casarme he ido incluso con mi esposa y mi hijo.
 CO-10 Dicen que hay bastante trabajo por ahora.
 CO-11 Dicen que la puntuación lo perjudicó.
 CO-12 Perú no hubiese dejado que esas jugadoras se vayan al extranjero.
 CO-13 Pienso que entre todos mis hermanos soy el que más me acuerdo de Dios.
 CS-14 Me sorprende verla rezando el rosario.
 CO-15 Ella me hace recordar que hay que prender la velita, que hay que rezar.

4-A-H-25 Egresado de CESCA, empleado de Informática de la ONPE

- CO-1 Recuerdo que era un poco movido.
 CO-2 Yo pienso que era responsable porque cumplía con mis deberes.
 CO-3 Para que tú seas aprobado, tienes que presentar lo que te piden.
 CS-4 Me gustaría viajar, conocer y llegar a ese sitio.
 CS-5 Me gustaría viajar a zonas y a sitios que no conozco.
 CS-6 Me gustaría conocer Estados Unidos.
 CS-7 Me gustaría conocer España.
 CS-8 A mí me gustaría estar solo.
 CS-9 Siempre me ha gustado ser independiente.
 CO-10 Yo quiero tener mi propio negocio, hacerlo trabajar,
 CO-11 Considero que soy una persona hábil cuando quiero conseguir algo.
 CS-12 Me gusta pensar cómo salir adelante.
 CO-13 Pienso que lo voy a lograr a base de esfuerzo.
 CO-14 Pienso que voy a obtener lo que anhelo.
 CS-15 Mayormente me ha gustado trabajar en empresas textiles.
 CO-16 Tienes que poseer lo que se necesita para tratar a todo el personal.
 CO-17 Pienso que el objetivo de todas las religiones es que todo el mundo crea en Dios.
 CO-18 Pienso que el deporte tiene mucha importancia.
 CO-19 Pienso que las comidas criollas son las comidas que más me agradan.

5-A-H-21 Enfermero egresado de la Universidad Nacional del Callao

- CO-1 Sólo recuerdo que la casa era chiquita.
 CO-2 La facultad recién es del 80 _ creo.
 CO-3 Yo veía que el viejo me decía que es difícil y costosa la carrera.
 CO-4 Estudia otra cosa _ me dijo.
 CO-5 Mi papá dijo: Ahora tienes que hacer algo.
 CO-6 Él me dijo: Estudia cualquier cosa, aunque sea Enfermería.
 CO-7 Yo le decía: De repente Enfermería no me va a gustar.
 CO-8 Que me meta a la policía _ dijo.
 CO-9 Dije: Papá, méteme a la policía.
 CO-10 ¿A qué programa ingreso? _ decía yo.
 CO-11 Dije: Mejor me salgo, estoy haciendo gastar plata un chorro.
 CO-12 Dije: Voy a presentarme a la Garcilaso a Odontología.
 CO-13 Ahí cualquiera agarra _ dije.
 CO-14 Dije: De repente no voy a poder pagar.

- CO-15 Mi hermano me había dicho que tenía una amiga que había ingresado por la pre del Callao.
 CO-16 Y la gente me preguntaba qué estás estudiando.
 CO-17 ¡Qué pendejo eres con las hembras! _ me decían.
 CO-18 Creo que haría mi tesis sobre nutrición.
 CO-19 Yo le dije a mi papá: No hay clases.
 CS-20 Todo lo que digas es ley para ellos.
 CO-21 Mi papá me decía: Ahí donde veas una bandera blanca hay chicha.

6-B-H-34 Egresado de Lingüística de la UNMSM

- CS-1 No me gustaba lo que el profesor hacía.
 CO-2 Yo le decía: No voy a hacer eso.
 CS-3 Todo lo que pasaba quedaba entre ella y yo.
 CO-4 No sé si sabían mis hermanos.
 CO-5 Me acuerdo que Estadística era una carrera de mando medio.
 CO-6 Yo diría que son diametralmente opuestas, son lenguajes totalmente diferentes.
 CO-7 Muchas personas me dicen que estoy loco.
 CO-8 Tengo que estudiar algo más que complemente lo que estoy haciendo.
 CO-9 Sabía que no iba a tener mucho empleo.
 CO-10 Decía que así como ejercitas tu cuerpo tienes que ejercitar también tu mente.
 CS-11 Tramitar este año la visa es lo que tengo que hacer.
 CS-12 Me parece que muchos institutos ahorita enseñan bastante bien.
 CO-13 Yo también reconozco haber sido un falso principiante.
 CO-14 Yo creía que era un alumno regular.
 CO-15 Yo le dije: Profesor, creo que soy buen alumno, puedo hablar, hacerme comprender.
 CO-16 Me dijo: Si tú vas allá, no vas a tener ningún problema en comunicarte.
 CO-17 Sientes que hablas igual.
 CO-18 Cuando terminé inglés, decidí volver a recapitular toda mi pronunciación.
 CO-19 Ocasionalmente he conseguido quien haga las cosas.
 CS-20 Nada me cuesta llamar a un amigo que necesita trabajo y decirle ayúdame.
 CO-21 Yo no quiero pertenecer a ninguna religión.
 CS-22 Que a una persona le den demasiada importancia no me gusta.

7-A-H-25 Estudiante de Comunicación Social de la USMP

- CO-1 El Director no nos quiso dar permiso.
 CO-2 No nos queríamos meter a la misma ciudad sino a los pueblecitos.
 CO-3 Ahora he decidido que voy a estudiar periodismo escrito.
 CO-4 Mi padre quería que sea médico o abogado o quizá policía como él.
 CO-5 No quiso que estudiase Estadística, Computación, como mi hermano.
 CO-6 Sabía que mi papá gastaba mucho.
 CO-7 Antes de terminar el primer ciclo, le dije a mi papá: No quiero estudiar.
 CO-8 Me entendió y decidió apoyarme en la carrera que ahora estoy estudiando.
 CO-9 Porque se nos acabó la comida, decidimos regresar dos semanas antes.
 CO-10 Me dijo: Vamos a Huaraz.
 CS-11 Parece que ese pueblo fuera un mercado.
 CO-12 Con la mirada, te dicen de dónde eres.
 CO-13 No he logrado viajar al extranjero.
 CO-14 Siempre he pensado que para viajar al extranjero primero hay que conocer el Perú.
 CS-15 Todo lo que es sierra a mí me gusta.
 CS-16 Ir con una persona mayor no me gusta.
 CS-17 Me gusta mucho escuchar música.
 CO-18 Lo que me venga a la mente dibujo.
 CO-19 Creo que el rock y la salsa me gustan más.
 CO-20 No sé si Caretas está así.
 CO-21 Tuve que dejar durante dos ciclos lo que estudiaba.
 CO-22 Tengo que estudiar lo que tanto deseo: el inglés.
 CO-23 Pienso salir y trabajar fuera.
 CO-24 Creo que el periodismo en Europa está muy avanzado.
 CO-25 Lo que era unión de países se ha vuelto comercial.

- CO-26 Creo que la participación peruana ha sido una de las más bajas a comparación de otras ocasiones.
- CO-27 Consideras que estás acá por algo, por alguien.
- CO-28 Yo doy a los niños lo que aprendí en la Confirmación.
- CO-29 Yo creo que se tiene que vivir para en verdad dar una opinión.
- CO-30 Uno tiene que evitar ser egoísta.
- CS-31 Todo lo que sea comida china es rico.

8-D-H-46 Alumno de Literatura de la UNMSM

- CO-1 Debido a la crisis económica, buscaba escoger un tipo de trabajo particular.
- CO-2 De mi etapa escolar, deseo decir mucho.
- CO-3 Creo que la etapa estudiantil significa una serie de añoranzas, de vivencias.
- CO-4 Le puedo decir que este profesor de alguna manera señaló mi falta de tendencia para la matemática.
- CS-5 Es inútil, es ocioso decir que no fue sólo un cocacho sino fueron más.
- CO-6 Yo podría decir que el ingreso a San Marcos estuvo determinado por algunas circunstancias fortuitas.
- CO-7 Una persona a quien quiero mucho me hizo ver una serie de proyecciones.
- CO-8 Creo que estoy tratando de llevar bien todos los cursos.
- CO-9 He intentado hacer un trabajo académico más o menos estable y coherente en este primer ciclo.
- CO-10 Debo admitir que San Marcos es una universidad que ha cambiado.
- CO-11 Creo que en el aspecto académico hay cambios positivos.
- CO-12 Le digo que podía comenzar un ciclo en enero y terminarlo en diciembre.
- CO-13 Creo que los estudiantes de estos años son estudiantes no cuestionadores y no comprometidos con el entorno social.
- CO-14 No sé si esto tenga que ver con el aprendizaje.
- CO-15 Creo que no estoy muy informado sobre los medios de comunicación.
- CO-16 Creo que Augusto Ferrando fue el iniciador de toda esta subcultura.
- CO-17 Creo que lo somos en cuanto a cultura es un producto de esos medios de comunicación.
- CO-18 Creo que en ese discurso se perdió todo lo bueno que podía ser rescatado por los medios de comunicación.

9-C-H-43 Profesor de Filosofía de la UNMSM

- CO-1 La profesora me decía: Bueno, mira, José, por esta ceja se te ha ido toda la inteligencia.
- CO-2 Bueno, decidimos en asamblea de alumnos de la promoción realizar un viaje al Cuzco.
- CO-3 Algunos padres de familia vinieron y dijeron que éramos muy jóvenes para irnos tan lejos y empezaron a oponerse al viaje.
- CS-4 Parece que al chofer le afectó la altura.
- CO-5 Te puedo contar que los que mostraban más decisión, más valentía, más protagonismo en la actividad diaria, en esta situación trágica, fueron los que menos temple tuvieron para soportar la adversidad de este accidente.
- CO-6 Al final regresamos a Lima. Tuvimos que contarles a nuestros padres lo que nos había sucedido.
- CO-7 No pensábamos que en el camino íbamos a encontrar a dos colombianas que nos iban a invitar a su propio domicilio y nos iban a invitar a conocer la ciudad.
- CS-8 Fue maravilloso estar en Colombia.
- CS-9 Que volví a mi colegio donde estudié la secundaria es anecdótico.
- CS-10 Salir de noche es un poco pesado.
- CS-11 Me gustó en la universidad profundizar bastante sobre la filosofía crítica, la filosofía de Kant.
- CO-12 Creo que el aspecto de la filosofía antropológica es una vertiente que más sobresale.
- CS-13 Lo que se conoce ahora como divulgación científica también tiene su lado filosófico que es bastante explotado donde hay mucho material para trabajar a futuro.

10-A-H-25 Licenciado en Lingüística de la UNMSM

- CO-1 No sé cómo se llaman esos lentes.

- CO-2 Un día entró la profesora y encontró que la pizarra la habían puesto al fondo del salón.
- CO-3 La profesora pensó que el colegio había cambiado la posición de la pizarra y normal todo el mundo tuvo que voltear su carpeta.
- CO-4 Recuerdo que a la profesora los alumnos le hicieron una broma medio pesada y ella se quejó a la Dirección.
- CO-5 Recuerdo que el colegio tenía una forma innovadora de enseñar.
- CS-6 Que los estudios del colegio eran más parecidos a los de la universidad es cierto.
- CO-7 Recuerdo que cada salón tenía una especie de biblioteca sobre materiales de ese curso.
- CS-8 Que llegué a Chanchamayo como a la cinco de la mañana es lo que recuerdo.
- CS-9 Que el ambiente estaba de color azul me impresionó mucho.
- CS-10 Me parece que era un efecto entre las plantas y el suelo.
- CO-11 No sé qué será.
- CS-12 Y eso sí me sorprendió ver.
- CS-13 Que se está perdiendo la lengua, al menos en las poblaciones a las que hemos ido, es visto en los asháninkas.
- CO-14 Nosotros creíamos entender algo.
- CO-15 Descubrimos que lo que intentaban era decir otra cosa.
- CS-16 Que el masato es amargo es motivo de recuerdo.
- CO-17 Tienes que entregarle a otra persona lo que te dieron.
- CO-18 No sé si ellos comen pescado todos los días en el desayuno, almuerzo y comida.
- CO-19 Creo que se llaman carachupas.
- CO-20 Mi papá siempre quiso ser economista o administrador de empresas.
- CO-21 Yo tenía que estudiar lo que él quería: Administración de Empresas.
- CS-22 Estar en esa universidad fue muy útil.
- CO-23 Sentí que estaba pensando.
- CO-24 Mi viejo me dijo que yo tenía que estudiar Economía.
- CO-25 Yo no quería saber nada de eso.
- CO-26 Luego me dijo: Y ahora, ¿qué vas a estudiar?
- CO-27 Él había decidido que quería estudiar Traducción.
- CO-28 Él me dijo que cosas de idiomas son cosas de mujeres.
- CO-29 Me habían dicho que Traducción en la Ricardo Palma no era buena, era regular.
- CO-30 Creo que a los pocos días nos dieron los resultados.
- CO-31 Fui a mi casa y les dije a mis familiares: Saben que he postulado y he ingresado
- CO-32 Hasta el año 1995 mi papá todavía me decía cuándo haces tu traslado a Economía.
- CO-33 Siento que Lingüística es mi profesión.
- CO-34 Espero terminarlos en Julio.
- CO-35 Pienso presentar mi tesis lo más antes posible y hacer el posgrado.
- CO-36 Mi hermano comenta y me ha permitido de alguna manera tener alguna idea sobre eso.
- CO-37 Pienso que los medios de comunicación en sí mismos no tienen ningún problema.
- CO-38 Yo digo que las autoridades no deben restringirlos.
- CO-39 Pienso que la persona con bajos recursos económicos va a optar por un periódico de cincuenta céntimos.
- CO-40 Creo que las personas panelistas no tienen la suficiente preparación para ver que su situación no debería ser para exponerla.
- CO-41 Yo sí reconozco que me gusta literatura estrictamente científica.
- CS-42 Me encanta leer sobre genética, sobre cosas de lingüística, sobre teorías acerca del universo.
- CO-43 Creo que no tengo esa paciencia para leer otro tipo de literatura.
- CO-44 Yo digo por qué voy a decir eso si no es cierto.
- CO-45 Creo que debe haber bajado la migración.

11-A-H-19 Alumno de Filosofía de la UNMSM

- CS-1 Conocer la situación social de la gente fue lo que me impresionó más.
- CS-2 Me impresiona mucho cómo los campesinos viven una crisis terrible.
- CO-3 Muchas veces pregunté a los campesinos cómo era su producción.
- CO-4 Usted pregunta a cualquier niño de ahí qué quieres ser de grande.
- CO-5 No sabe qué responder.
- CS-6 Me da gusto que en el campo, como en Huaral, en realidad hay un nivel de recato y de prudencia.

- CO-7 Puedo resumirle lo que pasó en el viaje.
- CS-8 Era necesario buscar donaciones, buscar ayuda de los demás compañeros.
- CO-9 Nos pidieron participar mucho en la construcción del colegio.
- CO-10 Yo pensaba que la universidad estaba en su desarrollo normal.
- CS-11 Enterarme que había un cuartel me impresionó mucho.
- CO-12 Sabía que eso no era correcto.
- CS-13 Me da pena que mucha gente se queda fuera de San Marcos.
- CO-14 Yo sé que muchos se lo merecen.
- CO-15 Muchas veces pensé ser abogado, profesor o médico.
- CS-16 Me gustaba buscar un bien común.
- CO-17 Quisiera tener un trabajo a medio tiempo.
- CS-18 Me gustaría lograr una segunda carrera y hacer estudios de posgrado.
- CO-19 Quisiera decirlo como estudiante de Filosofía.
- CO-20 Yo sé que los libros son básicos.
- CS-21 Parece que me impactó primero el origen de la vida y del universo.
- CO-22 Yo lamento que a muchos compañeros no les guste leer.
- CO-23 No sé si este autor es conocido.
- CO-24 Yo pienso que la Filosofía es problematizar mucho los problemas de la sociedad y de las ciencias naturales.
- CO-25 Puedo decirle que pueden surgir otros problemas.

12-D-H-63 Profesor de Filosofía de la UNMSM

- CS-1 Lo que guardo de recuerdos son las conversaciones con el Dr. Russo o el Dr. Li.
- CS-2 A mí me gustaba siempre hacerle preguntas al Dr. Li para ver qué decía.
- CO-3 Él me dijo que Mario Bunge en 700 páginas de su libro sobre la causalidad no dice más que lo que dice Aristóteles en una sola página.
- CO-4 Luego me dijo: Esa es la diferencia entre el que escribe para publicar del que escribe para la eternidad.
- CO-5 Recuerdo que una vez yo estaba parado en el patio en primer año y uno me pegó un empujón.
- CO-6 Yo decía qué es lo que pasa.
- CO-7 Los alumnos querían llamarle la atención.
- CO-8 Él decía que en media hora era capaz de hacer más de lo que no hacen otros en todo el semestre.
- CO-9 Recuerdo que entraba un muchacho cuando yo estaba en el Decanato.
- CO-10 Un día me dijo: Doctor, estoy recontraloco hasta las patas.
- CO-11 Muchos me piden que los asesore.
- CS-12 Me parece que éste es un trabajo serio e importante.
- CO-13 El profesor Ballón muchas veces me ha dicho que le parece magnífico el trabajo.
- CS-14 A mí me parece que el filósofo Heidegger es alemán.

13-B-H-32 Profesor de Filosofía de la UNMSM

- CO-1 Pude observar que había un pánico generalizado.
- CO-2 Puedo constatar que mi apreciación era correcta en ese momento.
- CS-3 Sucede que ellos no se habían formado bien seguramente por x razones.
- CO-4 No sabría definir cada caso.
- CO-5 Logramos organizar un grupo muy interesante de trabajo, de estudio colectivo.
- CO-6 Le digo que yo dicto cursos en Antropología y Sociología donde la composición es variopinta.
- CO-7 Creo que el problema de la masificación es algo que habría que solucionar.
- CO-8 Creo que hay mayor información por la composición del estudiantado.
- CO-9 Creo que es cuestión de cada uno.
- CO-10 Creo que el énfasis se ha dirigido a lo administrativo.
- CO-11 A uno le dicen siempre: Si esto no le gusta, apague el televisor.

14-C-H-43 Egresado de Antropología de la UNMSM

- CO-1 Yo podría decir que el problema vehicular se origina en la política neoliberal.

- CO-2 Le digo que no puedo cruzarme de brazos.
 CO-3 Yo pienso que la crisis es un reto para todos nosotros.
 CS-4 Me parece que esta generación que se ve no tiene la formación de verdaderos padres.
 CO-5 Yo distingo que aquí también tienen la responsabilidad los medios de comunicación.
 CO-6 Un compañero de estudios me dice: Hermano, siempre hay un jefe de pandilla al que las chicas se le pegan.
 CS-7 Me parece que la clave es la educación.
 CO-8 Me acuerdo que me fui a La Parada.
 CO-9 Ellos dijeron que yo llevaba cosas de valor.
 CO-10 Ellos dijeron: Éste es el punto, tenemos que asaltarlo.
 CO-11 Observaba que eran drogadictos.
 CO-12 La madre necesitaba estar en una cama recibiendo la atención debida.
 CO-13 Ella dice que yo tenía demasiados moretones.
 CS-14 Son poquísimos los que son verdaderamente conscientes, los que saben tratar a los pacientes.
 CO-15 Para prevenirse del SIDA, los médicos recomiendan usar el condón, tener relaciones con una sola mujer, canalizar la energía a la práctica de deportes.

15-C-H-40 Licenciado en Administración de la Universidad Nacional Federico Villarreal

- CS-1 Me gustaría conocer Huancayo.
 CO-2 Creo que Huancayo no es la única parte que no he conocido hasta ahora.
 CS-3 Me gusta mucho leer.
 CS-4 También me gusta caminar, pasear un poco por ahí.
 CO-5 Te digo que puedo entender composiciones sencillas y redactar textos simples en inglés.
 CS-6 Me gustaría retomarlos.
 CS-7 A un amigo de mi tío le gustaba mucho pescar con dinamita.
 CS-8 A un amigo se le ocurrió ir a la playa de Ventanilla.
 CS-9 A un amigo se le ocurrió bañarse desnudo.
 CO-10 No sé a quién se le ocurrió ocultarle la ropa.
 CO-11 Recuerdo que él no podía salir del agua.
 CS-12 Me gustaba contar historias de muertos, de desaparecidos.
 CO-13 Yo diría que ha habido una mayor relación con la familia por línea materna.
 CS-14 Me parece cierto que el concepto de religión sí podría lograr esa mejora del hombre.
 CO-15 Considero que no tengo por qué discriminar a una persona u otra.
 CS-16 No me gustaría o no me gusta que la gente venga a catequizar.
 CO-17 Yo acepto que la gente pueda tener la religión que quiera.
 CO-18 Considero que podemos ser muy buenos amigos.
 CO-19 Creo que yo tenía más condiciones para las carreras.
 CO-20 Esta persona ayudaba al que le simpatizaba más.
 CS-21 Quien llegaba a cierta meta que se había establecido de antemano era el ganador.
 CO-22 Creo que Marco Aurelio Denegri tiene ahora un programa en el Canal 14.
 CS-23 Me parece que es excelente el programa del Dr. Marco Aurelio Denegri.
 CO-24 Creo que Denegri es un psiquiatra.
 CS-25 Me parece que la televisión está en decadencia.
 CO-26 Recomiendo que los jóvenes lean más.

16-C-H-44 Laboratorista químico egresado de la Universidad Nacional San Agustín de Arequipa y del Instituto Tecnológico Lima.

- CO-1 Uno de mis primos me dice: Gordo, pásame el papel para limpiarme las manos.
 CS-2 Me gustaba ver buenas películas.
 CS-3 Me gusta mucho leer.
 CS-4 Me interesaba lo que salía de Genética.
 CO-5 Los choferes de los ómnibus siempre contaban que a la altura de Nazca (Ica) aparecía una mujer vestida de novia que los detenía.
 CO-6 Ellos saben que es una persona que ya falleció.
 CO-7 Dicen que son monedas enterradas por los españoles.
 CO-8 Otras personas dicen cómo habrá conseguido ese dinero.
 CO-9 Creo que fuimos a hacer una campaña de salud pública.

- CS-10 Era increíble ver cómo vivía la señora con sus seis hijos.
 CO-11 Me acuerdo mucho que debajo de la cama había cuyes.
 CO-12 Nunca pensé que alguien pudiera vivir de esa forma.
 CO-13 Un tío nos decía que los mormones no creen en la virginidad de la Virgen María, en los santos.
 CS-14 El que derribaba primero al rival era el ganador.
 CS-15 No me gusta comer las menestras y los fideos.
 CS-16 Me gustaba más leer los cuentos latinoamericanos.
 CS-17 Todo lo que tenga que ver con la historia, las leyendas de Latinoamérica me gusta bastante.
 CO-18 Considero que no puedo especificar uno.
 CO-19 Por factor tiempo no lograba sintonizarlos.
 CS-20 Me parece que algunos periódicos son demasiado parametrados hacia el régimen gobernante.
 CO-21 Uno intenta deducir lo que es la realidad.

17-A-H-22 Alumno de Lingüística de la UNMSM

- CO-1 Recuerdo que estuve en una guardería un año allí.
 CS-2 Siempre me ha gustado lo que es letras.
 CO-3 Recuerdo que me quemé bien feo.
 CS-4 Me gustaría conocer el Cuzco.
 CS-5 Me gustaría conocer Arequipa.
 CS-6 Únicamente me queda juntar mi plata e irme a una cabina.
 CO-7 Pienso llevar Fonología I y Fonología II en el verano.
 CO-8 Pienso llevar trabajo de campo con mis compañeros.
 CS-9 Me gustaría estudiar actuación aparte.
 CS-10 Me gustaría estudiar el italiano.
 CS-11 También me gustaría estudiar el quechua.
 CO-12 Recuerdo que en esa guardería había niños de cuatro y cinco años.
 CO-13 Recuerdo que me metí a ese cuarto.
 CO-14 Una profesora quería que me saquen porque era muy inquieto, muy hiperactivo.
 CO-15 Dijeron que iban a hacer fiesta de promoción en su casa de La Molina.
 CO-16 Me contaron que había unos bufeos que eran como unos monstruos que hay en el mar.
 CS-17 Me parece que esas cosas son mentiras.
 CS-18 Me parece que es primordial tener una familia.
 CO-19 Yo les he tenido que retribuir de alguna manera lo que me dieron.
 CO-20 Los padres piensan que sus hijos están estudiando.
 CO-21 Los padres creen estar controlándolos.
 CS-22 Es bueno que hagan eso.
 CO-23 Buscan ver si están estudiando o si están perdiendo el tiempo.
 CO-24 Considero que el rol de los padres es decisivo.
 CO-25 Me dicen que no creen por un motivo u otro.
 CO-26 Recuerdo que en verano he estado practicando natación.
 CS-27 Me gusta bastante practicarlo.
 CS-28 Me ha gustado hacer clavados.
 CO-29 Yo digo que no está mal.
 CO-30 Recuerdo que al principio tenía mucho miedo al agua.
 CS-31 No me gusta nadar en la playa.
 CO-32 Recuerdo que me quemé en verano.
 CO-33 Recuerdo que mi tía me echó clara de huevo.
 CO-34 Recuerdo que participé en una danza del Perú.
 CO-35 Me dijeron que participara en una competencia de comelones.
 CO-36 Recuerdo que tenía buen apetito, pero me ganaron.
 CO-37 Recuerdo que la comida que no me gusta es el segundo de trigo.
 CS-38 Me gusta leer libros de Franz Kafka.
 CO-39 Pienso que la obra tiene sentido metafórico.
 CS-40 Me gusta leer la obra *Ana Karenina* de Tolstoi.
 CS-41 Me encanta ver todo lo que es actuación.
 CS-42 Me gusta apreciar el arte.

- CS-43 Me parece que el programa del Dr. Maestre es interesante.
 CS-44 Me gusta escuchar lo que preguntan a los escolares.
 CS-45 Me ha gustado ver programas cómicos.
 CS-46 Me parece que la radio se salva un poco.
 CS-47 Se supone que influyen mucho los periódicos, las revistas, la radio y la televisión.
 CS-48 ¿A quién le importa que se hizo la cirugía una vedette?
 CS-49 Me parece que la televisión no debería tener programas que estén hurgando, vigilando la vida de los demás.
 CS-50 Me parece que deberían hablar a los jóvenes para que no pierdan el tiempo en las drogas.

18-B-H-26 Alumno de Lingüística de la UNMSM

- CO-1 Creo que cada distrito y cada zona tienen lo suyo.
 CO-2 Creo que fue necesario el hecho de estar en ese pequeño colegio.
 CO-3 Siempre quise estudiar algo que me ofreciera una buena posición económica.
 CO-4 En primera instancia, pensé estudiar Contabilidad.
 CS-5 Me pareció que Lingüística era una carrera bastante complicada.
 CO-6 Siempre pensé que Lingüística era una carrera difícil.
 CO-7 Realmente Marcahuasi logró caerme bien.
 CO-8 Quisiera conocer el Cuzco definitivamente.
 CO-9 Quisiera viajar a Europa, específicamente a Francia.
 CO-10 Alguna vez quisiera estar por esos lares.
 CO-11 En momentos libres solemos ensayar y tocar temas de grupos de rock.
 CO-12 Nosotros decidimos sacar temas de grupos que pasaron a la historia o que están vigentes.
 CS-13 En cierta forma me ayuda bastante el hecho de ser más elocuente en público.
 CO-14 Pienso que coexistir con tantos alumnos está haciendo que me suelte un poco más y que sea una persona un poco más gregaria.
 CS-15 Ofrece muchos lados positivos orientar sobre todo.
 CS-16 Jugar fulbito es una de mis pasiones.
 CO-17 Recuerdo que al frente de mi casa había una casa de la que decían que era embrujada.
 CO-18 Recuerdo que al lado de esa casa vivía una señora.
 CO-19 Recuerdo que cierta vez estábamos husmeando por la casa abandonada.
 CO-20 Mi colegio ha sido uno de los colegios donde la crisis educativa golpeó duro _creo.
 CO-21 Nosotros queríamos organizar una fiesta de promoción.
 CO-22 De todas maneras me dejaron entrar por formar parte de la promoción.
 CO-23 Los médicos no saben a qué atribuir la muerte.
 CS-24 Me gustaría aprender inglés.
 CO-25 Quiero aprender inglés.
 CO-26 El próximo año pienso iniciar mi travesía.
 CO-27 Espero concretar esa meta más adelante.
 CO-28 Pienso que mi familia me ha servido de apoyo constante.
 CS-29 Me parece que la familia es un motor fundamental.
 CO-30 Pienso que lo que se debería transmitir siempre son los valores.
 CS-31 Me parece que la sobreprotección causa daño a las personas.
 CO-32 Pienso que cada uno tiene su postura y su opinión a elegir.
 CO-33 Creo que nosotros nacemos con esa opción.
 CO-34 Un anarquista había dicho que no teníamos opción a nada.
 CO-35 Considero que era bueno jugando.
 CO-36 Creo que quedamos cuartos o quintos.
 CS-37 Me recrea hacer ejercicios.
 CS-38 Salir a pasear con mi perro me despeja muchísimo.
 CS-39 Me gusta ir de campamento a lugares que no conozco.
 CO-40 Suelo ir a lugares escampados.
 CO-41 Creo que no me agrada la coliflor.
 CO-42 Vi cómo preparaban la pachamanca, cómo hacían sus hornos.
 CS-43 Era imposible acercarse al horno.
 CS-44 Me gustaría probar la lasagna.
 CS-45 Me gustaría probarla alguna vez.
 CS-46 Me encanta probar la comida china.

- CO-47 Supongo que tendrá un poco de afinidad.
 CS-48 Me gusta comer el tallarín saltado.
 CO-49 Yo creo que la sazón de los chinos es especial.
 CO-50 Creo que en el Perú estaban haciendo una comida a base de insectos.
 CS-51 Me gustaría probarlos.
 CO-52 Pienso estudiarlo y comprenderlo a fondo.
 CO-53 Creo que cada obra tiene su edad.
 CS-54 Me parece que La guerra del fin del mundo es una obra espectacular.
 CO-55 Creo que esa versión la han llevado hasta ahora.
 CS-56 Me parece que el rol que han ejercido los medios de comunicación ha sido una manera bastante sutil de coaccionar a la gente.
 CS-57 Me parece que todo parte de una actitud personal.
 CO-58 Pienso que debe haber predisposición de parte de la gente de crearse una conciencia, de valorar lo que realmente es nuestro y no fijarse en patrones que nada tienen que ver con lo que realmente es nuestro.
 CS-59 Me parece que esa es una cuestión bastante difícil.
 CO-60 No creo que a corto plazo se pueda crear una política de que se tenga que transmitir y decidir qué cosas no.
 CS-61 Coexistir con muchas etnias hace que nuestro bagaje sea más rico.
 CO-62 No entendían que en realidad estos tipos estaban siendo hacinados dentro de su propio hábitat.
 CO-63 Pienso que la Lingüística puede servir de propulsor.
 CS-64 Me parece que existe un facilismo por asumir la vida de manera florida y de manera frívola.
 CS-65 Me parece que lo que le falta a la gente son convicciones.
 CO-66 Logro ver bastantes especímenes de esa calaña.
 CS-67 Sería idóneo que eso suceda para bien de esta universidad.
 CO-68 Yo creo que falta eso.
 CO-69 Pienso que esto no puede ser una realidad a corto plazo.
 CO-70 Pienso que puede ser una realidad el hecho de que todo esto cambie.

19-C-H-36 Sociólogo y agente vendedor

- CO-1 Mi papá no logró tenernos a todos en Huampani.
 CO-2 Yo no quería ser ingeniero.
 CS-3 Me falta conocer el oriente peruano.
 CO-4 Pienso cómo se ha podido subir piedras a tanta altura.
 CS-5 Me impresionó ver Machu Picchu.
 CS-6 Me gusta compartir con mi familia.
 CS-7 Es importante comunicarse para poder salir adelante y saber sobrellevar las dificultades.
 CO-8 Considero que ellos también pueden elegir su opción de religión.
 CS-9 Me gusta practicar el billar.
 CS-10 Me gusta bastante leer.
 CO-11 Uno va enterándose cómo se vivía antiguamente.
 CO-12 A veces logro escaparme al mediodía.
 CO-13 Me enseñó cómo se vivía en la sociedad romana.
 CS-14 Me gusta comer el lomo saltado y el arroz chaufa.
 CO-15 Mi esposa sabe cocinar bien.
 CS-16 También me gusta comer el estofado de pollo.
 CO-17 Considero que la familia es lo más importante.
 CO-18 Creo que no hay programación perfecta.
 CO-19 Nadie consigue hacer una programación que guste a todos.
 CS-20 Entonces buscar una perfección en la televisión es bien difícil.

20-B-H-34 Alumno de Ingeniería Civil de la Universidad Ricardo Palma

- CO-1 Creo que en ese tiempo todo el mundo nació en la Maternidad de Lima, no como ahora que hay clínicas por todo lado y hospitales también.
 CS-2 Me gusta mucho conocer.
 CO-3 Recuerdo que viajé.
 CO-4 Creo que el gusto de viajar lo he tomado de mi madre.

- CS-5 A ella también le gusta viajar.
- CO-6 Recuerdo que viajamos a Ayacucho.
- CO-7 Supongo que uno no tiene miedo porque está con la madre.
- CO-8 Cuando crecí, logré irme con mis amigos.
- CO-9 Creo que lo único de bueno que tiene Ica es la Fiesta de la Vendimia y la Fiesta del Señor de Luren.
- CO-10 Le digo que sí conozco Arequipa.
- CO-11 Dicen que la playa de Mollendo es bonita.
- CO-12 En Arequipa, uno logra ver el Misti.
- CS-13 Me sorprendió mucho que las personas ahí tengan tanta fuerza para subir a un cerro pedaleando, subiendo a dos personas.
- CO-14 Creo que en Arequipa no probé mucha variedad de comidas.
- CS-15 No me gustaría vivir ahí.
- CS-16 Irme de vacaciones por tres o cuatro días al campo me gustaría.
- CS-17 Me parece que las personas de Guayaquil tienen mayor poder adquisitivo que las personas capitalinas.
- CS-18 Me parece que en Colombia la gente vive con temor.
- CO-19 Los capitalinos dicen que la gente de plata está en Bogotá.
- CO-20 Recuerdo que subí a un metro muy bonito.
- CO-21 Dicen que ahora se está perdiendo todo eso.
- CO-22 Creo que está sucediendo lo que sucedió en Lima.
- CO-23 Cuando uno viaja, uno necesita ir con dólares.
- CO-24 Dicen que ahora no hay trabajo en Venezuela.
- CS-25 Me gustaría conocer Cuzco e Iquitos.
- CS-26 Es básico tener un televisor en el dormitorio.
- CO-27 Uno piensa que el empleado no lo va a hacer como lo hago yo.
- CO-28 Puedo entender algo de inglés.
- CO-29 Espero matricularme de nuevo.
- CO-30 Yo recuerdo que mis padres me metían al mar.
- CS-31 No me gustaba que me metieran al mar.
- CO-32 Yo no sabía nadar.
- CO-33 Un día dije: Si me vuelven a meter, me voy.
- CO-34 Mi papá y mi mamá, preocupados, decían: ¿Dónde está?.
- CO-35 Sabía que me daba miedo.
- CO-36 Creo que no me gusta la playa.
- CO-37 Recuerdo que en ese tiempo había tres piñatas de barro.
- CO-38 Si uno sabe buscar sitios donde venden juguetes, uno logra hacer una buena fiesta.
- CO-39 El niño más pobre consigue tener un juguete o un triciclo.
- CO-40 Cuando era niño, yo deseaba tener una bicicleta.
- CO-41 Me decían: Puedes utilizar la de tu hermano.
- CO-42 Mi mamá siempre me decía: ¡Cúdate!.
- CO-43 Creo que hasta los dieciséis años me decía: ¡Cúdate!.
- CO-44 Después de los 16 años ya no necesitaba que me diga cúdate.
- CO-45 Ya sabía cuidarme.
- CO-46 Yo creo que ella sabía que yo me cuidaba.
- CO-47 Ella sabía dónde yo me metía.
- CO-48 Ella sabía que estaba bien.
- CO-49 Creo que yo no le tomaba mucha importancia.
- CO-50 Pensé que ella confiaba en mí.
- CS-51 Me gustaría concederle muchas cosas y que se sienta bien.
- CO-52 Creo que todo padre quiere tener un hijo hombre.
- CO-53 Siempre dicen que la mujer es alegría.
- CO-54 Siempre rogaba que mi hijo sea hombre.
- CO-55 Recuerdo que en el colegio cuestionaba la existencia de Dios.
- CO-56 No sé cómo puedo probar la existencia de Dios.
- CO-57 Se ponen nerviosos y no saben responder.
- CO-58 Yo sólo logré jugar en la segunda división del distrito de Lince.

- CO-59 Le digo que tendría que levantarme a las cuatro de la mañana y acostarme a las nueve de la noche.
- CO-60 Quiero dormir más el domingo.
- CS-61 Me gusta que me preparen una comida rica.
- CO-62 Yo digo: No es comida sino tiene arroz.
- CO-63 No creo que otras personas conozcan este tipo de comida.
- CS-64 Me gusta leer sobre los avances científicos.
- CS-65 Me gusta estar al tanto de los nuevos inventos que salen.
- CO-66 Ahora prefiero gastar S/.4.00 en Internet.
- CS-67 No me gusta escuchar mucha música.
- CS-68 Me gusta bailar mucho.
- CO-69 Prefiero verlos por televisión.
- CO-70 Uno ya no necesita leer.
- CS-71 Me gusta informarme mediante los noticieros.

21-D-H-63 Empleado de empresa privada

- CO-1 Te diré que estuve en el servicio en la aviación.
- CO-2 Recuerdo que fui a conocer la Huacachina.
- CS-3 Me gusta estar con toda mi familia.
- CO-4 También preparo lo que se tiene que hacer para el almuerzo o el desayuno.
- CO-5 Le diré que mi madre cocinaba muy rico.
- CO-6 Puedo decirle que ella era especialista en comidas aderezadas.
- CO-7 Le refiero que estoy trabajando en RAMSA, una empresa de transportes.
- CO-8 Recuerdo que pasé muy buenos tiempos con mis padres en la niñez.
- CO-9 Recuerdo que había de todo, que no faltaba nada.
- CO-10 Recuerdo que nos castigaban por escaparnos de noche.
- CO-11 Recuerdo que formábamos un grupo de ocho amigos.
- CO-12 Recuerdo que nos hicieron una buena despedida.
- CO-13 Puedo decir que tengo un hogar bien formado.
- CO-14 Considero que quiero mucho a mis hijos y a mi esposa.
- CO-15 Creo que prevalece la situación económica.
- CO-16 Recuerdo que realizaba deportes.
- CS-17 Me gusta escuchar programas deportivos.
- CO-18 Recuerdo que yo jugaba de marcador derecho.
- CS-19 Me gusta probar todas las comidas.
- CS-20 Me gusta escuchar programas radiales.
- CS-21 Me agrada escuchar noticias.
- CS-22 Me gusta ver películas.
- CS-23 Me agrada estar al tanto de las noticias que pasan en el mundo.
- CO-24 Le comento que tuve la suerte de conocer a una chica de la cual me enamoré y actualmente es mi esposa.
- CO-25 Recuerdo que estuve dos años en la FAP.

22-D-H-57 Gerente de empresa privada

- CO-1 Puedo decir que Camaná es una ciudad de la costa con una campiña extraordinaria.
- CO-2 También deseo hablar de Arequipa y Ayacucho.
- CS-3 Me agrada practicar un poco de deporte.
- CO-4 Busco pasar momentos de esparcimiento.
- CO-5 Mi trabajo me permite tener una visión un tanto panorámica del desarrollo del país.
- CS-6 Lo que realizo me ocupa el 100% de mi tiempo.
- CS-7 Me gustaría aprender el idioma portugués.
- CO-8 Recuerdo que mi padre nos relataba anécdotas.
- CO-9 Mi padre escuchó que alguien lo llamaba.
- CO-10 Él verificó qué sucedía.
- CO-11 Encontró que una vaca estaba rumiando.
- CO-12 Mi padre creía que alguien lo llamaba.
- CS-13 Fue agradable comprobar la tomadura de pelo.

- CO-14 Considero que la familia es el núcleo principal de la sociedad.
 CS-15 Es importante desarrollarnos a través de mecanismos e instituciones que nos unen y nos fortalecen.
 CO-16 Deseamos tener lo mejor para todos.
 CS-17 Es importante tener una buena trayectoria.
 CS-18 Es importante saber quién es el tronco de la familia.
 CS-19 Me parece importante sentirse siempre unido por vínculos sentimentales.
 CS-20 Me gusta practicar el fútbol.
 CS-21 Me apasionó practicar el fútbol en mi juventud.
 CS-22 También me gusta practicar la natación.
 CS-23 Me gusta muchísimo comer el cebiche.
 CS-24 Me gustaría probar los platos del oriente peruano.
 CS-25 Me gusta leer los diarios; especialmente El Comercio.
 CS-26 Me gusta leer la revista Caretas.
 CO-27 Prefiero más ver los programas televisivos que escuchar los programas radiales.
 CO-28 Creo que falta hacer mucho en cuanto al contenido de los programas televisivos.
 CO-29 Considero que los programas deben estar orientados a la educación.
 CO-30 Creo que los programas deben fomentar la peruanidad.
 CS-31 Es importante inculcar un gran civismo.

23-D-H-81 Profesor jubilado

- CO-1 Recuerdo que me mandaron a trabajar a Vitor.
 CO-2 Ya pueden imaginarse cuán difícil era enseñar las primeras letras.
 CO-3 Ya pueden imaginarse cómo eran las cosas.
 CO-4 Te diré que he viajado al Cusco, a Sacsahuamán.
 CO-5 Querían que declarara que el Congreso de estudiantes había sido dirigido por los apristas.
 CO-6 Propusieron que los alumnos gozaran del pasaje.
 CO-7 Logramos rebajar a 7000 calificaciones el registro.
 CO-8 Recuerdo que el alumno debería participar en esa calificación.
 CO-9 Veo que a mi nieto le dejan más tareas.
 CS-10 Sólo falta que lo manden a la Luna.
 CO-11 Me pidieron los colegas chilenos que yo les contara un chiste.
 CO-12 Ustedes saben que les gusta mucho nuestra educación.
 CO-13 Me dijeron: Queremos un chiste más colorado.
 CO-14 No pensé contar el chiste porque me preocupaba estar con damas.
 CS-15 Me gustaría conocer Argentina y Brasil.
 CS-16 Parece que eso influyó mucho en los arequipeños.
 CS-17 Me gustaría estar en Chile.
 CO-18 Nunca logré conseguir ese libro.
 CO-19 Siempre he querido tener ese libro.
 CO-20 Me dijeron que el libro era de la Editorial Zigzag.
 CS-21 Me hubiese gustado que lo leyeran mis hijos y mi nieto.
 CS-22 Me gustaba participar deportes.
 CS-23 Me gustaba jugar básquetbol.
 CS-24 Me gustaba practicar natación.
 CS-25 Me ha gustado siempre leer.
 CO-26 Inculqué a mis alumnos que tengan el hábito de la lectura.
 CS-27 Parece que la lectura es algo que últimamente ha sido olvidado.
 CO-28 Prefiero leer novelas.
 CS-29 Siempre me ha gustado leer las Tradiciones Peruanas de Ricardo Palma.
 CO-30 Siempre he querido saber inglés.
 CO-31 No logré dominar el inglés.
 CS-32 Me agrada saber el italiano o el portugués.
 CO-33 Logré darles una educación a mis hijos.
 CO-34 Los padres preguntan si sus hijos están bien o están mal.
 CO-35 Los padres preguntan cómo se están comportando sus hijos.
 CS-36 Parece que la educación no está bien encañada.
 CO-37 Allí no quiere entrar la autoridad.

- CO-38 Pregúntale si ha leído el libro.
 CO-39 La lectura me permite tener más amigos.
 CS-40 Parece que en el Perú nos hemos olvidado de que existen libros.
 CO-41 Ciertos programas permiten sacar conclusiones.
 CS-42 Sería interesante que se encontraran el Sr. Denegri y la Sra. Martha Hildebrant.
 CO-43 Ese señor le dirá: No se dice así.
 CS-44 Me gusta ver el programa del señor Denegri.
 CO-45 Quiero que el alumno aprenda a leer.
 CS-46 Está comprobado que en el Perú se lee poco.
 CS-47 Es importante que el alumno aprenda de los mayores.
 CO-48 Los alumnos necesitan aprender a razonar.
 CO-49 Procuremos olvidarnos de las replanas.
 CO-50 Yo decía: Debes tener más experiencia y no "te falta barrio".
 CO-51 Eso me permitió conocer más a los alumnos que van al extranjero.
 CO-52 Los padres creemos que nuestros hijos lo están haciendo muy bien.
 CO-53 Le dije al embajador: Nosotros enviamos a los becados con \$400.
 CO-54 Es mucha plata _me dijo_ porque un estudiante vive cómodamente con \$200.
 CO-55 El diputado reclamaba que a su hijo le mandaran \$400.
 CO-56 El diputado dijo: Yo le puedo mandar \$400, lo que quiera.
 CO-57 El embajador le dijo: Le manda muchos saludos su hijo al que he visto en Mar de Plata.
 CO-58 El padre dijo: Mañana voy y me lo traigo.
 CO-59 Dile a tu cuñado que me traslade.
 CO-60 Le dije a mi cuñado: Un amigo quiere que lo trasladen de Huarochiri a Lima.
 CO-61 Dile a tu amigo que mejor se juegue la lotería de Huancayo.

24-D-H-57 Profesor de Lingüística de la UNMSM

- CS-1 Me gustaría conocer sobre todo Inglaterra.
 CO-2 Quisiera comparar su cultura, su nivel de ocupación, sus instituciones.
 CO-3 Quisiera conocer Estados Unidos de Norteamérica.
 CO-4 Quisiera conocer otras culturas, otras realidades.
 CO-5 La curiosidad de saber más me hizo postular a Lingüística.
 CO-6 Procuremos hacer la revisión de la bibliografía.
 CS-7 Me gusta ver un poco de televisión.
 CS-8 Me gusta ver programas culturales.
 CS-9 Me gustaba practicar ajedrez y tiro.
 CS-10 Me gusta practicar el básquetbol como distracción.
 CS-11 Me gustaría seguir jugando fútbol hasta donde se pueda.
 CS-12 Me hubiera gustado aprender quechua u otra lengua amerindia.
 CS-13 Me hubiera gustado saber griego.
 CO-14 La gente dice que soy luz para la calle y oscuridad para la casa.
 CO-15 Mi prima me dijo que si me agarraban me iban a matar.
 CO-16 Logré descolgarme por la parte de atrás, correr y tomar un carro hacia Huancayo.
 CO-17 Pienso que uno de los factores que originan los conflictos familiares es la falta de diálogo y de preparación de las personas.
 CO-18 Pienso que el factor educación ayuda mucho a superar problemas.
 CO-19 Una persona que está educada logra ver con cierta claridad lo que realmente es un problema.
 CO-20 Creo que el factor educación es uno de los pilares que mejora y debe fomentarse.
 CO-21 Pienso que la persona educada puede encontrar soluciones más fácilmente y detectar con más claridad los problemas o pseudoproblemas.
 CO-22 Creo que la educación es base, una de las bases, para evitar conflictos o para disminuirlos.
 CO-23 Estoy pensando siempre que Dios no ha creado al hombre sino que el hombre ha creado a Dios.
 CO-24 El hombre siempre se imaginó que había un ser superior enviando esas cosas a la tierra como beneficio o castigo.
 CO-25 No creo que existe un Dios.
 CO-26 Sé que me falta comer muchas cosas.
 CO-27 Sé que el Perú es uno de los países que tienen una gran variedad de comidas.

- CS-28 Me gustaría probar comidas francesas.
- CO-29 Mi padre manda poner en el nombre del libro el nombre.
- CO-30 Yo creo que hay otros factores sociales, culturales, psicológicos.
- CO-31 Por intuición, creí que el estudio del lenguaje tendría que hacerse desde diferentes ángulos, varios puntos de vista.
- CO-32 Estoy pensando que, cuando hay comunicación, las personas que se comunican no sólo saben reglas gramaticales, sino que comparten o saben reglas sociales.
- CO-33 Los seres que se comunican necesitan compartir otras relaciones, otros conocimientos sociales, culturales, psicológicos.
- CO-34 Siempre dije a los jóvenes que leen poco.
- CO-35 Siempre dije a los jóvenes que saben poco.
- CO-36 Siempre digo a los jóvenes que saben poco.
- CO-37 Siempre les estoy diciendo: Pregúntense dónde estoy y a dónde quiero primero llegar.
- CO-38 Les digo a los jóvenes que no pierdan tiempo.
- CO-39 Calculé que un joven que ha cumplido dieciocho años ha perdido 7 ½ años efectivos de su vida.
- CO-40 Creo que se pierde mucho tiempo en nuestra realidad y en nuestro medio.
- CO-41 Conocemos que hay estudiantes que lo hacen posiblemente 12 horas diarias.
- CO-42 Lamento que los medios de información sirven normalmente para desinformar.
- CS-43 Ocurre que los dueños de los medios de información quieren mantener la situación del país como está.
- CS-44 Está bastante probado que los medios de información sirven normalmente para desinformar.
- CO-45 Quieren seguir manteniendo la situación del país como está.
- CO-46 La gente no se deja manipular.
- CO-47 Siempre estoy pensando que hay varios factores.
- CO-48 Creo que hay varios factores que pueden hacer revertir esto.
- CO-49 Creo que el elemento humano es fundamental.

ANEXO N° 2

ORACIONES CON COMPLEMENTACIÓN PROPORCIONADAS POR LAS INFORMANTES MUJERES

1-A-M-25 Egresada de Lingüística de la UNMSM

- CO-1 Yo digo siempre que nací en Lima.
- CO-2 Siempre me acuerdo que había una señora grda que siempre nos daba un postre amarillo bien raro.
- CO-3 Nos decían que teníamos que echarnos sobre unas camillas.
- CO-4 Creo que no podíamos estar quietos porque éramos niños.
- CO-5 Mi mamá decidió cambiarnos de colegio porque yo miraba mucho a los chiquillos.
- CO-6 ¿Sabías qué hacía en el nido?
- CO-7 Mi mamá dice que desde bebida yo coqueteaba con todo el mundo.
- CO-8 Hasta los dieciocho años no me permitieron salir sola a ninguna parte.
- CO-9 Mi mamá creía que yo iba a salir encinta.
- CO-10 Mi mamá pensaba que como yo era la mayor me podría pasar algo.
- CO-11 Creo que mi picardía era muy inocente.
- CS-12 Me gustaba mucho viajar.
- CO-13 Mi abuelita me decía que yo balbuceaba.
- CO-14 Ellas no entendían qué cosa era.
- CS-15 Me gustaba ver las letras.
- CO-16 No sé dónde lo ha puesto.
- CS-17 Me gustaba jugar a la farmacia.
- CS-18 Me gustaba jugar a que yo vendía.
- CO-19 Suponte que descubrí por ejemplo que antalgina viene de anti contra y de algina dolor. Entonces antalgina es contra el dolor, señora, -decía yo.
- CO-20 Recuerdo que yo hacía listas de palabras.
- CO-21 Yo quería ver cómo se parecían las palabras.
- CO-22 Un amigo que estudiaba en la UNI me decía así qué vas a hacer de tu vida.
- CO-23 Yo decía: no sé, no encuentro nada que me guste.
- CO-24 Mi amigo me dice: tú podrás estudiar Lingüística.
- CO-25 Yo le digo qué cosa es Lingüística.
- CO-26 Yo no entendía qué cosa era.
- CO-27 Me explicó de qué se trataba.
- CO-28 Yo le dije dónde dictan eso.
- CO-29 Me dijo: La única universidad que dictan es San Marcos.
- CO-30 Le dije que yo iba a postular.
- CO-31 Creo que la mayoría se orienta a lenguas amazónicas.
- CO-32 No sé qué haría.
- CO-33 Creo que eso sólo va a salir con el tiempo.
- CO-34 Creo que el río se llama Inampari.
- CO-35 Yo necesitaba pedir agua.
- CO-36 Yo necesitaba pedir comida, trabajo.
- CO-37 Volví a ir al Cuzco -creo.
- CS-38 Es cierto que Argentina es un país más grande.
- CO-39 Creo que fui a Orinoco, a la Paz, a Potosí
- CO-40 Me dejaron entrar a las minas de Potosí a pesar de ser mujer.

2-B-M-28 Egresada de Lingüística de la UNMSM

- CO-1 Inicialmente yo no pensé estudiar Lingüística.
- CO-2 Te puedo decir que hoy día me apasiona bastante la carrera.
- CO-3 Creí que era necesario aprender a escribir a máquina.
- CS-4 Me gustaría especializarme.
- CS-5 Me gustaría especializarme en Psicolingüística.
- CS-6 Trabajar con niños me gusta.
- CO-7 El trabajo no me permite concentrarme lo suficiente para delimitar mi tema.

- CS-8 Me parece que Huaraz es una ciudad muy hermosa.
 CS-9 Me parece que la gente es bien cálida, amable.
 CO-10 Creo que a cualquier persona le seduce siempre ese trato amable de la gente.
 CO-11 Yo creo que Carhuaz y Huaraz tienen su encanto.
 CO-12 Creo que le dimos lugar a la cuestión de conocer el sitio, el área.
 CO-13 Yo no sé por qué me asusté mucho en esa oportunidad.
 CS-14 Me gustaría primero conocer Macchu Picchu.
 CS-15 Después me gustaría conocer Arequipa.
 CS-16 Me gustaría conocer Chiclayo, Trujillo.
 CS-17 Me gustaría ir selva adentro.
 CS-18 Escuchar música es agradable.
 CO-19 Creo que la mayoría de los conciertos no son accesibles.
 CO-20 Creo que cualquiera no entra a estudiar ahí.
 CO-21 Te diré que me gusta leer algunas obras literarias.
 CO-22 Yo preferí retirarme.
 CO-23 Yo veía que era algo que realmente no me salía a cuenta.
 CO-24 Sentía que realmente estaba bien cansada.
 CO-25 Decidí retirarme.
 CO-26 La directora no esperó que yo me retirara.
 CO-27 Las chicas querían ganar tu confianza.
 CS-28 Es bueno establecer una relación de cordialidad, simpatía.
 CS-29 Es bueno guardar una distancia.
 CO-30 Creo que eso no me llamaba la atención.
 CS-31 Me impresionó que la inauguración fue hermosa.
 CS-32 Parecía posible que las chicas peruanas iban a ganar.
 CO-33 Las rivales no saben caer fácilmente en cosas que las peruanas sí pueden caer.

3-B-M-30 Secretaria de la UPG de la FLCH de la UNMSM

- CS-1 Me impresionó que el clima de Cajamarca era agradable.
 CS-2 Comer humitas me encantó.
 CS-3 Me impresionó que eran muy machistas.
 CO-4 Las personas dicen que era una población muy amigable.
 CO-5 No me acuerdo cómo se llama el colegio.
 CO-6 Creo que esos cursos fueron los que me convencieron.
 CO-7 Pienso que los medios de comunicación son importantes.
 CO-8 Pienso que éstos son los que dan un poco más la visión de lo que pasa en el país.
 CS-9 Me gusta escuchar un poco de música clásica.
 CS-10 Lo que pasa es que yo siempre he hecho las cosas con calma.
 CS-11 A uno le gusta hacer muchas cosas.
 CS-12 Me gustaría terminar con lo del título.
 CS-13 Me gustaría hacer un viaje.
 CS-14 Me gustaría ir a Francia más que a España.
 CO-15 Algunos dicen que lo mejor en cuanto a Filosofía está en Alemania.
 CO-16 Yo pienso que Filosofía se puede ver en todos los países.
 CS-17 No es tan fácil acceder a las personas allá.
 CO-18 La profesora nos hizo leer un libro.
 CS-19 Me gustaría ir a Francia y conocer más la gente de allá.
 CO-20 Creo que las personas aspiran a ser mejores seres humanos que a conseguir logros académicos.
 CO-21 Creo que la gente debería hacerlo.
 CO-22 Pienso que la filosofía sí te amplía los horizontes.
 CO-23 Creo que la filosofía es muy importante.
 CO-24 Un amigo me preguntó qué era lo mejor de la filosofía.
 CO-25 Un chico de primer año me preguntó por qué debería decidirse a estudiar filosofía.
 CO-26 Yo le dije que no podía responder eso.
 CO-27 Yo no busco decidir sobre la vida de nadie.
 CO-28 No quisiera hacerme responsable de mi vida.
 CO-29 Él no conocía qué es filosofía.

- CO-30 Le dije que él debería pensarlo mejor, que nadie podía darle esa respuesta, que él debía decidir sobre su vida.
- CO-31 Creo que estuvo medio ciclo más.
- CS-32 Estudiar lo que uno estudia es una opción personal finalmente.
- CO-33 Uno evita hacerse responsable por otra persona.
- CO-34 Cada uno busca tomar sus propias decisiones.
- CO-35 Yo habría decidido ayudarlo.

4-C-M-36 Alumna de Bibliotecología de la Facultad de Letras y Ciencias Humanas de la UNMSM

- CO-1 Me acuerdo que en cuarto año de secundaria yo estaba preocupada porque iba a sacar cursos de cargo.
- CO-2 No quise saber más de eso.
- CO-3 Me acuerdo que mi papá y mi mamá no me habían comprado un cuaderno de trabajo.
- CO-4 Yo vi que las chicas se reunían y habían estudiado.
- CO-5 Me dijo el profesor que me podía retirar porque estaba bien.
- CO-6 En la secundaria pensaba estudiar farmacia.
- CO-7 Una señora me dijo: ¿Por qué no estudias cosmetología?
- CO-8 Mis hermanas me dijeron: ¿Por qué no estudias?
- CS-9 Me gusta leer el diccionario.
- CO-10 El profesor me dijo que había personas que tenían una especie de obsesión para intentar saber los significados de las palabras.
- CO-11 Ahora me pregunto: ¿Por qué no lo hice antes?
- CO-12 Yo decía: No lo puedo creer.
- CS-13 Parece que hay personas que no están conformes con lo que estudian.
- CO-14 Creo que la profesión está hecha para mí, o mejor dicho, yo para la profesión.
- CO-15 Por el momento, yo sólo pienso terminar la carrera.
- CO-16 La profesora nos ha dicho que de ese grupito que se está formando (se) llevará a las mejores a la biblioteca que están construyendo.
- CO-17 Yo pienso ingresar a ese grupo nuevo.
- CO-18 Pienso que voy a trabajar en la Biblioteca Central que están construyendo.
- CO-19 Creo que la televisión es pura publicidad.
- CO-20 Creo que falta educación del espectador.
- CS-21 Me gusta escuchar un poco de ambos lados.
- CS-22 Me encanta escuchar entrevistas.
- CO-23 Digo: este periodista va a destacar.

5-B-M-27 Alumna de Relaciones Industriales de la Universidad San Martín de Porres

- CO-1 No sabía lo que quería.
- CO-2 Mi tía decidió mandar a uno de mis primos en el otro carro a recoger el duplicado de las llaves.
- CO-3 Al día siguiente mi primo nos comentó que había encontrado las llaves en el bolsillo de un short.
- CO-4 Quiero decirle que antes de ingresar a la universidad me inclinaba mucho por Relaciones Industriales.
- CO-5 Creo que por obligación postulé a la UNIFE a Comunicación.
- CO-6 En realidad, no sabía qué quería.
- CO-7 Le comenté que yo más o menos había trabajado en lo que era personal, reclutamiento.
- CO-8 Ella me dijo que no sea tonta, que pruebe, que postulara para ver qué tal me iba.
- CO-9 Me dijo que vaya a unas clases de entrenamiento que iban a dar los sábados.
- CO-10 Me acuerdo que la licenciada Vicuña estaba a cargo del curso.
- CO-11 Creo que di buen examen.
- CO-12 Conocí que había ingresado.
- CO-13 Creía que iba a tener una nueva etapa en mi vida.
- CO-14 Creo que he sacado mucho provecho de lo que me han enseñado.
- CO-15 Quiero ser una mujer independiente.
- CO-16 Creo que ahora vale mucho estudiar.

- CO-17 Sé que es muy difícil lograr las metas.
 CO-18 Quiero ser una mujer culta y tener una profesión.
 CO-19 Creo que una de mis metas es casarme con mi actual enamorado que está estudiando una maestría en la Universidad de Lima.
 CO-20 Pienso que la profesión de Relaciones Industriales es muy interesante porque permite estudiar el comportamiento y el desarrollo del recurso humano dentro de una empresa.
 CO-21 Creo que las Relacionadoras Industriales podemos lograr los objetivos que han sido trazados en las empresas.
 CO-22 Espero que se cambie la currícula.
 CO-23 Las personas que nos contraten dirán de qué universidad salieron.
 CO-24 Si no nos esforzamos en investigar, creo que vamos a ser profesionales mediocres.
 CO-25 Deseo obtener un buen puesto y sacar adelante a mi familia.

6-A-M-24 Alumna de Relaciones Industriales de la Universidad San Martín de Porres

- CO-1 Recuerdo que al día siguiente me dieron una citación.
 CO-2 Creo que tenía un poco de temor al fracaso.
 CO-3 También puedo comentar que el hecho de estar trabajando y estudiando, al comienzo, es un poco fastidioso.
 CO-4 A veces quiero dejar todo.
 CO-5 Pienso que tener una carrera es importante.
 CS-6 No importa cuándo tú decides empezar a estudiar.
 CS-7 Es importante que te sientas bien.
 CO-8 Creo que me gustaría casarme, tener unos niños y ayudar a mi esposo.
 CS-9 Tener una pequeña empresa me parece posible.
 CO-10 Hemos pensado muy seriamente poner una empresa de lencería.
 CO-11 Veo que hay mucho temor en decir las cosas.
 CO-12 Pienso que los programas de televisión deben cambiar y ser educativos.
 CO-13 Quería hablar sobre la Universidad San Martín de Porres.
 CS-14 Me gustaría que cambien los métodos y el sistema de enseñanza.

7-B-M-28 Alumna de Relaciones Industriales de la Universidad San Martín de Porres

- CO-1 No pensé postular a la Universidad San Martín de Porres.
 CO-2 Tampoco pensé estudiar Relaciones Industriales.
 CO-3 Dije: en algún momento lo voy a hacer.
 CO-4 Mi madre me dijo ¿por qué no estudias en la universidad?.
 CO-5 Mira que pasan los años.
 CO-6 Mi madre me dijo: siempre han querido estudiar.
 CO-7 Recuerdo que el último día me inscribí.
 CO-8 No sabía qué era en realidad.
 CO-9 Anhele terminar la carrera y que la motivación no se acabe.
 CO-10 Me he propuesto dentro de mi empresa organizar la parte de capacitación o desarrollo humano.
 CO-11 Anhele seguir preparándome y motivándome para acabar mi carrera.
 CS-12 Me gustaría conocer el Cuzco.

8-A-M-20 Alumna ingresante en 1999 a la EAP de Lingüística de la UNMSM.

- CS-1 Es cierto que extraño a mis amigos del colegio.
 CO-2 Suponía que era una reunión de amigos para estar todos juntos.
 CO-3 Yo decidí estudiar.
 CO-4 Mis padres y mis hermanas me dijeron que siempre me van a pagar.
 CO-5 Yo quiero ser una psicolinguista.
 CO-6 Creo que lo más importante es tener la familia unida y buena comunicación.
 CO-7 Creo que no debemos vivir aislados.
 CO-8 Siempre debemos procurar estar en comunicación con los padres.
 CO-9 Sé que tengo mucho por aprender.
 CO-10 Quiero tener esta carrera en cinco años y luego estudiar Doctorado para especializarse en Psicolinguística.

9-C-M-43 Profesora de Lengua y Literatura y alumna de Maestría en Educación

- CO-1 Creo que voy a cumplir 43 años.
 CO-2 Pienso que ser docente es algo muy difícil.
 CO-3 Quisiera nombrar algunos aspectos educativos.
 CO-4 Nosotros requerimos que la enseñanza colme las aspiraciones de los adultos.
 CO-5 Considero que debemos estar preparados para apoyar al anciano.
 CO-6 Imagínese que hay varios periódicos chicha que han salido y dan vergüenza.
 CS-7 Es cierto que la juventud todavía no aporta.
 CO-8 Ellos creen que solamente tienen que ser abogados, ingenieros.
 CO-9 El joven intenta buscar el ingreso a la universidad.
 CO-10 Vemos muchas veces que las chicas ya tienen otras tendencias.
 CS-11 Sería bueno conversar con ellos, prestarles mayor atención.
 CO-12 El Director del Instituto de Estadística dijo que ha habido bastantes repitentes debido al bajo nivel académico de los docentes.
 CS-13 Saber es un privilegio.
 CO-14 Creo que antes los padres eran más sanos.
 CO-15 Pienso que al alumno le puedo colocar 20.
 CO-16 Creo que tenemos que ser sociables.
 CO-17 A veces creemos que nadie puede llegar más allá que nosotros y que somos lo máximo.
 CO-18 Yo les decía: La población escolar está bajo nuestro mando y nosotros somos los líderes.
 CS-19 De nosotros depende que los alumnos sean positivos o negativos.
 CO-20 A los alumnos les digo: Chicos, he venido a impartir la clase de hoy.
 CO-21 Me he propuesto que ustedes reconozcan los tipos de oraciones.
 CO-22 Quiero ver qué pueden aprender conmigo.
 CO-23 Nosotros buscamos ser menos mezquinos y actuar con mayor emoción social y humana.
 CO-24 Sé que quien realiza labor en medios de comunicación es un comunicador neto.
 CO-25 Una alumna del colegio me decía: Profesora, usted no hace lo que nosotros hacemos, pues nosotras nos levantamos a las dos o tres de la mañana.
 CS-26 Llegar a un fin cuesta.
 CS-27 Es bello llegar a ese fin.

10-C-M-43 Profesora de educación secundaria, alumna de Maestría en Lingüística de la UNMSM

- CS-1 Estudiar en San Marcos es para mí muy importante y significativo porque San Marcos es una universidad muy prestigiosa.
 CS-2 Estudiar la maestría en Lingüística es concretizar un gran sueño de poder perfeccionarme en los estudios de la lengua.
 CO-3 Espero que mis hijos estudien en la universidad.
 CO-4 Recuerdo que todo el ancho de la Avda. Venezuela estaba ocupado por los manifestantes.
 CS-5 Es cierto que tenía alumnos muy buenos en el Liceo Naval.
 CS-6 Fue admirable cómo se realizaba la graduación en el salón de Grados de la Casona de San Marcos.
 CS-7 Me parece que los jóvenes están frente a una sociedad muy convulsionada.
 CO-8 Veo que los jóvenes no pierden su entusiasmo por vivir.
 CO-9 Vi que había alumnas que con mucha tristeza recordaban su anterior colegio y rechazaban un poco su actual colegio.
 CO-10 Las alumnas comprendieron que así era la situación.
 CO-11 Les recomiendo que lean mucho.
 CO-12 Les dije que estudien más.
 CO-13 Creo que lograré mis objetivos.
 CO-14 Deseo aprender otros idiomas.
 CO-15 Pienso elaborar mi tesis.

11-C-M-38 Secretaria Ejecutiva con estudios de Turismo

- CO-1 Creo que lo mejor de mi infancia lo pasé en Camaná.
 CS-2 Me gusta escuchar música.
 CO-3 En esa época logré conversar en inglés.

- CO-4 Una vecina nos comentaba que antes había chacras donde ahora vivo.
- CO-5 Bueno, digo: Creo en Dios y punto.
- CS-6 Me gustaría nadar y hacer aeróbicos.
- CS-7 Me gusta comer la causa de Chiclayo.
- CO-8 No me acuerdo cómo llaman esa comida.
- CS-9 Me agrada leer lo que tiene que ver con la salud, con el asma.
- CO-10 Los médicos dicen que mi hijo es asmático.
- CO-11 Pienso leer otra vez el libro La madre de Máximo Gorky.
- CO-12 El programa informaba por qué atacan los tiburones.
- CO-13 Creo que no volvería más al mar donde hay tiburones.

12-D-M-55 Doctora en Antropología, profesora jubilada de la UNMSM

- CO-1 Puedo señalar que mi experiencia académica ha sido vasta.
- CO-2 Mi experiencia académica se ha dado en el mejor momento de la universidad -creo yo.
- CO-3 Considero que he tenido profesores peruanos y extranjeros del más alto nivel.
- CO-4 He logrado llevar lo mejor de lo mejor que tenía San Marcos en ese momento.
- CO-5 Creo que pude llegar a Lingüística donde tuve profesores excelentes.
- CO-6 La formación que tuve en primaria hizo que yo sintiera el estímulo y la suficiente motivación para salir adelante.
- CO-7 Ellas nos decían: Ustedes tienen que llegar a la universidad para que sirvan al país.
- CO-8 Creo que la formación que me dieron en secundaria fue excelente.
- CO-9 Elegí estudiar Sociología.
- CO-10 La práctica profesional determinaba si uno se dedicaba a la Antropología.
- CO-11 Sabía que en mi infancia me habían llevado a la sierra.
- CO-12 Creo que nunca voy a dejar de estudiar la región andina.
- CO-13 Podría decir más bien dónde no he estado.
- CO-14 Comprendí que debía tomar un tema, optar por un nivel ecológico.
- CO-15 Creo que si uno pone énfasis en trabajar en un área o en un grupo humano, entonces uno va a ser útil.
- CO-16 Podría decirle que he trabajado a lo largo de las punas andinas peruanas, pero no las he agotado.
- CO-17 Pude constatar que la mentalidad de los pastores que crían llamas y otros camélidos era diferente.
- CO-18 Uno anota que hay rasgos significativos muy particulares dentro de un rasgo general de cultura común.
- CO-19 Yo creo que nunca en mi vida podría haber sido antropóloga si no hubiera tenido la oportunidad de las prácticas en los andes.
- CO-20 Vemos que la familia es el eje de la sociedad andina y peruana.
- CO-21 Un sacerdote diría qué religiosidad tan grande tienen estos campesinos.
- CO-22 Creo que uno debe respetar los diferentes grupos humanos e idiosincrasias culturales.
- CO-23 Considero que el investigador debe hacer un diagnóstico.
- CS-24 Sacralizar el ande es cometer el error más grave.
- CS-25 Combatir los dioses andinos es cometer el error más grave.
- CO-26 Ustedes ven cómo están haciendo los pagos para la pachamama.
- CO-27 Creo que el despliegue físico es parte de la vida cotidiana.
- CS-28 Tener un pozo en la casa es un lujo.
- CO-29 Le refiero que tenía que echar el balde, llenar la tina para bañarse y ayudar a sacar agua para el servicio doméstico.
- CS-30 Subir al techo, ver el escenario, ver a la gente arremolinada en la pelea de gallos era emocionante.
- CS-31 Me encantaba bucear en las acequias para encontrar piedrecitas en el fondo.
- CO-32 Yo diría que la comida criolla casi abarca la gama más grande de potajes que se puede degustar.
- CO-33 Ustedes han visto hacer pachamanca, pero hacer calapari nunca han visto.
- CO-34 He visto calentar la piedra a los uros.
- CO-35 Creo que esto obedece a un conocimiento ancestral.
- CO-36 Entonces yo digo: La sabiduría del ande es increíble y extraordinaria.

- CO-37 No sé si mis paisanos seguirán haciendo la chicha de maní.
 CO-38 No sé si éste es un aporte que teníamos.
 CO-39 Yo veo con preocupación que hemos adoptado la comida foránea.
 CO-40 Un amigo me dijo que preparó el famoso arroz chaufa.
 CO-41 Los invitados le dijeron: ¡Qué rica en la comida peruana!
 CO-42 Yo creo que aquí estamos atentando contra nuestro sabor típico que es riquísimo y diferente.
 CO-43 Yo creo que nuestras comidas son deliciosas.
 CO-44 Considero que en la costa no podríamos vivir sin el arroz.
 CO-45 Yo dije: ¿Cómo estará esto?
 CS-46 Me gusta leer muchísimo.
 CS-47 Me gusta leer los libros de investigación y de ciencias sociales.
 CO-48 Considero que no sería buena antropóloga si no hubiera estudiado Lingüística.
 CO-49 Le digo que no puedo ignorarlo tampoco.
 CS-50 Me interesa lo que hay en la punta del cerro y lo que hay en el resto del planeta.
 CO-51 Creo que eso es parte de lo que uno trae del hogar.
 CO-52 Mi papá le decía: Deja a la cholita, déjala que vuele, no le cortes las alas.
 CO-53 Yo le decía: Yo voy a ir a Francia.
 CO-54 Mi papá me decía: ¿Cómo vas a hacer para ir?
 CO-55 Yo sabía que había puerto en Marcona.
 CO-56 Mi madre escuchaba y le decía: ¿Para qué le dejas hablar tonterías?
 CO-57 Mi padre decía: Déjala que vuele.
 CO-58 Digo: Tenía un padre extraordinario.
 CO-59 Le dije: ¿Ud. es Aranguren?
 CO-60 Me dijo: Ud. no es de aquí.
 CO-61 Creo que puedo afirmar que los Aranguren en el Perú son una sola familia.

13-C-M-36 Egresada de Lingüística de la UNMSM

- CO-1 Me acuerdo que siempre he tenido una carga porque mis dos hermanos mayores estudiaban en el mismo colegio.
 CO-2 Decía: Tengo que irme a tal sitio para buscar tal cosa.
 CO-3 Creo que sirvieron pisco souer.
 CO-4 No sabíamos qué carro tomar.
 CO-5 Todo el mundo preguntaba cómo llegaron a sus casas.
 CO-6 Nuestros padres pensaban que nos había ocurrido algún accidente.
 CO-7 Lingüística no fue mi primera opción. Creo que eso ya se lo conté a todo el mundo.
 CO-8 Yo quería estudiar Farmacia para seguirle los pasos a mi hermano.
 CO-9 Después comprendí que lo mío y química no congeniaban mucho.
 CO-10 Quise estudiar traducción.
 CO-11 Sabía que aquí en San Marcos estaban enseñando Lingüística.
 CO-12 Todos pensaban que había ingresado a Farmacia.
 CO-13 Les dije: No he ingresado a Farmacia, he ingresado a Lingüística.
 CO-14 Creo que todos los jóvenes tienen inquietudes.
 CS-15 Es importante ser perseverante.
 CO-16 Creo que hasta ahora muchos no entienden qué es Lingüística.
 CS-17 Es interesante investigar.
 CO-18 Podría decir que los noticieros son buenos.
 CS-19 Fue admirable observar el paisaje.
 CO-20 Considero que podría verlo desde ese punto de vista.
 CS-21 Me interesa estudiar algunas lenguas amazónicas.
 CO-22 Yo creo que la gente no se preocupa tanto por el contenido de los programas sino más bien pasar un momento de entretenimiento.

14-D-M-59 Profesora jubilada, docente de educación primaria

- CO-1 No logré ir en viaje de promoción de secundaria.
 CS-2 Me gusta coleccionar revistas.
 CS-3 A mi hermano le gustaba cazar patos.
 CS-4 Se me ocurrió decir que parecía un submarino porque me sumergía y volvía a salir a flote.

- CO-5 Mis tías contaban que todas las noches pasaba un aparecido por la calle 28 de julio de Camaná, montado a caballo.
- CO-6 Las tías nos decían que en los tachos de basura estaban las brujas.
- CO-7 Recuerdo que iba a la playa con mis padres y hermanos.
- CO-8 Considero que mi infancia fue feliz.
- CO-9 Considero que tampoco puedo hablar mal de las otras religiones, de los otros credos.
- CO-10 Deseo viajar al norte.
- CO-11 Veía que mi padre y mi madre sabían nadar perfectamente.
- CO-12 Recuerdo que tuve buenos alumnos.
- CS-13 Me hubiera gustado aprender nadar.
- CO-14 Pienso que soy muy feliz con mi familia.
- CS-15 Me gustaría probar la lasagna.
- CO-16 He dicho que los estimo mucho.
- CO-17 Puedo decir que la obra trataba de una pareja que se separaba.
- CS-18 Es importante leer mucho.
- CO-19 Opino que no todos los programas televisivos son buenos.
- CO-20 Recomiendo que sean ordenados.
- CO-21 Considero que deberían las autoridades eliminarlos, corregirlos.

15-A-M-19 Alumna de la EAP de Comunicación Social de la UNMSM

- CO-1 Debo aclararle que debido a que viví en muchos lugares no recuerdo todo con exactitud.
- CO-2 Decidieron que deberíamos mudarnos a Punta Arenas, la residencial de PetroPerú en Talara, Piura.
- CO-3 Mi madre decidió que no podía mantenernos y nos regresó a mi papá.
- CS-4 Es admirable que vivíamos más en la bomba que en el hotel.
- CO-5 La nueva madre administradora decidió que el lugar de “las niñas” era con sus padres y nos botó.
- CO-6 Mi padre nos dijo que no podía tenernos en su casa.
- CO-7 Mi madre me dijo que a determinado bichito, uno entre plateado y blanco, lo debías mirar fijamente hasta que desapareciese y hacerle “lluvia” con los dedos al ritmo decadente de ¡plata!, ¡plata! para ver que por supuesto la plata llegara a mis manos. Lo hice durante los casi diez años que viví con mi madre.
- CO-8 Mi madre me ha dicho que jamás me dijo esto, que ella no cree en algo semejante.
- CO-9 El día en que descubrí la mentira aprendí que no debo creer en la superchería.
- CO-10 Espero que usted entienda.
- CO-11 No deseo hablarle de mi familia y prefiero evitar que mi tinta resulte bilis.
- CS-12 Que creo en algo es cierto.
- CO-13 Creo que Dios está en mí.
- CO-14 Creo hacer las cosas lo mejor posible y que doy todo de mí.
- CO-15 Suelo decir que la razón por la que la Iglesia católica perdió tan vehemente adeptos se cifra en su declaración con respecto a la gula.
- CO-16 Con ello debe usted entender que no hay plato que no me guste.
- CS-17 Me interesa investigar ciertos temas.
- CO-18 Intentaría escribir en el cielo si él no tuviese rugosas nubes.

16-A-M-25 Profesora de educación inicial egresada del Instituto Pedagógico Nacional de Monterrico

- CS-1 Nos costó mucho llegar a habituarnos al lugar donde estamos viviendo ahora.
- CO-2 Creo que por ahí vienen las ganas de seguir Educación Inicial.
- CS-3 Siempre desde pequeña me ha gustado enseñar.
- CO-4 Creo que de todos los lugares a los que uno va siempre hay recuerdos.
- CS-5 Estar en ese momento era agotador.
- CS-6 Me gusta mucho hacer mis dibujos para mis chiquitos, recortar, colorear.
- CS-7 Me gusta ordenar todo lo que pueda.
- CO-8 Creo que siempre he trabajado así con los niños.
- CS-9 Es importantísimo tener en cuenta el inglés en tu vida profesional.
- CS-10 Es cierto que a mí más me puede faltar la conversación, la fluidez en el uso del inglés.

- CO-11 Uno dice: ¿Por qué soy tan mala?
 CO-12 Los niños hacen cambiar la vida.
 CO-13 Mis tías decían: Uy, va a venir la mamá simba, entren, entren.
 CS-14 Formar una buena familia es algo difícil.
 CO-15 No creo que sea tan fácil ser el jefe de una familia.
 CO-16 Creo que el ejemplo es lo que más puede contribuir.
 CO-17 Creo que somos una buena familia.
 CO-18 Sé que podemos tener muchos problemas, tener discusiones entre otros, pero todo es llevadero.
 CO-19 Me dejo llevar por lo que me dicen mi papá y mi mamá.
 CS-20 Es muy bueno tener definido lo que uno va a seguir.
 CO-21 Recuerdo que mi papá quería que yo sea gimnasta.
 CO-22 Siempre recuerdo que nos quitaban las ligas en el colegio porque estaba prohibido que juguemos liga.
 CO-23 Dicen que el cuy es riquísimo.
 CO-24 No sé cómo puede haber gente que come caldo de rana.
 CS-25 Me extraña que haya gente que coma las hormigas fritas en la selva.
 CS-26 Me gusta mucho escuchar Stereo Lima 100.
 CO-27 Prefiero ver novelas.
 CO-28 Prefiero ver ese tipo de debates en la televisión.
 CS-29 Me gusta mucho ver el programa de Magaly.
 CS-30 Me entretiene verla.
 CO-31 Espero que te sirva esta entrevista.

17-A-M-22 Alumna de Lingüística de la UNMSM

- CO-1 Sé que nací el 5 de octubre de 1979.
 CO-2 Creo que el tono de voz es diferente.
 CO-3 Pensaba estudiar Derecho.
 CS-4 Me gusta mucho estudiar las lenguas antiguas.
 CS-5 Me gustaría estudiarlas.
 CO-6 Luego de esos estudios, pienso regresar y culminar mi carrera.
 CS-7 Me interesa prestar atención a lo que es el aspecto lingüístico.
 CO-8 Quería reconstruir el arameo bíblico que habló Jesús.
 CO-9 Quisiera aprender sánscrito, arameo.
 CS-10 Me gusta conocer huacas.
 CO-11 Recuerdo que fuimos a Chan Chan a conocer Brunning, la huaca del Sol y la Luna, la Esmeralda.
 CS-12 Me gustaría conocer Ayacucho, Puno y la Selva.
 CS-13 Me gustaría conocer Europa, la India.
 CS-14 Me gusta apreciar la arquitectura alemana.
 CS-15 Me gustaría conocer los Países Bajos.
 CS-16 Me gustaría tener contacto con esas culturas.
 CS-17 Me gustaría conocer Grecia, Roma, Nápoles por la cultura que encierran.
 CS-18 Me gusta escuchar música.
 CS-19 Me gusta leer gramáticas de otros idiomas antiguos.
 CO-20 Podría decir que una de mis ocupaciones es la artesanía.
 CO-21 Pienso innovar ahora un poco.
 CO-22 Un pintor y escultor que vive por mi casa me ha dicho que vaya a su taller a ver qué podemos crear, qué me puede enseñar.
 CO-23 Pienso que para llegar al arte moderno hay que tener una buena base del clásico.
 CO-24 Tampoco quiero desmerecer un paisaje natural.
 CS-25 Me gustaría aprender a tocar violín.
 CO-26 Uno buscaba elaborar su discurso en el colegio.
 CO-27 Creo que he aprendido a leer poesía.
 CS-28 Me gusta estudiar los idiomas.
 CS-29 Me gustaría aprender las lenguas antiguas como el sánscrito, el hebreo bíblico y las lenguas germánicas.
 CO-30 He decidido estudiar una lengua por cada familia.

- CS-31 Me gusta estudiar la historia de las lenguas.
- CO-32 Recuerdo que en la época del terrorismo había muchos cortes de luz.
- CS-33 Escuchar historias era mejor que ver televisión.
- CO-34 En el colegio, me decían: Ya no participes.
- CS-35 Me gustaba mucho recitar a Vallejo.
- CO-36 Deseo describir mi época de colegio.
- CO-37 Ella sentía que todo le iba mal.
- CO-38 Era una alumna callada que practicaba deportes- recuerdo.
- CO-39 Además yo no entendía por qué mis padres me habían puesto en un colegio católico.
- CO-40 Yo les decía: Además yo no comparto esa religiosidad.
- CO-41 Yo decía que como librepensadora no podía aceptar algo que me dicen.
- CO-42 Evitaba plantearles mi posición porque de parte de ellos todavía no veía madurez para decidir.
- CO-43 Mi padre aceptó que me gustaba otra carrera.
- CO-44 Creo que en ese momento no me hubiera hecho caso.
- CS-45 Era bastante penoso que a las mejores profesoras no se les diera ese mérito.
- CO-46 Creo que eso viene de una idea personal, de lo que uno construye.
- CS-47 Aceptar eso le costará demasiado.
- CO-48 Creo que acá en el Perú existía una religión que fue desplazada por otra.
- CS-49 Me gusta mucho estudiar las religiones.
- CO-50 No logro aceptar algo así.
- CO-51 No puedo creer lo que dice Juan Smith de los hermanos.
- CO-52 Si nos basáramos en esa lógica, pienso que podríamos creer en todas las religiones.
- CO-53 Pienso que el ser humano es religioso.
- CS-54 Es probable que uno se accidente.
- CS-55 Me gusta ir a las exposiciones.
- CS-56 Me gusta ir al cine.
- CO-57 Esperaba encontrar un plato típico y todo era lomo saltado, platos de acá.
- CO-58 Comimos sajino ahí- recuerdo.
- CO-59 Dicen que no hay ese individualismo de Lima.
- CO-60 Prefiero leer obras filosóficas.
- CO-61 Recuerdo que a los 15 años llegué a leer *Así hablaba Zaratustra*.
- CS-62 Me gusta leer textos literarios.
- CO-63 Todos dicen que uno debería leer eso.
- CS-64 Conocer todo eso ya le ha quitado gusto a la obra.
- CO-65 Prefiero lo que es más existencialista, más místico.
- CS-66 Me gusta escuchar música peruana.
- CS-67 Me gusta escuchar a Denegri.
- CO-68 Recuerdo que se jactaba de buscar una palabra de Vallejo.
- CO-69 Él decía que él era el primero que investigó todo lo que era de Vallejo.
- CO-70 Al señor no le pueden quitar ningún mérito porque lee libros que da miedo.
- CO-71 Yo digo: Para que yo escuche a una persona, esta persona debe tener un manejo pleno de lo que está diciendo.
- CO-72 Recuerdo cómo me lo contó.
- CO-73 Yo creo que si les quitamos las novelas a las amas de casa, éstas se terminarán volviendo locas.
- CO-74 Yo creo que es una pérdida de tiempo ver telenovelas.
- CO-75 Yo creo que él quiere ir más allá de las limitaciones y que sí puede avanzar.
- CO-76 Creo que el profesor me elucidó lo que es el camino de la Lingüística, lo que es la carrera.
- CO-77 Le consulté cuáles eran las ventajas de esta carrera.
- CO-78 Recuerdo que le hacía preguntas.
- CO-79 No entendía exactamente lo que había pasado.
- CO-80 Además recuerdo que cuando era niña me decían que lea los diccionarios.
- CS-81 Me pareció que Lingüística era la carrera que quería estudiar.
- CO-82 Creo que con esas clases que hice en la PRE yo terminé bien.
- CO-83 Creo que en normativa no estoy tan mal.
- CO-84 No sabía realmente qué hacer.
- CO-85 Le digo que tenía que saber más matemáticas para ingresar.

- CO-86 Sabía que tenía que dar bien los exámenes.
 CS-87 Me gusta mucho estudiar las lenguas antiguas.

18-B-M-34 Secretaria de la UPG de la UNMSM

- CO-1 Con el producto de mi trabajo, logré pagar mis estudios en el Instituto San Ignacio de Loyola.
 CO-2 Recuerdo que viajé al Cuzco.
 CS-3 Me impresionó cómo era el ambiente del campo.
 CS-4 Me agradó ver la zona arqueológica de Machu Picchu.
 CS-5 Me gusta mucho estar participando de las actividades de su colegio.
 CS-6 Me gustaba mucho hacer manualidades.
 CS-7 Me gustaría seguir haciéndolo.
 CS-8 Me agrada coleccionar las fotos de mi hija.
 CO-9 Logré desempeñarme como asistente de contabilidad.
 CS-10 Me gusta desempeñar mi especialidad.
 CS-11 Me gustaría estudiar Derecho.
 CO-12 Logré ver todo lo de mi papá.
 CO-13 Necesito ver lo de los impuestos y los alquileres.
 CO-14 Creo dominar bastante eso hasta donde puedo hacerlo.
 CO-15 Necesito hacerlo ahora.
 CS-16 Me encantaría mucho estudiar francés.
 CS-17 Me interesa conocer y profundizar el estudio del francés.
 CO-18 He visto cómo las personas se comunican en ese idioma.
 CS-19 Me interesa saber el idioma.
 CO-20 Siento que en esos recuerdos ella está conmigo.
 CO-21 Sé que ella me acompaña en todo momento.
 CO-22 Un padre dijo que la familia la formaban el hombre y la mujer que se amaban y los hijos vendrían a llenar la familia.
 CS-23 Es importante volcar todos los sentimientos hacia una persona a la que se ha elegido para compartir el resto de los días.
 CO-24 Los problemas permiten madurar.
 CO-25 La mujer logra ser la base de la familia.
 CO-26 Uno logra llegar a la convivencia con ellos.
 CS-27 Es importante que alguien tenga a una persona a quien volcar todos los sentimientos.
 CS-28 No es bueno que una persona se desarrolle como un hongo en el mundo.
 CS-29 No se concibe en este momento que una persona mayor pueda aconsejar a otra porque se cree que está pasada de moda.
 CO-30 Cuando maduran, estas personas dicen por qué no escuché.
 CO-31 Creo que no es necesario tener mucha edad para madurar y recapacitar acerca de las cosas que está haciendo bien o mal.
 CS-32 Es importante que cada persona pueda madurar y resolver sus problemas sin dañar a nadie.
 CO-33 Cada quien considera creer en lo que quiera.
 CO-34 Sé que hay un Dios que más tarde juzgará a los buenos y a los malos.
 CS-35 Me hubiese gustado practicar equitación.
 CS-36 Me hubiera gustado practicar la gimnasia rítmica.
 CO-37 Creo que uno debe tener condiciones para practicar la gimnasia rítmica.
 CS-38 Me hubiera gustado dominar mucho el vóley y el patinaje.
 CS-39 Es bien difícil que prepare las comidas.
 CS-40 No me gusta cocinar.
 CS-41 Me encanta ver a mi mamá cuando cocina.
 CS-42 Me encanta comer los tallarines verdes.
 CS-43 Me encanta comer la sopa chola que es la comida de Lunahuaná.
 CO-44 No sé cocinar, pero puedo saborearlas y degustarlas bien.
 CS-45 Me gustaría probar cómo sabe un caviar.
 CO-46 Unos dicen que es riquísimo y otros dicen que es feo.
 CO-47 Dicen que cuesta un montón de plata.
 CS-48 Me gusta comer la patasca.
 CS-49 No me gusta comer el trigo.

- CO-50 No me supieron incentivar la lectura.
 CS-51 Me gustó mucho lo que transcurrió en Australia.
 CO-52 Decidieron disparar al león.
 CS-53 Me gustaría leer la mitología griega.
 CO-54 Creo que la revista Selecciones ayuda mucho.
 CO-55 Creo que la mujer está capacitada para ejercer diversas funciones.
 CO-56 En un programa preguntaban qué le dirías a Toledo.
 CS-57 Me gusta escuchar música.
 CS-58 Me gusta escuchar música suave para trabajar.
 CS-59 Me gusta mucho escuchar la Sonora Matancera.
 CO-60 Muchos me critican y me dicen por qué escucho esa música tan antigua.
 CS-61 Me gusta escuchar boleros de Bienvenido Granda y Celia Cruz.
 CS-62 Me gusta bailar.
 CO-63 Prefiero ver una película.
 CS-64 Me gusta ver programas de acción, dramas y de terror.
 CS-65 Me gusta ver las películas de misterio.
 CO-66 Recuerdo que Hildebrandt sacó un especial sobre historia de las cárceles.
 CO-67 Considero que debería haber más programas de investigación.
 CS-68 Me gusta ver el programa Costumbres en Canal 7.
 CS-69 Fue satisfactorio llegar a Cachuy.
 CO-70 El canal debería evitar pasar ese tipo de reportajes.
 CS-71 Es importante incentivar el turismo.
 CS-72 Es recomendable visitar los pueblitos.

19-B-M-34 Profesora de inglés

- CS-1 Me gusta vivir en el Callao.
 CS-2 A la gente le encanta bailar.
 CS-3 Me encanta cómo la gente afronta la vida.
 CO-4 Recuerdo que cuando terminé la secundaria mis padres estaban afrontando una situación económica difícil.
 CO-5 Ellos no podían pagarme los estudios preuniversitarios.
 CO-6 Me dijeron que es importante afianzar mis conocimientos a mayor profundidad.
 CO-7 Estuve preguntando cómo ingresar a San Marcos.
 CS-8 Ingresar a San Marcos fue la conclusión de una de mis metas.
 CS-9 Estudiar en San Marcos no es fácil.
 CS-10 Me gustaría viajar al extranjero.
 CO-11 Aconsejo a los turistas que vayan a los baños termales de Churín.
 CS-12 Me gustaría llevar algunos cursos en Inglaterra.
 CS-13 Me gustaría viajar a otros países.
 CS-14 Viajar mucho permite a uno disfrutar de diferentes culturas y apreciarlas.
 CO-15 Quisiera conocer todo el Perú.
 CS-16 Me gustaría conocer la selva.
 CS-17 Me encanta bailar y escuchar música.
 CS-18 Me gustaría conocer la selva.
 CS-19 Me encanta bailar y escuchar música.
 CS-20 Me gustaba practicar el voley.
 CS-21 No me gusta cocinar.
 CS-22 Me encanta investigar.
 CS-23 Le encantó comer tomates rellenos.
 CO-24 Creo que un profesor debe estar capacitado para hablar de cualquier tema.
 CO-25 Intento estar al día con todas las cosas.
 CS-26 No me gusta leer sobre política.
 CO-27 Vemos que los programas televisivos en vez de culturizar desculturizan a la gente, en vez de humanizar a la gente, la deshumanizan o la cosifican como dicen otros.
 CO-28 Creo que todos los medios deberían propugnar y tener como meta fomentar valores.
 CO-29 Creo que los medios deben establecer valores en todos los niveles y en todas las edades.
 CO-30 Creo que la televisión debería ser un medio que culturice, que eduque.
 CO-31 Creo que los medios pueden educarnos en buena forma y amenamente.

- CO-32 Puedo decirles a los jóvenes que no se dejen influenciar por los medios de comunicación.
- CO-33 Puedo decirles que se preocupen por la parte espiritual.
- CO-34 Considero que hay un ser superior.
- CO-35 Vemos que la mayoría de los adultos no ha dejado buenos patrones o modelos de conducta.
- CO-36 Ellos ponían en práctica lo que decían.
- CO-37 Considero que deben respetar al prójimo.
- CO-38 La Biblia registra que debemos agradecer y disfrutar todo lo que Dios ha hecho.
- CS-39 Me gustaría aprender japonés.
- CS-40 Me encantaría mucho aprender el japonés.

20-C-M-40 Psicóloga

- CO-1 Recuerdo que estudié en el colegio Alejandro Deustua.
- CO-2 Decidí estudiar Psicología por la motivación.
- CS-3 Tener un buen profesor de Psicología me motivó a estudiar Psicología.
- CS-4 Me gustó mucho conocer el Cuzco.
- CS-5 Me gustaría conocer Italia porque es precisamente la tierra de mis antepasados.
- CS-6 Me falta conocer Arequipa.
- CO-7 Preferimos recibir una sortija de promoción.
- CS-8 Me parece que la fiesta de promoción hubiera sido ayer.
- CO-9 Siempre procuramos tener buen ánimo por supuesto.
- CO-10 Yo sé hacer chocolates.
- CO-11 También sé hacer arreglos de chocolates y arreglos florales.
- CS-12 Es importante que me hacen pedidos.
- CS-13 Me gustaría bastante seguir un curso de especialización para elaborar chocolates.
- CO-14 Puedo decirle que realmente me ayuda bastante mi carrera.
- CS-15 Me gustaría realizar otra actividad como forma de entretenimiento.
- CS-16 Me gustaría realizar tantas actividades.
- CO-17 Deseo tener una empresa propia.
- CS-18 Me gusta escuchar todo tipo de música.
- CS-19 Me gusta escuchar música suave en la oficina para poder trabajar.
- CS-20 Si estoy en la casa, me gusta escuchar música un poco movida para realizar las actividades de mi casa.
- CS-21 Me gusta escuchar todo tipo de música.
- CS-22 Me encanta bailar.
- CO-23 No quiero decir que sea miope, pero uso anteojos obviamente.
- CO-24 Le digo que cualquier persona puede pasar por mi costado, pero no me doy cuenta porque estoy concentrada en otra cosa.
- CS-25 Resulta que cogí la maleta de otra persona pensando que era la mía.
- CO-26 Comprobé que la maleta no era mía.
- CO-27 Decidí regresar al aeropuerto.
- CO-28 Dije: Me había quedado sin ropa, pero menos mal que la encontré.
- CO-29 Me informaron que mis compañeros habían bautizado a los cachimbos con pintura, tomates, huevos y agua.
- CO-30 Mis amigos prometieron pintar todo y pedir disculpas.
- CO-31 Como era del grupo, me hicieron pedir disculpas y que ayude a pintar.
- CO-32 Me hicieron participar en todo eso.
- CO-33 Le informo que uno puede estar dentro del auto mientras van limpiándolo por fuera.
- CO-34 Dije: Nos vamos a mojar.
- CO-35 El conductor pensó que era cierto lo que le decía.
- CO-36 Le digo que al final todos tuvimos que bajarnos del auto para que lo sequen.
- CO-37 Ellos se quedaban escuchando cómo yo hablaba.
- CS-38 Me fue fácil entablar amistad con ellos.
- CO-39 Ellos me dijeron que no vaya a cometer el error de decir, tal o cual cosa.
- CO-40 Recuerdo que cuando fui a EE.UU. tuve que ir con mi diccionario en la mano.
- CO-41 Cuando estuve en Miami, me dijeron: Debes saber que allí hay muchos cubanos.
- CS-42 Era gracioso que a mí no me hablaban en castellano o español, pues me hablaban en inglés, francés o italiano.
- CO-43 No creían que yo era peruana.

- CS-44 Es diferente hablar esa lengua porque su gramática es difícil de aprender.
- CO-45 Logro hablarla, pero no puedo escribirla.
- CS-46 Es muy importante aprender idiomas.
- CS-47 Me gustaría bastante aprender francés que lo entiendo poco.
- CO-48 No sé si algún día pueda irme a Europa.
- CS-49 Me gustaría conocer Francia.
- CS-50 Sería ideal que se llevaran perfectamente.
- CO-51 Ellos decían: Lo más importante son ustedes.
- CO-52 No puedo decir que teníamos una vida holgada.
- CO-53 He podido notar que el primer factor es lo económico.
- CO-54 He logrado observar eso.
- CS-55 Se vuelve una costumbre que el hombre sea el mantenido.
- CO-56 Pienso que debe haber responsabilidad.
- CO-57 Cada uno busca asumir el rol que le corresponde.
- CO-58 Creo que debemos contribuir con las responsabilidades de la casa.
- CS-59 Es bonito conversar.
- CS-60 Es muy difícil que se aprenda a escuchar.
- CS-61 Es importante saber escuchar y entender.
- CO-62 Pienso que debe ser algo democrático.
- CO-63 Mayormente, tenemos muy idealizado lo que es la vida de pareja, la vida de matrimonio.
- CO-64 Pienso que la pareja debe aportar por igual.
- CO-65 Pienso que si se unen es por un ideal común.
- CO-66 Evitamos ser individualistas.
- CS-67 Es interesante compartir.
- CS-68 Me gustaba practicar el básquetbol.
- CO-69 Todos gritaban: ¡Qué bueno, hizo canasta!
- CS-70 Me parece que hay que tener más físico para el atletismo.
- CO-71 El atleta busca ser disciplinado.
- CS-72 No me gusta consumir cosas artificiales.
- CO-73 Decidí dejar el gimnasio por la falta de tiempo.
- CO-74 Pienso que si una persona practica una religión tiene que ser completamente sincera.
- CS-75 Para mí es importante creer en algo.
- CO-76 Considero que uno tiene que creer en algo.
- CO-77 Muchos me dicen que son católicos.
- CO-78 Sé cocinar.
- CO-79 Sé preparar comida internacional.
- CO-80 Muchos me han dicho que cocino bien.
- CO-81 Mis amigos me dicen: ¿Qué preparas este año?
- CO-82 Orgullosamente decía que en mi país el choclo no tiene estos granitos, tiene los dientes tan grandes como mis dientes y tiene sabor.
- CS-83 Me gustaba comer fruta en el extranjero.
- CS-84 Me agradecería mucho probar las comidas envueltas en hojas.
- CS-85 Me gustaría probar las comidas ahumadas.
- CO-86 Prefiero leer más libros que revistas.
- CS-87 Me gusta cómo se expresa y escribe Mario Vargas Llosa.
- CO-88 Recuerdo que mi abuelita era muy atenta.
- CO-89 Mi abuelita me decía: Cállate la boca en este momento porque estoy escuchando el capítulo más interesante de la novela.
- CO-90 Pienso que los programas radiales deben ser variados.
- CO-91 Pienso que lo variado es lo que más gusta.
- CO-92 Pienso que los programas deberían buscar el interés de las personas, dar información y hacer propuestas para hacer negocios.
- CO-93 Pienso que es beneficioso hasta vender un lapicero.
- CO-94 Todos buscan tener alternativas de trabajo.
- CO-95 Recuerdo que en mi época no había ningún joven que estuviera sentado porque siempre cedía el asiento a una persona mayor a una señora que tuviese niños.
- CO-96 Ahora nadie quiere ceder el asiento.
- CO-97 Quiero distraer mi mente, pero encuentro sólo programas de música.

- CO-98 Pienso que podría haber más programas como Utilísima.
 CO-99 Considero que los programas deberían fomentar más la unión familiar.
 CO-100 Muchas personas no saben fomentar el folclore.

21-D-M-67 Profesora jubilada

- CO-1 Nuestros padres nos permitían viajar.
 CO-2 Creo que nunca podré olvidar las fiestas de carnaval y de la primavera.
 CS-3 Me preocupaba mucho cuidar a mis hijos.
 CS-4 Siempre me tocó trabajar en zonas deprimidas.
 CO-5 Recuerdo que teníamos que salir juntas.
 CO-6 La señora Dionicia nos avisaba: Hay tal cosa, vamos.
 CO-7 Recuerdo que teníamos que acompañar en el velatorio.
 CO-8 Ella nos decía: Hoy es la danza de las chavetas.
 CS-9 Nos preocupaba darles charlas.
 CO-10 Le pedía que por favor en la Maternidad les hagan un tratamiento para no tener hijos.
 CS-11 Me preocupaba pensar que estos niños con sus papás preparaban estas cosas y fueran a llevarlas a sus boquitas.
 CO-12 No sé cómo es ahora Cárcamo.
 CO-13 Sabía que uno salía de la cárcel.
 CO-14 La profesora decía a la alumna: ¿Por qué llegas tarde?
 CO-15 La alumna dijo: Mi tío trae tarde el dinero para comprar la comida.
 CO-16 Debes decirle que traiga temprano el dinero.
 CO-17 La niña dijo: Mi tío trabaja en los micros.
 CO-18 La niña dijo: Mi tío no es chofer, sino saca las carteras.
 CO-19 Dile a tu tío que no vaya a sacarnos la cartera a mí y a la señorita Zoila.
 CO-20 La niña nos dijo: He traído a mi tío para que la conozca.
 CS-21 Me gustaba aprender el inglés.
 CO-22 Lamento no haber aprendido bien el inglés.
 CS-23 Me hubiera gustado aprender el italiano y el francés.
 CS-24 Sería más fácil entender el italiano.
 CS-25 Me tocó ir a la escuela de la Av. 28 de Julio.
 CO-26 Hubiera querido regresarme o dejar de trabajar.
 CS-27 Me gusta que todos nos sintamos bien.
 CO-28 Logré que todos lograran reunirse para compartir los cumpleaños.
 CO-29 Pienso que la familia siempre debe ser unida.
 CO-30 Considero que uno siempre debe estar predispuesto a dar una solución.
 CO-31 Creo que siempre deben respetarse los esposos.
 CS-32 Me parece que debe haber mucho diálogo.
 CS-33 No me gustaría salirme del círculo en que me han enseñado.
 CO-34 Considero que uno debe respetar lo que piensa el otro.
 CS-35 Me gustaba jugar básquet y vóley.
 CS-36 Me hubiera encantado tocar piano.
 CS-37 Me gustaba escuchar música clásica.
 CS-38 Me gustaba imitar sobre todo a mi mamá.
 CO-39 Siempre pensaba que tenía que ser como ella.
 CS-40 Es grato cocinar.
 CO-41 Logro inventar comidas y ponerles nombre.
 CO-42 Algunos me quieren contratar como cocinera.
 CO-43 Te digo que tuve la oportunidad de salir del país.
 CO-44 Creo que no hay comida como la peruana.
 CS-45 Me gusta que todos practiquen la lectura.
 CO-46 Tú ignoras lo que escuchas a través de la televisión.
 CO-47 Si no has leído, no logras entender nada.
 CO-48 Mis padres me decían que lea.
 CS-49 Era prohibido leer las novelas de Vargas Vila.
 CS-50 Me encanta escuchar a Hildebrant.
 CS-51 Me encanta ver películas.
 CO-52 Les diría que estudien y que no pierdan el tiempo.

- CO-53 Considero que los niños deben cuidarse de muchas cosas.
 CO-54 Les diría a los jóvenes que tengan una profesión.
 CO-55 Les diría que cuiden a su familia y que no se olviden de sus profesores.
 CS-56 Me satisface que mis alumnos me recuerden y me visiten.

22-D-M-57 Ama de casa

- CO-1 Recuerdo que estuve en un internado dirigido por religiosas.
 CO-2 Recuerdo que ingresé a la Escuela de Enfermeras y sólo estudié dos años.
 CO-3 Recuerdo que hice un viaje de promoción a Trujillo.
 CO-4 Recuerdo que mis amigos me brindaron mucha confianza.
 CO-5 Procuero ser mejor.
 CO-6 Busco encontrarme conmigo misma.
 CO-7 Recuerdo que pasé momentos muy gratos durante dos años con las madres mercedarias.
 CO-8 Considero que mi niñez fue muy bonita.
 CO-9 Considero que fui una chica líder.
 CS-10 Me satisface ver lo que he hecho por mi familia.
 CS-11 Me preocupa considerar lo que no he hecho.
 CO-12 Considero que los problemas surgen por la falta de comunicación.
 CO-13 Considero que debemos ver a las personas con sus virtudes y sus defectos.
 CO-14 Hoy considero que soy más practicante del catolicismo que antes.
 CS-15 No me gusta que me impongan sus ideas porque yo tengo las mías.
 CS-16 No me gusta escuchar a las personas que un día fueron católicas y hoy día pertenecen a otras sectas.
 CO-17 No entiendo por qué ciertas personas pertenecen a esas sectas.
 CS-18 Me gusta viajar y buscar nuevos horizontes.
 CS-19 No me gusta estar en la casa.
 CS-20 Me gusta comer las entradas criollas.
 CO-21 Sé cocinar bien.
 CO-22 Ellas me quisieron inculcar el hábito de la lectura.
 CS-23 Me gusta leer mucho.
 CO-24 Ellas me explicaban por qué debería leer.
 CS-25 Me gusta ver novelas y comedias.
 CS-26 Me agrada ver programas que transmiten un buen mensaje.

23-D-M-58 Docente de Filosofía de la UNMSM

- CO-1 Quiso ponerme condiciones para que vuelva a su casa.
 CO-2 No quise volver a su casa porque me atropellaron.
 CO-3 Quisieron quitarme mi dignidad, mi orgullo de mujer latinoamericana y peruana.
 CO-4 Quiero seguir conociendo Rusia.
 CS-5 Me encantó visitar Leningrado.
 CO-6 Quiero conocer Austria, Viena e Italia.
 CO-7 Quiero conocer Alemania un poco más.
 CO-8 Quiero conocer España por mis ancestros.
 CO-9 Los norteamericanos decían: ¡Qué raro que ellos pudieran hablar tanto conmigo cuando yo hablaba un mal inglés!.
 CS-10 Es bueno que me inculcaron valores.
 CO-11 No sabía que había academias.
 CO-12 No sabía qué era un prospecto.
 CO-13 Pienso que la formación del colegio me ayudó bastante.
 CO-14 Comprendí que tenía muchos conocimientos.
 CO-15 Quiero decir una cosa muy sincera.
 CS-16 Escuchar su clase me dejaba absorta.
 CO-17 Quisiera conocer Puno, el lago Titicaca.
 CS-18 Me agrada ver cómo se levanta el sol.
 CO-19 Quiero cruzar el lago.
 CO-20 Quiero conocer Cajamarca e Iquitos.
 CO-21 Quiero conocer Huancabamba.

- CS-22 Me encanta escribir.
 CO-23 Busco rescatar esos aspectos.
 CS-24 Me agrada leer mucho.
 CS-25 Me gusta pasar el tiempo leyendo.
 CO-26 Los profesores quieren estudiar el pensamiento latinoamericano.
 CO-27 Los alumnos me han dicho que por primera vez se han sentido protagonistas del curso.
 CO-28 Les he dicho que tienen que ser creativos.
 CO-29 Me dijo que él se ha quedado sorprendido de que yo hablo mejor el inglés.
 CO-30 Deseo conocer el francés y el alemán.
 CS-31 Me parece que ha retornado la dimensión estética.
 CO-32 Considero que el alemán es más elaborado.
 CS-33 Es necesario tener una guía y un objetivo.
 CO-34 Pienso que la cuestión económica da el poder político y éste refuerza el poder económico.
 CO-35 Considero que las tribus amazónicas no se incorporan culturalmente a la llamada modernidad porque las instrumentalizan.
 CO-36 Yo propongo que les permitan desarrollar sus culturas.
 CO-37 Varios me han pedido que vaya al extranjero.
 CO-38 Creo que puedo ser invitada a cualquier sitio.
 CO-39 Mis padres no permitían que yo tenga amigos.
 CS-40 Me ha gustado practicar el ballet.
 CS-41 Me gusta escuchar música orquestada.
 CS-42 Me encanta cocinar.
 CS-43 Me basta leer los titulares para estar informada.
 CO-44 Mis hermanos dicen: Creemos que van a deportar a Eliane Karp porque ha dicho partiduchos.
 CO-45 Dije a los muchachos: Pueden alcanzarme el discurso.
 CO-46 Propongo que debemos enseñar a los alumnos a tomar distancia de los medios de comunicación.
 CO-47 Recomiendo que los alumnos aprendan a decodificar.
 CO-48 Les he dicho: ¿Quién me trae el discurso completo?

24-D-M-75 Profesora jubilada

- CO-1 Puedo decir que Camaná es una ciudad muy bonita.
 CO-2 Quisiera conocer la selva del Perú.
 CS-3 Me gustaría conocer Punta Sal, un balneario del norte.
 CS-4 Me gustaría conocer Egipto que tiene tantas leyendas y misterios.
 CO-5 Recuerdo que fuimos de excursión a Chiclayo y a Trujillo.
 CS-6 Me hubiera gustado viajar en barco.
 CO-7 Nunca pensé viajar en avión.
 CS-8 Me gusta leer en mis momentos libres.
 CS-9 Me gustaba leer los poemas.
 CS-10 Me gustaba hablar con los alumnos.
 CO-11 Recuerdo que iba a tomar exámenes.
 CO-12 El alumno decía: Me lavo los pies para que no se mogoseen.
 CO-13 Recuerdo que los profesores se hacían bromas.
 CS-14 Me gustaba aprender el inglés.
 CS-15 Me hubiera gustado aprender mejor el inglés.
 CS-16 Me hubiera gustado aprender el quechua.
 CO-17 A veces les dices que hablen un poco de quechua, pero no les gusta hacerlo.
 CO-18 Recuerdo que en el Cuzco hacían chistes en quechua.
 CO-19 Me decían: No sabes interpretar estas cosas.
 CS-20 Es mejor hablar en quechua que en castellano.
 CO-21 Yo les decía que es mala educación.
 CO-22 Yo no sé hablar el idioma. De repente están hablando de mí.
 CO-23 Considero que la familia es la base de la sociedad, pues en ella confluyen los elementos para el desarrollo de los pueblos.
 CS-24 Me parece que los problemas familiares surgen por la incomprensión y la falta de educación.
 CO-25 A veces ellos creen que prohibir a los hijos o tratarlos en cierta forma es correcto para ellos.

- CS-26 Nunca me ha gustado que se llame la atención a los hijos delante de otras personas porque eso es humillarlos.
- CO-27 Los hijos creen que eso está bien e imitan.
- CO-28 Sugiero que los padres tengan acceso a la educación.
- CO-29 Algunos padres no saben cómo tratar a sus hijos.
- CO-30 El padre debería hacerles entender.
- CO-31 Considero que el maestro no podrá hacer todo.
- CO-32 Los alumnos hacen lo que dice la profesora.
- CO-33 Los profesores no sólo buscan transmitir la enseñanza sino también educar.
- CS-34 No me gustaba practicar deportes.
- CS-35 Me gusta ver partidos de vóley.
- CS-36 Me parece que el fútbol es muy bueno.
- CO-37 Considero que debemos fomentar el deporte.
- CO-38 Yo les digo: ¿Cuál es el credo de ustedes?
- CO-39 Yo digo que las confesiones religiosas son diferentes interpretaciones de la Biblia.
- CO-40 Respeto lo que dicen ellos.
- CO-41 Yo les digo: No puedo cambiar porque si la base de toda confesión religiosa está en los diez mandamientos por qué yo voy a dejar de lado mis principios y tratar de pasarme a otra confesión religiosa para cumplir recién lo mismo que tiene mi credo religioso.
- CO-42 Yo creo que estoy actuando de acuerdo a eso.
- CO-43 Opino que esa persona no tiene convicción.
- CS-44 Me gustaría probar la carapulcra.
- CO-45 Muchos dicen que la carapulcra es sabrosa.
- CS-46 Me gusta bastante enterarme de la política.
- CS-47 Me gusta escuchar a los políticos.
- CS-48 Me gusta ver los documentales.
- CO-49 El autor dice que al andar se hace camino.
- CO-50 El autor dice que uno debe dejar el pasado.
- CO-51 Él dice que uno debe vivir el presente.
- CO-52 Recomiendo que haya más control de los medios de comunicación sin llegar a la represión.
- CO-53 Recomiendo que se retire la violencia.
- CO-54 Les digo que se porten bien.
- CO-55 Los niños saben perfectamente cuán necesaria es la educación.
- CO-56 Les digo que no condenen a sus padres.
- CO-57 Les digo que los valores morales son la base de la personalidad y que tengan buenos principios.
- CO-58 Diría a los jóvenes que lean más.
- CO-59 Yo propongo que los jóvenes lean bastante.

ANEXO N°3

INFORMANTES HOMBRES	INFORMANTES MUJERES
1-B-H-30	1-A-M-25
2-C-H-36	2-B-M-28
3-B-H-31	3-B-M-30
4-A-H-25	4-C-M-36
5-A-H-21	5-B-M-27
6-B-H-34	6-A-M-24
7-A-H-25	7-B-M-28
8-D-H-46	8-A-M-20
9-C-H-43	9-C-M-43
10-A-H-25	10-C-M-43
11-A-H-19	11-C-M-38
12-D-H-63	12-D-M-55
13-B-H-32	13-C-M-36
14-C-H-43	14-D-M-59
15-C-H-40	15-A-M-19
16-C-H-44	16-A-M-25
17-A-H-22	17-A-M-22
18-B-H-26	18-B-M-34
19-C-H-36	19-B-M-34
20-B-H-34	20-C-M-40
21-D-H-63	21-D-M-67
22-D-H-57	22-D-M-57
23-D-H-81	23-D-M-58
24-D-H-57	24-D-M-75

ANEXO N° 4
INFORMANTES HOMBRES POR EDAD

GRUPO A De 25 a más años		GRUPO B De 26 a 35 años	
4-A-H-25	Egresado de CESCO, empleado de la ONPE	1-B-H-30	Ingeniero Industrial.
5-A-H-21	Enfermero egresado de la UN del Callao.	3-B-H-31	Empleado bancario.
7-A-H-25	Alumno de Comunicación Social de USMP.	6-B-H-34	Egresado de Lingüística de la UNMSM.
10-A-H-25	Egresado de Lingüística de la UNMSM.	13-B-H-32	Profesor de Filosofía de la UNMSM.
11-A-H-19	Alumno de Filosofía del UNMSM.	18-B-H-26	Alumno de Lingüística de la UNMSM.
17-A-H-22	Alumno de Lingüística de la UNMSM.	20-B-H-34	Alumno de Ingeniería Civil de la URP.
GRUPO C De 36 a 45 años		GRUPO D De 46 a más años	
2-C-H-36	Filósofo	8-D-H-46	Alumno de Literatura de la UNMSM.
9-C-H-43	Prof. De Filosofía de la UNMSM.	12-D-H-63	Profesor de filosofía de la UNMSM.
14-C-H-43	Egresado de Antropología de la UNMSM.	21-D-H-63	Empleado de empresa privada.
15-C-H-40	Licenciado en Administración de la UNFV.	22-D-H-57	Gerente de empresa privada.
16-C-H-44	Laboratorista Químico	23-D-H-81	Profesor jubilado.
19-C-H-36	Agente vendedor	24-D-H-57	Profesor de Lingüística de la UNMSM.

ANEXO N° 5
INFORMANTES MUJERES POR EDAD

GRUPO A		GRUPO B	
1-A-M-25	Alumna de Relaciones Industriales de la USMP.	2-B-M-28	Egresada de Lingüística de la UNMSM.
6-A-M-24	Alumna de Lingüística de la UNMSM.	3-B-M-30	Egresada de la Fac. de Teología de Santo Toribio.
8-A-M-20	Egresada de Lingüística de la UNMSM.	5-B-M-27	Alumna de Relaciones Industriales de la USMP.
15-A-M-19	Alumna de Comunicación Social de la	7-B-M-28	Alumna de Relaciones Industriales de la USMP.
16-A-M-25	UNMSM.	18-B-M-34	Secretaria de la UPG de la FLCH.
17-A-M-22	Profesora de Educación Inicial.	19-B-M-34	Profesora de Inglés del Centro de Idiomas de la
	Alumna de Lingüística de la UNMSM.		FLCH.
GRUPO C		GRUPO D	
4-C-M-36	Alumna de Bibliotecología de la UNMSM.	12-D-M-55	Doctora en Antropología
9-C-M-43	Profesora de Lengua y Literatura.	14-D-M-59	Profesora de primaria jubilada.
10-C-M-43	Profesora de Lengua y Literatura.	21-D-M-67	Profesora de primaria jubilada.
11-C-M-38	Secretaria Ejecutiva con estudios de Turismo.	22-D-M-57	Ama de casa.
13-C-M-36	Egresada de Lingüística de la UNMSM.	23-D-M-58	Docente de Filosofía de la UNMSM.
20-C-M-40	Psicóloga.	24-D-M-75	Profesora de primaria jubilada.

ANEXO N°6

**CUADRO ESTADÍSTICO DE ORACIONES CON COMPLEMENTACIÓN
PROPORCIONADAS POR LOS INFORMANTES HOMBRES**

GRUPO	COMPLEMENTACIÓN EN FUNCIÓN DE OBJETO			COMPLEM. EN FUNCIÓN DE SUJETO			TOTAL GENERAL	
	CÓDIGO	FINITA	NO FINITA	TOTAL	FINITA	NO FINITA		TOTAL
A	4H25	10	1	11	0	8	8	19
	5H21	20	0	20	1	0	1	21
	7H25	19	6	25	4	2	6	31
	10H25	29	7	36	6	3	9	45
	11H19	10	6	16	4	5	9	25
	17H22	22	3	25	10	15	25	50
		110	23	133	25	33	58	191
B	1H30	31	5	36	2	0	2	38
	3H31	9	3	12	1	2	3	15
	6H34	13	3	16	4	2	6	22
	13H32	8	2	10	1	1	2	12
	18H26	30	16	46	10	14	24	70
	20H34	37	17	54	4	13	17	71
		128	46	174	22	32	54	228
C	2H36	5	3	8	4	1	5	13
	9H43	7	0	7	3	3	6	13
	14H43	10	2	12	3	0	3	15
	15H40	13	0	13	5	8	13	26
	16H44	10	2	12	5	4	9	21
	19H36	6	5	11	0	9	9	20
		51	12	63	20	25	45	108
D	8H46	13	4	17	0	1	1	18
	12H63	9	1	10	3	1	4	14
	21H63	18	0	18	0	7	7	25
	22H57	10	5	15	1	15	16	31
	23H81	29	14	43	9	9	18	61
	24H57	27	11	38	2	9	11	49
		106	35	141	15	42	57	198
	395	116	511	82	132	214	725	

TOTAL : 725

ANEXO N° 7

**CUADRO ESTADÍSTICO DE ORACIONES CON
COMPLEMENTACIÓN PROPORCIONADAS POR LAS
INFORMANTES MUJERES**

GRUPO	COMPLEMENTACIÓN EN FUNCIÓN DE OBJETO				COMPLEMENTACIÓN EN FUNCIÓN DE SUJETO			TOTAL GENERAL
	CÓDIGO	FINIT A	NO FINIT A	TOTAL	FINIT A	NO FINIT A	TOTAL	
A	1M25	29	6	35	1	4	5	40
	6M24	6	4	10	3	1	4	14
	8M20	5	4	9	1	0	1	10
	15M19	11	4	15	2	1	3	18
	16M25	14	4	18	2	11	13	31
	17M22	40	17	57	3	27	30	87
		105	39	144	12	44	56	200
B	2M28	13	6	19	4	10	14	33
	3M30	17	6	23	3	9	12	35
	5M27	20	5	25	0	0	0	25
	7M28	9	6	15	0	5	5	20
	18M34	17	15	32	8	32	40	72
	19M34	12	8	20	1	19	20	40
	88	46	134	16	75	91	225	
C	4M36	15	4	19	1	3	4	23
	9M43	16	5	21	2	4	6	27
	10M43	8	2	10	3	2	5	25
	11M38	7	2	9	0	4	4	13
	13M36	15	3	18	0	4	4	22
	20M40	40	25	65	9	26	35	100
	101	41	142	15	43	58	200	
D	12M55	49	4	53	1	7	8	61
	14M59	13	2	15	0	6	6	21
	21M67	29	6	35	4	17	21	56
	22M57	12	4	16	1	9	10	26
	22M57	20	15	35	2	11	13	48
	23M58	34	6	40	3	16	19	59
	24M75	157	37	194	11	66	77	271
TOTAL		451	163	614	54	228	282	896

ANEXO N° 8**PORCENTAJES DE COMPLEMENTACIÓN EN FUNCIÓN
DE OBJETO Y DE SUJETO**

CLASE	EN FUNCION DE OBJETO	EN FUNCION DE SUJETO	TOTAL
Cantidad	1125	496	1621
Porcentaje	69.40	30.60	100%

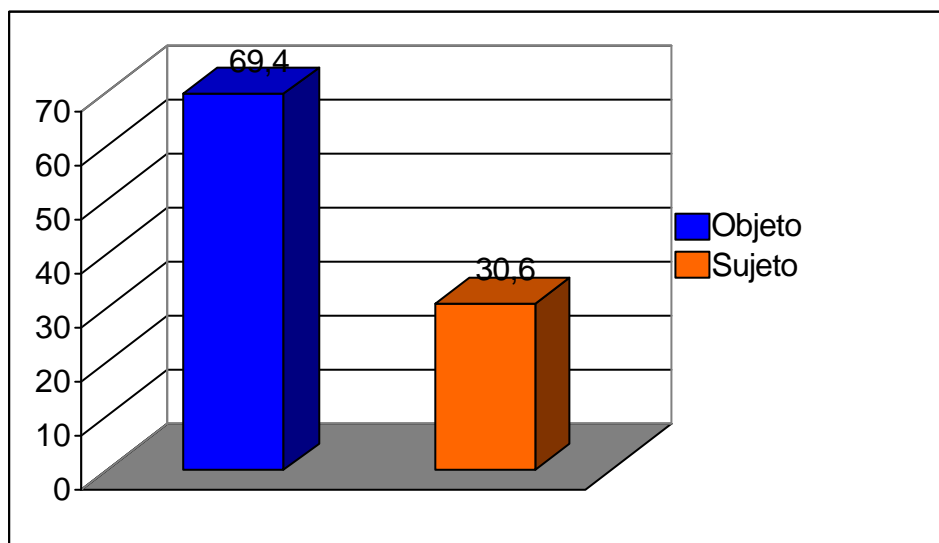

**ANEXO N° 9
ESTADÍSTICA DE LAS ORACIONES CON COMPLEMENTACIÓN**

EN FUNCIÓN DE OBJETO			EN FUNCIÓN DE SUJETO			TOTAL	
	FINITA	NO FINITA	SUB TOTAL	FINITA	NO FINITA		SUB TOTAL
Hombres	368	143	511	82	132	214	725
	22.71	8.82	31.53	5.06	8.14	13.20	44.73
Mujeres	407	207	614	54	228	282	896
	25.10	12.77	37.87	3.33	14.07	17.40	55.27

TOTAL GENERAL: 1621 100%

GRÁFICO DE PORCENTAJES DE LAS ORACIONES CON COMPLEMENTACIÓN FINITA Y NO FINITA

CLASE	FINITA	NO FINITA	TOTAL
Cantidad	911	710	1621
Porcentaje	56.20	43.80	100%

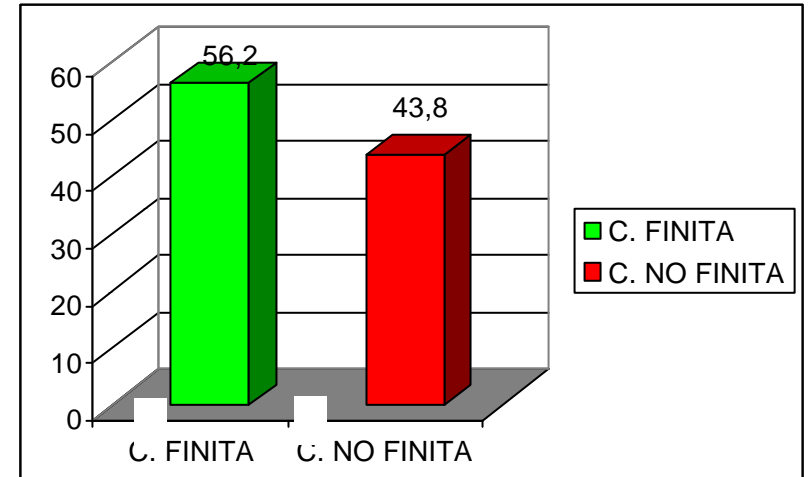

ANEXO N°10

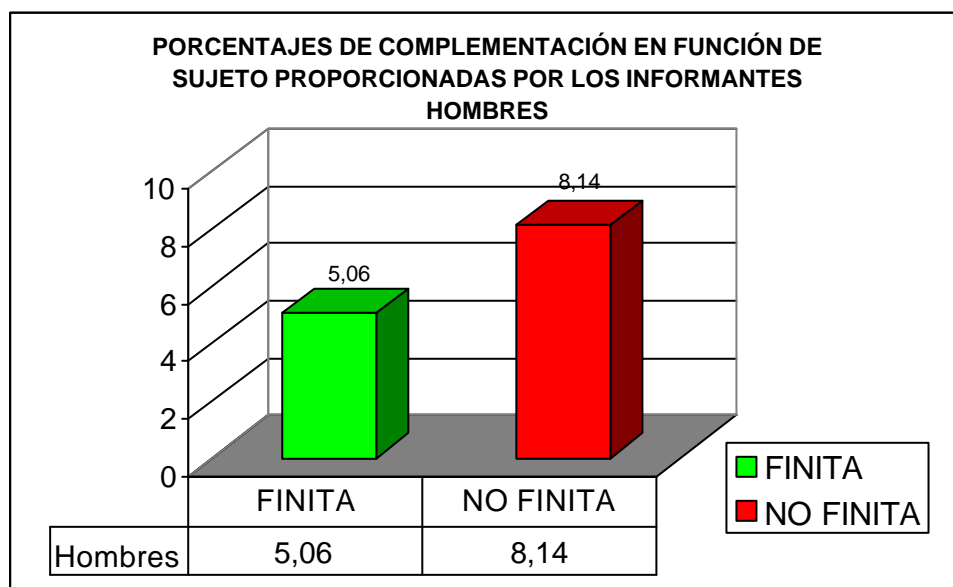
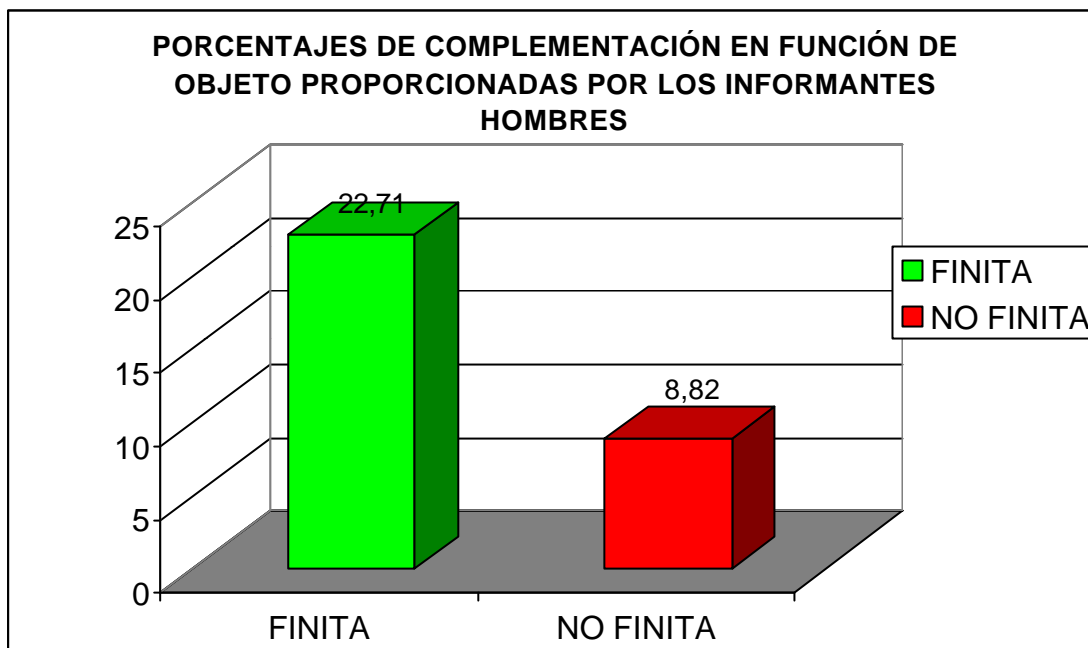

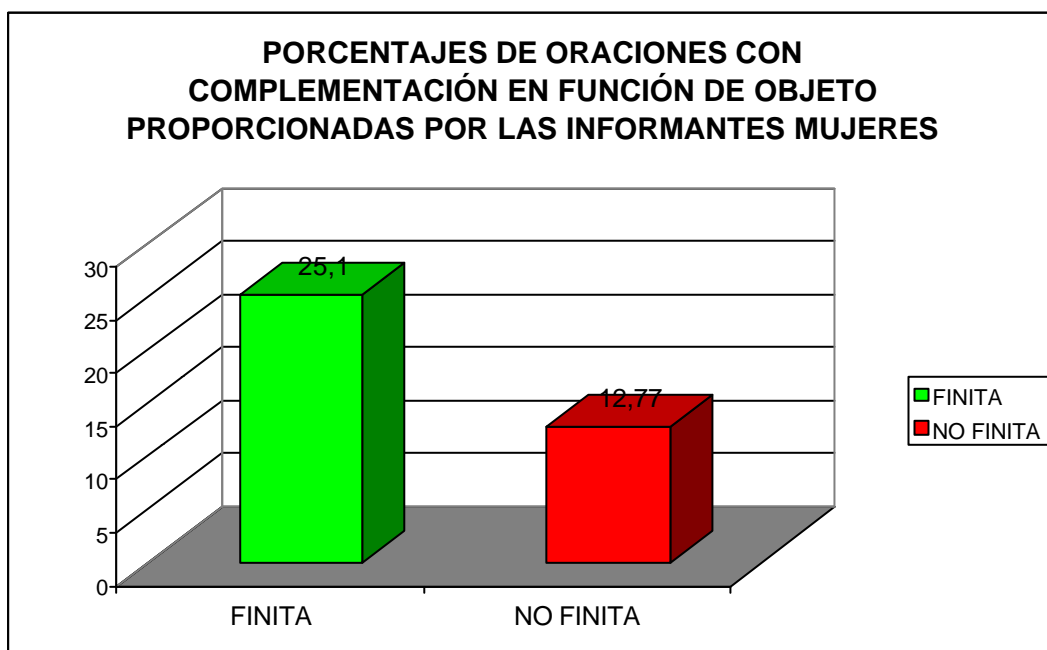
ANEXO N° 11

ANEXO N° 12

**ESTADÍSTICA DE LAS ORACIONES CON COMPLEMENTACIÓN
POR GÉNERO Y GRUPO DE EDAD**

HOMBRES							
	EN FUNCIÓN DE OBJETO			EN FUNCIÓN DE SUJETO			TOTAL
	FINITA	NO FINITA	SUB TOTAL	FINITA	NO FINITA	SUB TOTAL	
A	110	23	133	25	33	58	191
B	128	46	174	22	32	54	228
C	51	12	63	20	25	45	108
D	106	35	141	15	42	57	198
TOTAL	395	116	511	82	132	214	725

MUJERES							
	EN FUNCIÓN DE OBJETO			EN FUNCIÓN DE SUJETO			TOTAL
	FINITA	NO FINITA	SUB TOTAL	FINITA	NO FINITA	SUB TOTAL	
A	105	39	144	12	44	56	200
B	88	46	134	16	75	91	225
C	101	41	142	15	43	58	200
D	157	37	194	11	66	77	271
TOTAL	451	163	614	54	228	282	896

ANEXO N° 13

**CUADRO COMPARATIVO DE VERBOS QUE RECIBEN MÁS
COMPLEMENTACIÓN SENTENCIAL EN FUNCIÓN DE OBJETO**

	GRUPO A		GRUPO B		GRUPO C		GRUPO D		SUB TOTAL		TOTAL
	H	M	H	M	H	M	H	M	H	M	
Considerar	3	1	2	3	5	4	3	20	13	28	41
Creer	13	32	41	32	8	17	21	19	83	100	183
Decir	31	26	30	20	15	31	34	58	110	135	245
Lograr	1	3	9	6	3	3	6	5	14	17	31
Pensar	19	10	16	8	4	21	7	6	46	45	91
Querer	10	8	8	6	4	8	10	17	32	39	71
Recordar	16	14	17	4	1	5	14	13	48	36	84
Saber	10	7	13	10	6	9	4	12	33	38	71
Ver	1	1	2	4	0	4	1	6	4	15	19

ANEXO N° 14

**CUADRO COMPARATIVO DE VERBOS QUE RECIBEN MÁS
COMPLEMENTACIÓN SENTENCIAL EN FUNCIÓN DE SUJETO**

	GRUPO A		GRUPO B		GRUPO C		GRUPO D		SUB TOTAL		TOTAL
	H	M	H	M	H	M	H	M	H	M	
Agradar	0	0	1	3	0	2	4	3	5	8	13
Encantar	1	0	1	12	0	1	0	7	2	20	22
Gustar	27	33	22	46	17	21	31	40	97	140	237
Parecer	9	2	13	3	11	4	7	4	40	13	53
Ser + Adj.	5	13	4	16	7	20	8	7	24	56	80
Ser + FN	1	0	1	3	4	1	1	1	7	5	12